

MIC. # 5014A (RAB. 2142)

GENESIS RABBATI.

BERESHIT RABATI.

בראשית רבתי.

These images are from the collection of the Library of the Jewish Theological Seminary (JTS). JTS holds the copyrights to these images. The images may be downloaded or printed by individuals for personal use only, but may not be quoted or reproduced in any publication without the prior permission of JTS.

[16--]

MASORETIC SCRIPT

הועתק והוכנס לאינטרנט  
www.hebrewbooks.org  
ע"י חיים תש"ע

IMAGE EVALUATION  
TEST TARGET QA-3

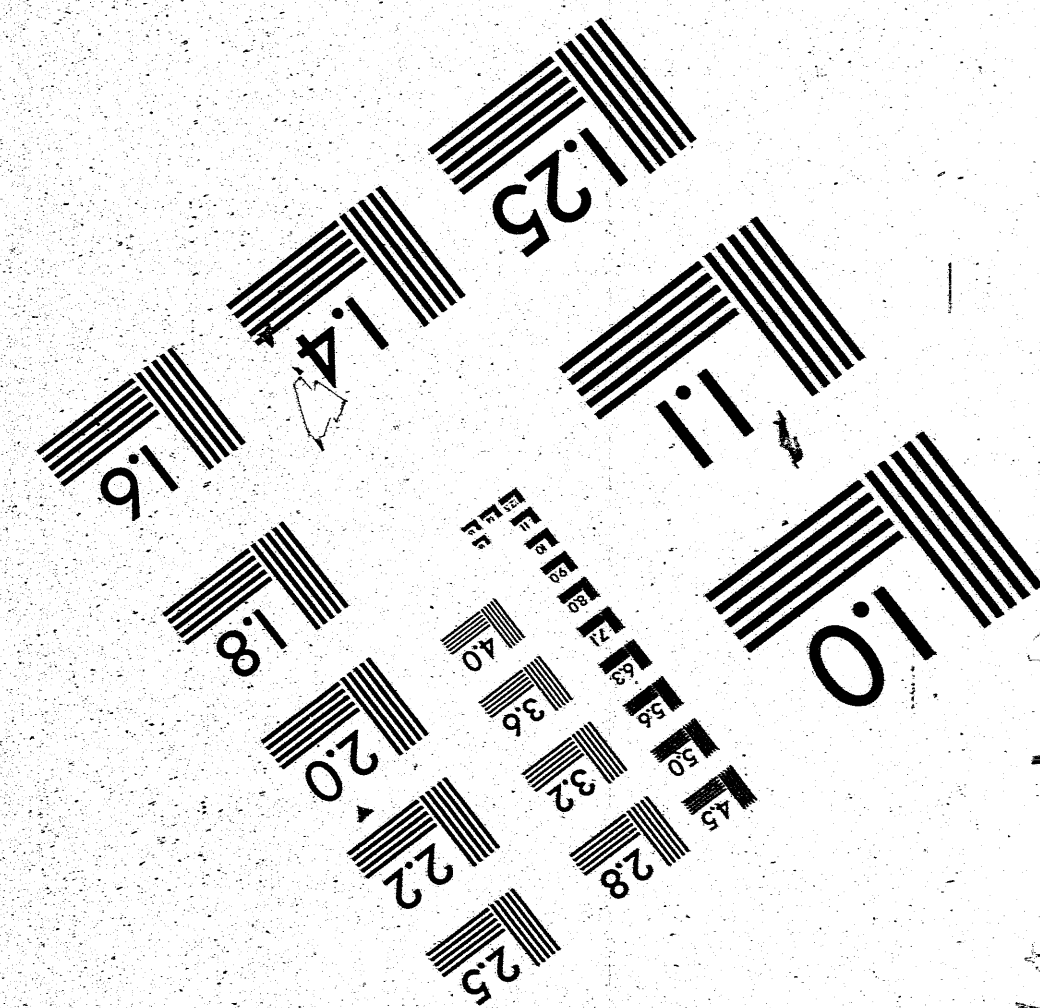
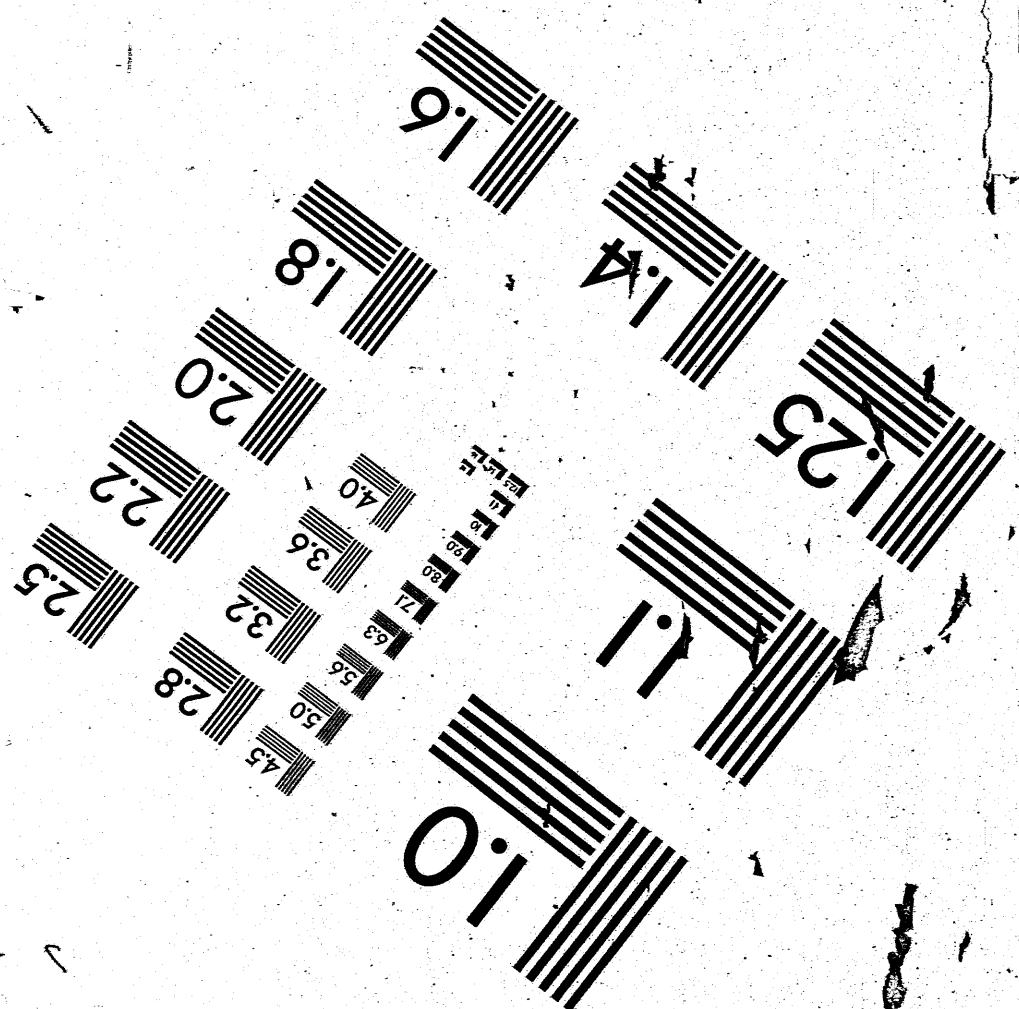
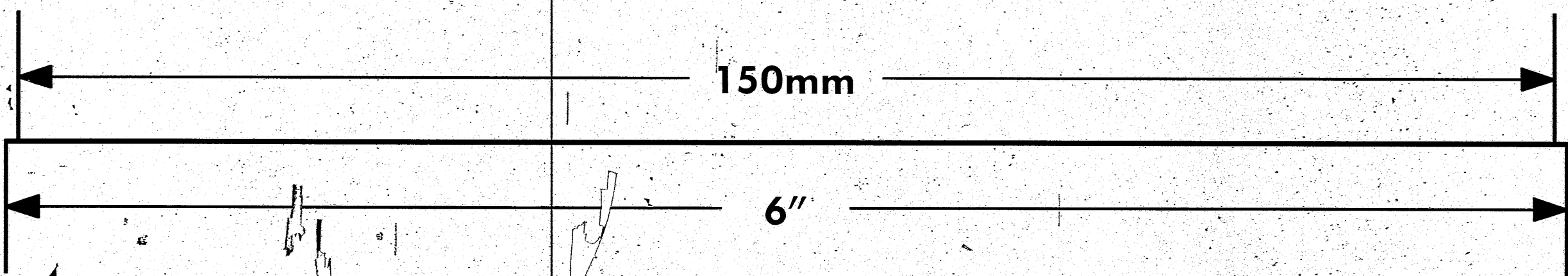
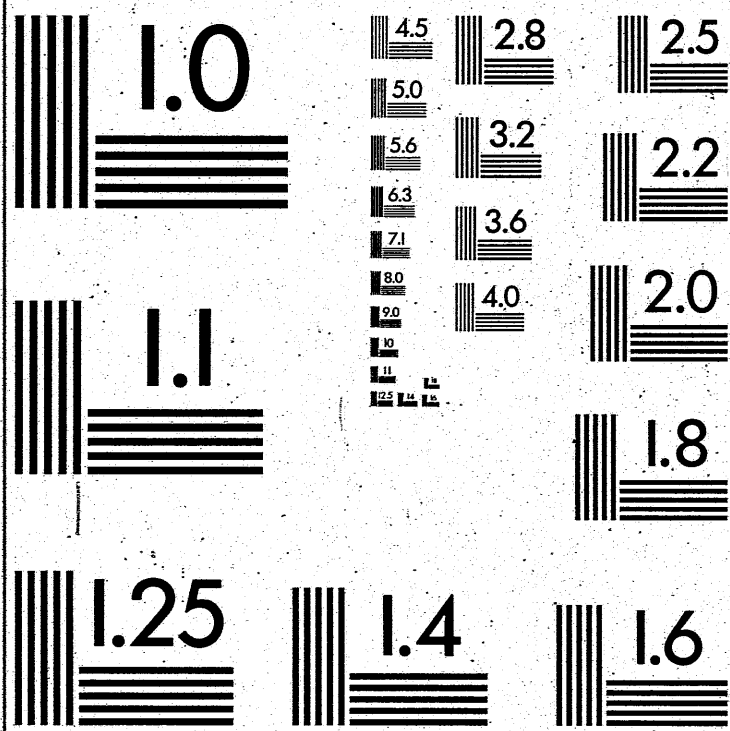
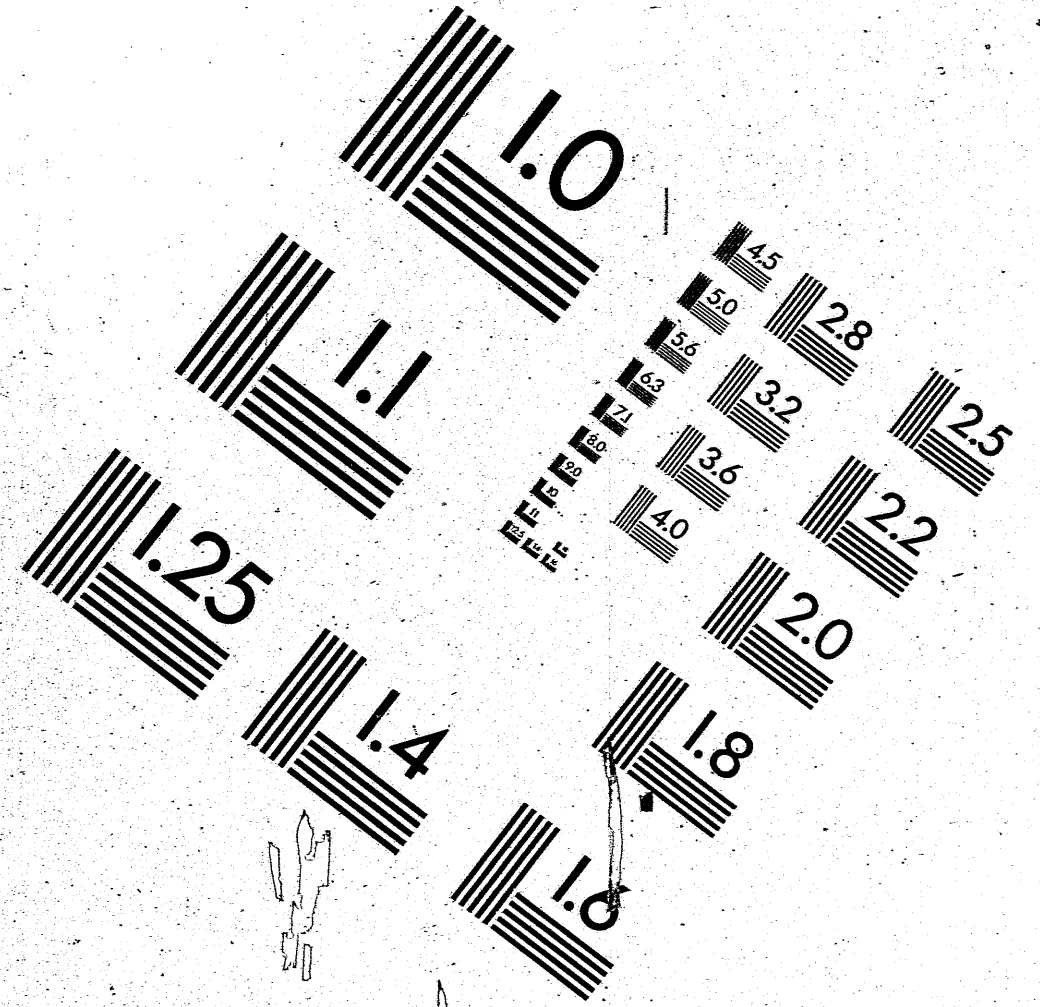
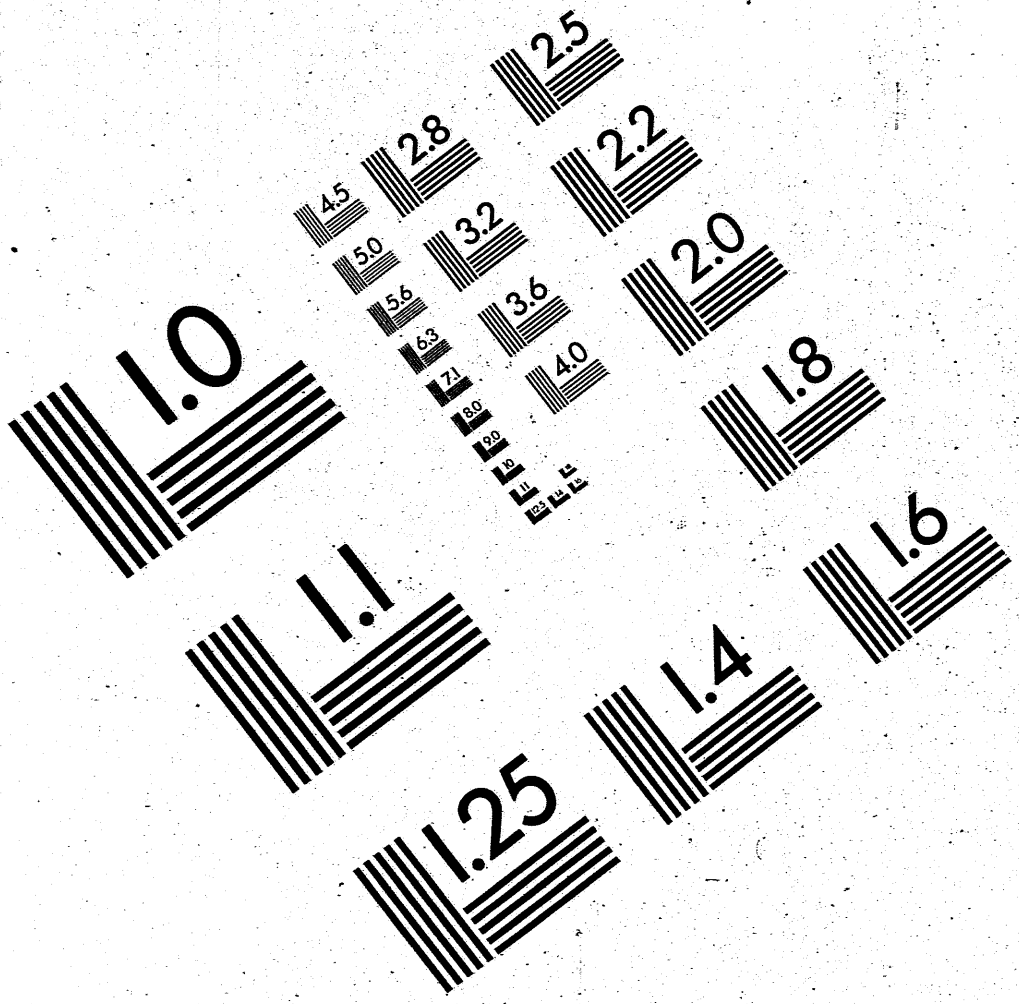

**APPLIED IMAGE**  
1653 E. MAIN STREET  
ROCHESTER, NY 14609  
TEL (716) 42-0300  
FAX (716) 288-5989





Rab. 2142

Mic. #SD14, a

וְכַסְפֵּי לֹאֲדַבְּרֵי מַלְאוּת בְּעֵינֵי הָאֱלֹהִים לְבִרְיֵי נֶסֶךְ לְעַד בְּרִיבָה

ז	ח	ט
י	יא	יב
יג	יד	טו
טז	יז	יח
יט	כ	כא
כב	כג	כד
כה	כו	כז
כח	כט	ל



שם  
כ

שם  
כ

שם  
כ

ז	ח	ט
י	יא	יב
יג	יד	טו
טז	יז	יח
יט	כ	כא
כב	כג	כד
כה	כו	כז
כח	כט	ל

ז	ח	ט
י	יא	יב
יג	יד	טו
טז	יז	יח
יט	כ	כא
כב	כג	כד
כה	כו	כז
כח	כט	ל

מִן הַכֶּסֶף הַזֶּה הִשְׁתַּדְּרָה לְבַרְכֵי הַבְּנֵי עַל־מַלְאוּת

ז	ח	ט
י	יא	יב
יג	יד	טו
טז	יז	יח
יט	כ	כא
כב	כג	כד
כה	כו	כז
כח	כט	ל

ז	ח	ט
י	יא	יב
יג	יד	טו
טז	יז	יח
יט	כ	כא
כב	כג	כד
כה	כו	כז
כח	כט	ל

ז	ח	ט
י	יא	יב
יג	יד	טו
טז	יז	יח
יט	כ	כא
כב	כג	כד
כה	כו	כז
כח	כט	ל

These images are from the collection of the Library of the Jewish Theological Seminary (JTS). JTS holds the copyrights to these images. The images may be downloaded or printed by individuals for personal use only, but may not be quoted or reproduced in any publication without the prior permission of JTS.



כח וכו' וכו' וכו'

הוא יתן לנו חסד ורחמים  
והוא יתן לנו חסד ורחמים

כח וכו' וכו' וכו'  
כח וכו' וכו' וכו'  
כח וכו' וכו' וכו'

46  
206  
164  
-----  
252  
+ 2  
-----  
254

303  
373  
-----  
172

מחזור חסד

33  
33

12  
87  
-----  
84  
18  
-----  
4

11  
12  
-----  
22  
11  
-----  
132

כח וכו' וכו' וכו'

כח וכו' וכו' וכו'

ה

ה

ה































































2

משה רבינו וצלה לנשך השבט שקיה ימשך זקן וזכר השבט ושבטא לטט טעם  
 קנה חכמה וזו שקיה כן פ' שנה הא לשנה שקיה מילג לשאר עקר פועל קיע  
 ויקי . משנהל קנים למים . כן שאל שם חיים שג' גמקו וישראל למים  
 אלו קאווער שג' ושאו' לאומים בשאו' ימים אחרים והיעלה מעדלתם  
 שג' # מאינב וזאינב בנינו עון המעייטן ל' בעילתה . ויעש אלקים את קיע  
 כתר השואל השכל שיקייט' מעקר מילג (ועטן שעשיה קיא כחיה  
 שג' אשר עשה את מעשה (אשר אקין . ויבדל הן קמים אמעל כן שג' קאווער אשר  
 ידו לשאל המורה ויהו קשם המרפפור בל' קעיקם ועטן שקיע קוא דשור שג'  
 ורקע ברנך מ' וכן קמים מ' הן ישאלו שערתי לעוש אורכ פמו שג' ועשוהם  
 רשעים כי יהיו ארפס מ' ויקי שג' מ' קעיקם והשעש עמדו בלא תורה וכלא  
 מעקר עד כלת קאלו קעט . אלא יעקר למג לא נאמ' כי טוב במלכות קמים  
 לעק שקיה ל' לבין קעה אמ' קמלך קואיל ולבין זה קעה לא יכרב  
 שג' עליו . כך אמ' הקב' קואיל והמים הללו לקן כמ' דור קיבול לפ' לא יכרב  
 שג' שפאר כהם כי טוב מוכ' לפ' . ויאמ' אלמים יקוו קמים . רבן פרבין קשע  
 בעקר טענה שמה קנה לעבר קנה לשא' אמ' שיהקב' כל קאווער מעדלת  
 קמים אמ' מקום אחד לעד אש יקבלו אורכ כגא' ועקוו אלה כל קמים . והבאה  
 קיעם אמ' קנה' קצא לאור כעס ישראל שקיה דחוקה ויכשה טעבור מלכס . ועוד  
 שמיכסר עמג על ייחוד קא' דכמ' כי עלך קורנו כל קיום . ויקי כן קיה הדבר  
 יפה לפט קנה' . ויקרא אלמים לעשג אפ' כיון שראה קנה' שמיכסין עמג  
 על קדושתו (רבן לקבל את הנה קואס סעלתי . ועטן שארץ לשון סעלתי  
 שג' כי יהיו ארס ארץ תפץ מכאן שנק' שג' אפ' . ולמקוק קמים קת' ימים .  
 לקקן קעמים קשאנס לשמוע את דברו קוא לפע' אפ' (קושעיס לם  
 עש' מ' וירא אלמים את קאור כי טוב מאה שמה לעיקם שטכאו מוכ דכמ'  
 אמ' עיקר מוכ לקבל מוכ דכמ' כי לקח מוכ . קרעל קאכ' קע  
 אפ' שגאל שיקב טס וכן טס וילמדו אפ' קל' שג' וקוועש לבטך  
 ולבט כטך . ועטן שפכאו קעיקם עשכ דכמ' (ישכ מער כעשכ קאכ' . עץ פה  
 יגשע פה למעט) קע קנה' שידיו שקים הם וכתס כעטן שג' פה טק עץ ימים .



והנה כי יצאו ישראל צדיקה וצדקה ותפלה וצדקה וצדקה וצדקה  
 אלהים כל ימי יקושה מ' ויקושה יום נ' אז קיה עבד אלהים וצדקה  
 לצדקה כשנרבה צדקה כאלה עלה .. (ויאמר) אלהים יהי מאור וצדקה  
 קיה כבטן ב' / אמר הקה' איכה ב' / כהן ישראל עיש כדש' עליה  
 שג' קיה שיהיה הפרט הן ישראל שמתוכן כנס ו' כן אומערה השלש שחשון  
 כללה וקיו לאורו מלמד שצדקה לבניה להם עם' ערב מקדש לאותיות  
 שמתנה קרה אחרת שנעשה בה' / ולמועדה שקיו מתועה שם כל' כל רע  
 ורע ומטן שק' ב' / מעד אג' שאר כהן כהן מועד .. ולמים ועטם כבמה  
 ימים ולבואי שם שהיה ב' / אתיון צדקה מן הראשון ששם וכבטן עמ' צדקה  
 כבוד הסברה האחרון / והיו למאורה יהיה כ' הסדר קאלה לאור יונה לשאל  
 כעטן עב' והלבו נים לאורך מ' / ויעש אלהים ארשן קמאורו ובעלש אלו מקדש  
 ראשון ועט שקיו בעלש מהשכן אר' המאור קצול זה מקדש ראשון שהיה בו יו  
 מעשה לה נשאל ולמע קרא אחר צדקה שהיה קאמון וכפירה וכב' ואש נהי קדש  
 ואר' המאור הקטן זה מקדש שט שהיה תפר אל הקמעה דכהם למעשה לה לה  
 שכתאר מעל פים והוא קיה מעשה באורו זמן וצ' מעשה יון קמעה מעשה  
 בעקדש שט / ואר' הככהם אלה כב' כב' וצ' משהו שהיו פיוע / תוך מכה  
 ולמע מעשה לבכהם לפי שהם עוסקים בהנהגה ועציה קיהם עכן כה' ועציה קיהם  
 כבכהם .. (ויחן אורש לקים כה' השמש נעלו כהן ארץ ישאל להזיר על ארץ  
 אלהים / ולמשול קיהם וכללה שהיה מעשה יוהלש על שג' ועל אומע  
 קשלים / ולב' צדקה וצדקה וצדקה וצדקה וצדקה וצדקה וצדקה וצדקה  
 וצדקה אלהים כ' מוכ כה' ששם לו שג' כ' מוכ לשכון כהן קציהם ששג' מוכ  
 שג' / אמר צדקה מוכ / / וק' עבד ויק' קרי יום פיע . כטן ב' / וחב' /  
 קיה כאלה קיע . / אמר קיע / / כהן כהן קיע כהן ב' / אמר קיע / /  
 כה' / צדקה / מעשה על אומערה השלש וצדקה שיען ערשם קה' / אמר קיע / /  
 עב' / קאומערה שרץ נש' חמ' וצדקה מקם מעלם אדום' / למיין כעטן שאלה כה' / אמר קיע / /  
 חיון כבדן / וע' / עופ' קיעיל מעלבוץ למי' כ' כע' / יקע' כה' / אמר קיע / /  
 על שט קיע קיעים על מי נחן להם קה' / מעשה על יצדקה עב' קיע קיעים ..

אוי

7

א

ויבא אלמים ארבעה עשר הנהלים הם מלבד אומנו קעלה שעבדו העאל כטן  
 שנתרב רכוב נצד אנהאנוס ויטמוט ונהה קחאס נבוליס זכל אומנה  
 שעעבדק הש"ק זלן קב' שעלמו עמוצי קעולה ועד סופו עפט פקדן של ישראל שלם  
 יאמרו הדי אומנה שפלב מסר הקה' אר כטו ומטן שהמלכס נקראו תלמי סג' קרין  
 קנדל הרוכץ " וארכל עפש קרטיס . הם שאר מלבד אומנה קעלה שלם שעבדו הש"ק  
 אשר שרף קמעס שיצאו מהאומנו ויבדק אונס רכפס בעעלה קמה כפהק ופיק וכעטן  
 שסרך יצחק אר שצו ועל תורכ עתק כן אמר הקה' ומלמו אר קעיס כיעיס שימלמו  
 כל קאומנו כרעפס ואין ימים אלא ופעס סג' וקמעס פיס נלי . וקעלי יוד כארץ  
 אעפס יבני יעו בעעלה שנקראו עלי עג' כעש יונה נמפק ככמי . ויהי יום ה' כל  
 קעעקד קמה כאלק היתעש וקיקיה סקר לשחאל שיגלו . ויאמר אלמים הנלכס בארץ  
 רכטן פתק קעמ כעתיב קערהס שעריד קה' לעזיו  
 קה' קנצו קאכ נפש תיק לו יצול שקס חיים וקיימים לעעלה ולעלמס עעלמס סג'  
 כל ככר' לתיים סרטי . לעעס שיצאו לקחל שר מנה סכנינו לעכעמס ומקו נע' ושכר  
 קמלמ . ומטן לעעס שקיא קכט סג' ניימן ה' ד' נדול . כמקל אלע אומנו קעלה  
 שנעשלו לכהמה נהעס אלו לעעס סכנס . ותיירז ארץ אלע מלכסס שנעשלו לתיוכ  
 עג' וארפע חיון רכפן . לעעס לענה שקכיס לעעטן מע נפיש מלשע שקן עכידין לעמ  
 דין ומשטן כעטן עג' ושפסח ארס שס על עמי ונמלח יצו . ויהי כן מעל כקוח  
 אמר ויהי " ויעס אלמים אר מייב קאכ קמן קקה' לשחאל שנעראו תייב עג' תייב  
 יצק כג קעל שקס קכטו לעעמס כרליב וכמעס סג' . ואר קמקמק לעעס אומנו  
 קעלה וקפעס סכנס לעג' כלא/ וא' לפי מנה שקכין לעעמו וקוח סאמי יתקאל  
 שמק אדנס ומלכה ושהק שס עלס ומל קעעס . ויהי שק' כמכס לשלם לעדק כקרו  
 ולפע כרעעו . עעמ ארס אמר קקה' לעמק נהלג על ישראל כאוקן קיעס לא כלמו  
 ולא יסעלו עור כחמא ועשן כע"י קארעג' אלא שיהיו קרטיס ועיקס נמעהס ומאורו יוס  
 ואילך עג' ועשיב אר אשר כתיק הלבו לכן נאמי נעשע ארס . ויכדו ככרטיס  
 יעלמו יעל כפיעלס של מעעס סג' וידנו לרוב כקרב קאכ . וכפיעלס  
 של מעעלג וקס קמלמס סג' כמס וסעקס יעפלג לכן נאמי ופעק קשעס וכרעמ  
 וככל קרעס י' באומנו ומלכסס ועל כל קרעע' כעיק אר מלכ קוח סג' ועמדו





ויאמר אלמים יהי וק"ט אמר דוד קשמים ומעמדם כקדש יאמנו שראש מינו  
 קשמים ומעמדם לעלך שקוק ובר - ונכנסו אלנו כל הנהגים אמר  
 עמך מינו ק"ט אמר אמר ק"ט עשיר נכנסו לו כל העשירים אמר נאמך עשיר  
 ק"ט אמר אמר נתן קדש באמת המעלך אל כח ה"ה נכנסו לעלך לבדוקך ועק עשה  
 קמלך נעל וילך שקיך מעק עתה אכחם מוכר ומעורר ופסע על עשר פלגין  
 של אמר המעלך ופיוצא מע שרואה להזדווג יעשך כמע מע כך אמר ק"ט א"י די  
 יסדך אכך ויעיט עפתי עמם ק"ה ק"ה פהס' וק"ה מעמדם אמר כקדו כל מע שיעשך  
 עמנו אמר יעשך כמעמך וידעך הכל שהוא אלה לבך נאמך קשמים ומעמדם ק"ה  
 וק"ה יהי וק"ט כק"ט קשמים למע ויהי מעמל הן מעם למע בין ק"ט שק"ט מעים ת"ו  
 וכן שק"ט אתהם שק"ט של לבטן שק"ט מעמדם .. ויאמר אלמים יהי וק"ט כק"ט  
 שבעולם מעל בו/ כונה פלגין ומק"ט כעמם וטאכחם ונעמך אמר  
 ק"ט/ לא ק"ט עולמו אמר כעמ' קמלך רעים עלהמ' מבין שהק יעל מעם ק"ט  
 ע שלם נק"ט קשמים עברו הקומע ואלו הקומע שיעמך אמרן שקאכך של פ"ט ק"ט  
 היא מקומע כז"ה שק"ט צפה כלבים ע"ה להקע באכך על קשמים ולפי שק"ט קשמים  
 באוקינסם מע עשה ק"ט/ מעמלך מעמלך מעמלך מעמלך ומק"ט ק"ט  
 הוכחין על הקומע והול' מעם נמל מעם אמר קשמים מעמלך מעמלך בין  
 ק"ט יק"ט . ולמה עשך כה למעמך כל כהו"ו שברא מעמלך העל ועד סוף ע"ה  
 יעק"ט כתיב ע"ה .. אמר ק"ט אמר ק"ט לבדוקך אמר ע"ה ק"ט מעמלך  
 מעמלך קשמים ולא היה מעמלך לבדוקך ע"ה אמר ק"ט  
 אמר ודור קמלך דוד קמלך ומדומעם וחומר ומעמלך מעמלך ק"ט אמר  
 יצחק ויעקב וחומר ומעמלך מעמלך ומעמלך אמר ק"ט לבדוקך ע"ה אמר  
 אמר אמר קשמים אמר שהוא חומר אמר ק"ט קשמים לבדוקך אמר קשמים  
 בין ולא היה יעל מעמלך מעמלך מעמלך מעמלך אמר ק"ט אמר  
 קשמים אמר אמר קשמים אמר אמר ק"ט אמר קשמים אמר ק"ט אמר  
 קמלך מעמלך אמר אמר ק"ט אמר קשמים אמר ק"ט אמר קשמים אמר  
 נמלך מעמלך אמר אמר ק"ט אמר קשמים אמר ק"ט אמר קשמים אמר  
 יום של ק"ט אמר ק"ט אמר קשמים אמר ק"ט אמר קשמים אמר ק"ט אמר

ז



קצת מאמר ושלש אשכנז קנת לטתו אגרא יתב שדוכדוכא דבם שדדום שדדום ושלש אשכנז  
 שפמלמם קינ משמיעת מנכילך אורי שחן וקוא יתב קרית אורי יתב וקנולת קינ  
 כפדו/ בתי/ . וישמעא אחר קנולת/ אלים . קנ בא יעמעא על שלח יתב  
 ארס נכטן  
 לו אייתב ונדאק וישמעא אחר קנולת/ אלים כין שקוא  
 קומא נכטן עליו אייתב ונדאק . על שלח תמא ארס קבאשון קיה שומע קקנול אייתבין  
 כגמ כין שחמא שומע אנהן כמע . על שלח תמא שומעו ועשיר על כיליו שג'  
 וישמעא אחר קנולת/ אלים . ז/ כין שחמא קיה שומע אחר קקנול ועברתא שג' וירחב  
 קארס ואשכנז . קנמ קכל מעששין פטם כנד עכפ חוץ מעטם שמשמשין אחר  
 כנד אחר מווס ונעל . ונ' משמשין פטם כנד פטם ארס תמא ודנ מפט שפסמ  
 דנמ עמקם ארס שג' ולארס אמ' . נפס ויתמא/ אלה קנמ . דנ' ויתמא/ לנ' .  
 אחר . אחר מעל קקממא אר' אמעמא אס קיה מדבר לא קיה ככלל אחר אלא מבין  
 אנפס שו אלה ה' ארסו שיקיה מפשימ ערו וסוקוא מפשימא ונעמ  
 בולת . אור אש ומשם כלם נבאנו מת פתגם של חרב . ומטן שקארנ יתב  
 קרית  
 שג' כ נעמע אחר אור ומטן שקאש יתב מן קרית שג' קלמ  
 כדכ כאש . ומטן שמשם יתב מן קרית שג' כאן קרית חוללב כין מעינור  
 נכד יתב אל רסה נכד יתב אלה נכד יתב . אמש קקמ' יתב מעש ארס  
 אש . באור עס קחשך לקיבן יתב קאר . אש אש  
 יתב קחשך . אש קחשך אור לא באור יתב יתב ולא קחשך יתב יתב מעש  
 קקמ' נול קארנ וקשט' ק נעמא כמעל ונול עדיקם שג' עשפ אור כמעל וקחשך  
 קטתו על פט קרס נוא/ קוטל קקמ' מויו קודו ועס באור עס כמעל מעש ונעל  
 מעש . אכל קחשך אלה כמעל מעש שג' כ אשכ כחשך ק' אור ל' .  
 אחר . באור עשפ קארנ אור עשפ עשפ עשפ . נאק א' אינכ קארנ  
 כעדיק שהקא מעלם לק דכס אקב' כנן יתב . נכמעל ונעל  
 וקעלם לק נעל . אר' יתב אר' קוא יתב קטיב שיעכדו ונקט מעש . כ'  
 שפית מעשור ונעשיר קרס ונעשיר . א' אלקו מעשי יתב ונעשיר מעל . ד'  
 שחית מעשפ אור קרס שג' ואר יתב מן קארנ ועכדו קיא כרס . נעל  
 ק' אנפס לקמ לנ' תלקם . אלה יתב שלש יתב . א' מ' עשן כמ קלמ

כורב

כורב

וקח יעקב קוץ שג' וקוץ ודורה תכשיט לק . ז' זורען בה הדינה וכונשן מעשה  
 שג' ודורה תכשיט קשה . ח' ששפלה בה שדטן וירקון . ט' שעגורה לבלע  
 שג' ודאבן כחך הכלה . י' שעגורה למקדעע שג' לעג . ק' קרעעע האבן ט'  
 וכן תבין ו' צמורה על אדם כיון שפיה ראשונה בבא לבג ובחיתא קפשיי ט'  
 מעלגין שג' וידעג כי עקמם קס . ל' בבא שיקא אובל ושורה בלא עמל ואל  
 כויער אפך תכלתם . נ' נגש מעל ארץ וכלה לבטל . ד' שאובל פה ואינו מעלם  
 כלם אם לא יתא וס' מאובל קמץ . ק' ששלא כי יצד קרע שג' ס יצד לב האדם  
 פ' ט' ו' רעם וקרעעג במורה . י' שפפפ פ' חיק ודמיע ועל עכל מג שפיק נר  
 עלקס קין עש' אם לא נאלמו . ח' עהורם אימרה כתיור ובעכסם ובעש'ים  
 ועכסו כלם שולשין כחץ אדם . ט' קצד יתו על אדם ים ילד ארע קצד יתו ושכע  
 קצד . י' דונק של נקיש שג' ודע כי על כל חלק . י' ח' קאלקיס דמשפח  
 ונעץ הדעבר טוב ורע . אכ' פנמס כן יאיר קעץ קזק קודם שאכל מעט אדם כדאשן  
 לא נקרא שמו אלא עץ כלבד אכל משאכל מעטו ועבר על נהר על קנה  
 נקרא עץ הדעבר טוב ורע ומשעג בחסד קדם וקראו עץ הדעבר טוב ורע עש' סופו  
 כעג שמשט נ' דכס יסם נכדו עש' סופו כענו וכו' אכ' כל טרה כעמלתי . ולמק קראו  
 עץ הדעבר טוב ורע שקודעו קנה/ שלא יאכל מעטו (לא מוכ נלמ ורע כעט' ללבן קשע  
 לק פן ירע עס יעקב מעורב עד ורע לפ עבן מעטו עש' אלא אכל קים יודע טוב  
 ורע עקף שמוך לכלב וקדם מן חסמ ורעם שונק לו ועוד מערשור קאשכ לעש  
 ארם למד שלא קראו אקנה/ עץ קדעג שג' ומעב קעץ אשר כחך קמ . וכן קנה/  
 אמל לו קמץ קעץ אשר קויתך ולא אמל קמץ עץ הדעבר טוב ורע אשר קויתך ט'  
 ארזא קאבץ דשא ט' אכ' פנמס כן יאיר למע סוס קנ' ג' קמ' למ' צמח דשאים  
 ועש'ים ופה כאילנו מן קאדעג וסוס קד' כרא מעזור לקודה כחו /  
 וכו' שכוך יכנל בלא מאוטר לק' צמח ארעג לפי שימכח קמא ורע קנה/ מעצמח  
 כעולם עכשו כל משן איננו ועש'ים . י' עש' אלקים מרשן קמא ורע קנעלי  
 אכ' פנמס כן יאיר עד שלא נבאו קמא  
 כיום כעור שעורקם ורעקם לה פתור ולא ירע אכל כענברו כיום קד' עמ קנה/ לעם  
 ולעל ערופ ומעעע כה עמל יתעב קמא ורע כלא/ דא/ עש' קנה/ למאזור עמל





כל השם יסודו נחשב אברהם אבינו י נפיו ונפיו ונפיו נאמרו / כל העו כפי כוחו מעלה  
 ופסוק בך יצא אפר יעקב / ויבן לך האלהים / / כל כבוד / השומע אתי ארבע מלא  
 קין רבוע ארבע שומע כל קדויו ואתה מדקדקו עיני לכת שונכ כלם כללם ולא נפסם /  
 בכרי נפשו קשוע אל למה נבחר אברהם כלם אל את רב לז קדוה אומדוה / ארבע  
 או אומדוהך דעני לשמור לשם קשר אומדוהך ונבצו ארבע אומדוה לך / כן אמר / קן  
 אם קדוה אומדוה ארבע בכארה יצא ארבע שומע הכל למה קשר ל להודו ארבע בוא /  
 שהירבו שמואל ארבע אלו קלבר קדוה כמורו לז קדוה מעקא בר / נדול עט  
 מעצוא אמר / קן רבוע יש לשך דלעוקן שמלשין ארבע ארבע לפסך ארבע וארבע  
 הם בארץ וארבע יודעם שהקדוה ארבע לשמש יצאין ארבע יודע אל שומע כל בעולם כולו את  
 מוכל שמואל עשיר וארבע ארבע ארבע ארבע ארבע ארבע ארבע ארבע ארבע ארבע ארבע  
 ולפעט אין ארבע מוכל נדול עט מעצוא / יולד ארבע ארבע לבו חזון מעשעלכ  
 ארבע ארבע שם שמעך בארץ ארבע שמעך / ארבע שמעך שמעך שמעך יולד  
 אתו ללמוד מעשעלכ ומאורעך וכן ארבע על שם מאורעך נקרא ארבע / אין ארבע ארבע /  
 שכי וכהא / ומבתי ארבע / יולד / כים וכדור מעט יעק לא תשכ שמעך וכללך  
 לפי שמעך לא היה קוק ענין / להעמיד צדק ארבע לך תשכ ארבע קיין מעלל  
 ויוד עט שוצא מעם צדקם תנוך ומעשעלכ נח / כל כרפיה אמר לעלך שהיה עובר יעק  
 מעקוים למקום ונפלה מעקוים מעל האש ושמר העלך שם וכל פמלל שלו מעל עשה  
 מבר קעפר והוא מעברו וכבר קמאשן ולא מעציה קעט ולא מעציה קול ומעציה אמר  
 מעציה העלך מעקוים / כן כללע הדוהר לא היה כן / מעש הזכירן כמעציה עט שכל נח  
 ארבע שכל נח נרעם קב / ארבע שמעך / כל מעקוים כקשו מעלם קשר למה שיה  
 לפי קנה / ולא קיטת ואלו  
 קמבול לא ידון קיטת בארבע / כים ולא קרפ מע ארבע / כתרן כמ / שעו מעט אמרה ככב /  
 וקו ימשו / קל שנה מכאן אמר קמבול קב / עט חוזר למלא כים / כים / כל יוסם אומדוה מעלם  
 שנתן קנה / ארכב לזו קמבול קס / שם / אין ארבע מעלם אין ארבע / שם / נח / כן שם /  
 מאורע שם וקמבול קי / ארבע / שם / עט / שם / נח / כים / נח / מעללעט /  
 קוא / יעופך האש ששעם ששעם / כתרן שכתו / כמ מעלם נפכתי מעלם קמבול מעקוים  
 מען קעלם וכהא / אם בחוקות ולבו / ארבע / חם יעם / זו עט / ולמה קעופך /

מעש



17

וישועה בשעה שישלך דרך אחרת כדא/שן עקב יסודת אורח שעה קטנה מ  
 משדלה ובהא/מנוי כעב מ' וכן בהמורה מ' עם חמשה וחתל עברי .. אר' יקושע  
 כן על כן שכתב קא של אדם הכל מעשילי נד שפר' וקיה כל מעוצא  
 יקונת רבב אמ' מן קהין קרא למשפטך עשיו דיוס מ' חמא בר שילא אמר ל' כל דא  
 שכתב קהוא נבא מעובה שכתב נדיונה וסעמ מעמ כס נרנך איסכרמא פליש צרפ  
 שהיג כי קא שכתב קרא אנשיק למשפטך עשיו דיוס . שמעל חזייג לקהוא עקרת  
 זיהב על שקר קרפ פ' צפרדע ועברה עקרה עקרה נבא נעיה קרו עלה למשפטך עשו  
 דיוס .. כדמער אמרם עשע אורו כן שואי אומ' מע שפר עוליו אדם נפ כלל ערל  
 כרנך נע' אומ' ואקבר לתרך פערך נפ כלל ערל יורכ מעש שלא כרמ  
 קורא ונפכוית ירה חכמ עש קורא יל ונבקרלית יתקלמ חכה עמי . אר' ברמחמי  
 אר' עשיר כן קרע למי עשית רבויי ברמחמי א' עשה אורח .. ייתי אדם קל שע  
 קטא ד' גמיר אומ' אה חסד ערל קיה כין שראק שנקפס מינה על דו יטב  
 כרפס כ' קל שע וקעלג זהו קרע על כשרו קל שנה ופס מן קאשה ולמה פס אלמ  
 כון שראק שנקפס קל אמ' לעמ אמ מעלה למעלה אר' חמ' מן כל אורכ קל שע שקר  
 אה' כרנוי קיו קהור עקבור באור ומחממער מעמא וקיה מעלה קהור (שהן ועיקר) ובהא  
 וקוסחמו בשכא אנשים וכנעי כט ארם . שכת אנשים זה קוד ורמון כן אר' רע וכמ'  
 ויקס מ' שמן לשלמג אר קוד מ' ינש כט ארם אל כיווי דארם קדמלמג ואין נעמס  
 אלמ משקן עמ' ונעמ למ יקפ מ' . יורל כדמלכו כצלמו אמל קרל לא כדאר  
 עולמ אמל לפה ופ' עמ' למ תהו כראמ מ' ומ פוט מלמכר כל  
 קשטס הלל . מע עשה הקב' נחן קאורג של חוק בארם ושיש עשה וילר לע שר  
 עמ' וירל כדמלכו כצלמו מעמו כדמלכו מכאן אמ' חכמס מכאן שנולג שר מקול ..  
 ויקרא אר' שמו שר מכון שנולג שר אמ' ארם לבט קראשונ' איט משתם לב  
 שקיו לעמ' אכל לעמ' איט משתם שקוא מעמ' לתליונ' .. וית' מעמ'

זמג' למ ינש מעמ' שטן אין מעמ' מן קרפך דונעמ' קיה ארם  
 קימ צדק והולד כן צדק . תיור קולד כן צדק נפ מעמ' למ ולמג קרס מעמו מעמ' למ  
 שכל' שם קמעות על שלח שלו והר' שהן ועיקרן למין מעמ' .. (ויקיו כל  
 ימי מעמ' למ זמ קוספ' יעס על כלל לקיים זמ עמ' ירא קר'





לפני החתול אנו פני . כשכא נח והכסמן בתיבה יום א' היו החתול ~~נשקט~~  
 עומדן זק אצל מג אמ' החתול לעקבנו זכורו כשקיינת חינוך קסא ~~למאכא~~  
 ממש פתחו על זה ואכלנו וקיה מוח למאכל וערב ארדוף אתיו ואשינו וא'  
 ואוכלו כיון ששמע עבד בברהם הלל נש מעטו ונדל החתול אתיו ונעשק לו  
 נש ומדען לחונ א' ונבש עס . קכנס החתול פיו כחור להוסי או מערכו ושג  
 קעכבר . נש קע . בחתול קיע ל כעפיהו שפתי החתול נחצ זיר . אתר שעד  
 קלק קעבבר אצל נח א' איש עדיק עשא ל עדיק וקפד ל עק שקרע ל החתול  
 אויב א' לק והכא ל עמר שעדו הלך אצל החתול עכמו ועכאו וישן ורפס משעכו וחזר  
 לנח ורפד קיעו ולק נקרא איש עדיק . לשונא . ושעש תסד לאלפי כעשה שאמ' קנה'  
 ליונה קום לק א' עוף א' יונב רבון קעלעש . מעג שרעתי את מן קבאים שקס  
 מערבא . מעקומן א' קעשירור ועל האועות ול ארמ אומ' לק א' עכוה איש עשק  
 מע א' שאכ פורע מעג ענעשק זקנס עמש שקטח נרע ויצא כשכל כקד . שגל מן  
 קאין קקיא יצא אשור . אברהם נכעשי כשכל ויצא כעלש א' ארמ קום לק א'  
 ענוה כחלק קוי לשונא ושעשק חסד . קכה . נלכח לבנים כ' שחמס אומ'  
 לא קווסס אכטס לכנר עק קוי עש . קיו מלכטן לכטס ושופין אונן  
 כיוצר של תרם עד שכנו אורמ נשק א' מכל ומעלתי קיו ל כעמתי וכעערכו  
 ואלו שהיו מעלן לכטס היו שולן מעמתי ואלו היו יודין מעערכו ואם נפל אדם  
 ומר לא היו שמים על לבם ואם נפלה לבנה היו יושבים וקפס ואועהם ווי לנ  
 אימפ תעלה אתר תחנה ועבר אברהם וראה אורפ הכס וקלל כשם אלקיו עג'  
 כלעג' פלג לשונפ עדיק לפנ . ש לפט ארמ עדיק ואין ארמ עדיק לפט כעלכטס  
 שכלם מקמתיס עלך קקד/ ונת עכא תן מ' וראיהה לכור כיהר עולם שעשעמ  
 כנ' פאן כיהר פנד ו' יעי כראשיר . שבר איש עדיכה כיהר שהוא אור כיהר עג' ושג  
 כנ' ישראל אתר קטבר מ' כיהר עולם מהו כיהר עולם שכל זמן שישאל מעמקן את  
 קעכק עולם מעוט ואם לאו קעלפ תרפ עג' ואם לא רשעעו א' לקים א' יום קס  
 וקצר אש מ' ומצנו משכר נקרא אור עג' בית נסן כנ' ישראל אור קיא מ' וקב  
 טאמ' זאכ אור כיהר אשר הקיעות כנ' נסן כל כשר אשר על הארץ שאין עקיות'  
 לא שבר ולא תורה . אכל בית נסן כנ' ישראל שבר וקב קן אור קב

אר/ צמח/ יח/ כאו עולם חרט ה' למורעיו וקה' לעובדי אה/ ארמול/ היש קומה  
 עמוק העולם ועד סופו שג' אזור וקדם צדקת ג' ועעשו על משג.  
 נמש כמלה היו לעולם ועבשו על עמוך קלך קין ארמול/ קיה עובד ארמול  
 ועבשו עבדו תפיק בארץ. נח ארמול/ אכנס שחקו מים. ועבשו ויהיו כנ  
 נח היוצאים מן הרבה ג' יועל ארמול/ עכו כבול/ קלג ועבשו ויוסף הוא קשליש  
 משג ארמול/ ויכרח מעט פרעש ועבשו משקע רעים. כפר/ ברם / ארשחר  
 קאכץ לפני האלה. משג הבר' שהיו חונאים ומככונס יודעם היו  
 שקעם בדבר לפני קרה/ נהיו מכונס לקבשם. אר/ קאכץ ונהג שחרם אר'  
 לגי אל נח שוכן שנת מדורכם שלא יבאו עליכם  
 כל מרע כנ אדם אל הרי אה/ מונע/ עכמנו מערפ ופי' הלא להוציא כנ אדם.  
 וכך היו שש/ כשכאין אהל שוריקן משתיהן מקור מרעם על קאכץ שלא להוציא כנ  
 אדם עמ' ונהג שחרם. טמל כן קשחרם בארץ וטמל/ להלן ושחר ארצם. יוכא  
 אלבים אר/ קאכץ ולהלן כמ' ויהא ק' ס רת מו מער/ רמשים שנתן לבם אר/ צמ  
 אם ישוב פיון שראה שלא ישבענהם כין ומרס נע' דוש. עשה לך בפר' ע  
 ונ לא היה יטל בקר' להצל נח וכטו ולהעלות לששים  
 ולא היה יכול להציל מדברו שאר' עשה לך בפר' אלא כן אהל קר' מערך שירא וקר  
 נח כור ארמול/ ועשה פתח שולץ אור' למע' עשה ריבב והוא אומ' מעט קמבול  
 שאהל בקר' שיפא ומעך כן יששו רשוכה ולא השנתו הוי אנשו רע לא יבנו משפח.  
 זק דור' קמבול. ועבש/ ק' יבנו כל מה נח וכטו. מער/ ומתק רצפ' ולהלן  
 אומ' והמע' כומע' וכופר/ אלא להלן ע' שהעם. היו רשים ארמול/ ק  
 כומע' מעט קמשים וכופר/ מעט הרוח כים הכא שהיו קמשים קשים וכפר/ אומ' ג'  
 והקומות אר/ כר' בארץ כיה ארמול/ צפן מעט פירוס שארם ענש שלא יעפשו  
 ושלא ירקק ושלא ישכנו. מעל/ קת. אר/ אחא אפי' להור נכשו  
 עם נח אל קר' קה/ מעל/ קת. דבר  
 לעולם. שבעה שבעה אר/ ארמול/ מען נעצא א' שאין להו מוז אלה אים  
 ואשכנז. יוכים וז' נקט' זכר ועק' כדקמה כמ' אים ואשר  
 לעמך לפני שבעה שבע אדם פרים ורבים כוליון כן כהמש' וחיונ' עלכן קמאם חלון

מזו





ואתה נהי' ופסקו אנכי קצתם על יום שבת וכוונתה אתה נשדד לרח כול מקו פיה  
 כול מקו חסד על כבוד על יום שפסקו מן העולם . ויתר על כבוד אהלו נח  
 ואתה נהי' יין בעולם <sup>כי</sup> כבודו של עולם . כזה אתה קצת  
 כבוד אהלו . והי' כל אתים בעולם . היתה מוסין של מלך קרב מלכם כיום  
 ומלך כליל . וערכב מעשה אחתהם שם מלך . הי' כבודו של עולם מן אדם מלך  
 שהיה כבוד לעולם דא' אהן יין ומסכה חוב לאדם ושם אהן קצת / וכן אהן רבא  
 יין / כיון שתמא נהי' לו ולתולדותיו שירש . הי' שט אתים אלו שט כט אהן /  
 אשר יין ונפשו שכובים כהן קצת / ונהי' שירש לעצמן שכן נא' לאהן יין  
 ושכר אל תשע . היתה מוסין של מלך דכט' הוי' עמך נא' שכנה אהנים ועמ'  
 היה עושן כותלים פתמנה עמך / עשנו מנהגם כולו מנהגם . קרב מלכם  
 כיום דכט' וכן קוד שותם שכור / קרב מלך כליל זק כלשאר דכט' הם כליל  
 קטל / מי נהי' לו יין ששהג דכט' הכ כלשאר מלבא / לק כל אלפא תמרא שח  
 ערכב מעשה של מלך של סום השדה כבוד לב המלך כין . אה' תמא אה'  
 כאלה של זכור לא ככנס עתהג כיון של קלה על עצמך מיד הי'ג ועכר  
 מעשה / כזה אתה קצתם זק נח עמ' וישר מן היין / ויתר / ויהא תם אתה ששן  
 אה' ישקב כר מכה מעמ' דעכד יוצא כשן ושן מן קבא ויהא וי' אה' יהודי בא וראם  
 רחמי' של קק' שכן סודות על קבל' יש נה קלה לנה עתם לפי שראם כשן /  
 וקנד כפיו לאתיו אמ' קק' דותיל שכך נעמי לעכדיו כשן שראם וכהן שקנד  
 כין קוא ששענתם דקם שיצא כקם לתיו' קק' ופ' כה איש ארשן / נא' נא' שן /  
 ואיעקב עכד ליה קפמיה ומג אם עכדו קטן כפשו אדם סמנה אה' עשאו או קפול אה'  
 שמו אמ' קק' יצא לתיו' כולל שקסו ועשג קמלם . אדם שמה אין הן שיצאו  
 רמח' אכה לתיו' מן השוית דכט' כמנהגם חפשי . ערל כן אמ' כנעניה  
 נהי' / עמך נהי' שמו נהי' ער לפי שלמים  
 לא היתה לי כשר פאוק ופא הוי' לו אלא עשדים ופיו' לפי שלא נבדא העולם לשכר  
 קדו' וימ' אלמ' קנה ער' לר' / אכל לבית קברי שקיב צדיק ופרסמל קבהי' /  
 י' אדם קטם כלפ' לו לאכול כשכרו קדו' כל המע אשר קוא תה' / ואעפ' כן לא  
 דא' נח וכו' לאכל מעם כה שיפרו וירק בעולם אמ' נח אינו אכול מעם ימי /



ינע בכם . כעמוד נעלה אהל הקק' הקים לנו תפס מלך אין אנו אופל  
 הקתיל לצוד ולכבול קק' וקר צד לפי כ' שעשה מעלה של קק' וצי ואפ"ל  
 כקוב א' אונ' דודים וכנו/ אתר אונ' קדס' ה' ט' מן אונ' דודים שקיו כט  
 דוהתן של יצראל . קדס' שקיו בתיים וקדס' בכם . ו' חתן אהל רשע  
 שיעל נקט' בעליק אינון אנה לך כט דודתן אמן . וכענה שיעל/ הרה קס בתי  
 וינוים כט . וכטן אהל' דודס' שנראין דודין זק לפי . דודס' שנוהס נע לכה .  
 וכא' דוד חלצט ק' מארס ית מתי שעשע עמי ויע' וקוא ית כלבבו . מן קאק  
 קיא יצא אשור ה' ליעור אונ' מעת מלך לא מיעה בכם אשור מעת  
 שקיה יודע שעקר לצאע מעת סנת קב שקיה מחרף ומנעל כלפי מעלה ואס  
 יעמם בכם קיו אונ' על . זיעו של אונ' קאס מעת לקק' וכנו אנה מלתק לך  
 מתי כויעך לך מן קאק קיא יצא אשור . ולעס יולד נס הוא מעס קיו  
 כלב עיקס זמ' אס כל כט עבר אלו קצרה' אפילו מרוב קרעעס  
 ונעמו לעבד אתר . ויקי כל קאק שפה אנה . דיה ה' עקס דוד קמבול כטן  
 של מעה ולא כט<sup>כט</sup> כיון שקוזכר מעשע איוב כבו וקרא עליס  
 ישכתו יתס . קה קעס ח' המשו של קק' ה' כק' כט . ורה' לקס קשע  
 לאכן ה' קונ' אהל מעלמ' הרה קן אהל למעבד חדא וקוא כט  
 קבטן והחוער קיב לקס לתעבד אנה לעישע תרת וקוא שעי ארבע . ולעק מעלמ'  
 קק' על ידה קה לשחוק עליקן באתרע זמ' יושב כעמעס ישחק מ' שאלו ולת'  
 כיוקו אונ' אל כט' אה קמעל קיינו עליס לשמיס ונלמ מעיס כקדו מעשק  
 קזלח כהקס כה שידעו שאינ' כלס כעעלס שאחכ' קפיצ' . ואיפכעד  
 ח' כל מע' ק' תי אין לע תלק לעג' ולג' שנאס וית' יס  
 לוחלק לעג' . אופכעד ועלח נאמ' בכם תי אין לע תלק לעג' . עכר פלג רעו  
 שרוב עזור ורזח ונאמ' בכם וית' יש לקס תלק לעג' . קתלק נח . לעג כלר' נפ'  
 כפמעק נח נח נח לפי שקיק נח א' מנ' אש' . שראו עלימ' עת דסאל נחיוכ  
 נח נאק קעלס עטוק ובתרכו ורשוכו . אהל פכא רבו' לא מר נח ער שראע  
 קן צעקס עשוב ע' שראע שבעס אונ' ע' יוצאור ועל' וקס כרופס כפפע ו'  
 איוב ראק ישוב ע' ותר' וישוכו . דט' ראק ע' וראקו תר' וראקו כנוי כטן

עת ולבך זיוון קבול זה למה דבתי ושלש קארשי קאלק נח דנל ואיוב ברעב  
 ויולד נח שלש כנס לקמן כתי ויולד נח ארשם . וקה נ' כנס ללמדך -  
 כנס שקציל נח לצדקו כן קציל כענו לצדקם שכלם היו צדוקים בעקר  
 מקו כנס אמי קקב/ באוניי קלל לכינוי מקם קעלם . עכז נסר לק נש  
 אכל לם לנפרי ולמק מעצ נשפ ולא משאר נשם  
 כנס שנמש נהדין על לוי קעפל כן נחם כח שידון עמם כנפרי אלא שמשא  
 חן עבד ונח משא חן אמי קקב/ למה כיהם לדון נח כנפרי וקואיל וקוא צדק  
 אי אפשר לאכדו וקואיל ונטיף טיף אא/ לחזור כו יג עשק קקב/ נח עשק שישק  
 סב מעצ נשפ שקוא לשון נפרי נמשאר קנפרי כעקומה עומד ונח נל -  
 זכר ונקת יבוי . אם באי קזכר רץ אחי קקב קבלו שידך קעלם קוא ואם  
 באי עכה אחי קזכר אל קבלו משום פריה ופרי שידך זנו קוא  
 ואם שאם קזכר אכל עכפ/ זכך שיקה לעינב/ שפ שקזכר רץ אחי -  
 קקב זכך שיקה למשם . כדור קזה . אמי שמשן משא שתי קמתיס עקרי  
 לחיו משן משליהו קרשם  
 אמו של יונק כן אמרת . באי קוב אונס אפי ניוו אפלי קיק מלך אליהו עמו  
 ממקום למקום שלא להערה על כתיב ולחזיר ימש חלם כן אשם ונח אמר ל  
 קאשה עד שלא באן היה קקב/ שוקל מעשי עש מעשה דורו וקיינ שוקר  
 כקורפ ועש באר אלא שארם צדיק נמר ושקל מעשי עש מעשיך וקיינ רשע  
 כפטו וקושר בשנת ארבת עמי וקאמי/ באר אלא לקזכר עש ולקמיכ  
 ארבת ונשכל קצק ששארם עמו שמש קקב/ קבלו של אליהו וקזייקו שמי  
 נישמע/ וקטכ נפש ויית קא למבין שלא כיהם באשם צדק למלך אלא  
 לפי שפיו כל דור רשע ונדאר צדק הים למ קיהם פונש פמ עקר קדין -  
 וכן נח לפי שקיו כל דורו רשעם שקל קקב/ מעשי עש מעשיכם נבאם צדיק -  
 עמי צדיק לפי כדור קמ . אשכר קתימם אלא קתינ נשון אבא לוי . כעש  
 שפאו כל קדוה לכנס כרוב  
 ונש למשעל אלא נח ליו אר יכל למשעל אלא נח נש לק מות אמל שפוי ופני  
 מות פניו כשתרם אר פתח מן מן ארבת אר מן נח דנח דנמלר למשעל למשעל

רלם שכן



שבת לא לרוב עמך לית ארע עליה ואנא בשטא מעבך דרבי זון אמר לרבי  
 ארמית לית ארע מעמך עמך דכל מה דאנא מעבך ארע נכח ארמית דרבי זון רב  
 עמ דערין מעבך נכח פתחה נכח ועייל ברחוק לית כוונת כיון דרבי זון קוב שקרא ארע  
 ומבכש ופתחה נכח קמא קמא אמר ארע שקרא ארע קן אמר מעבך דרבי זון לית לארע  
 מעבך עמי דכל מה דאנא מעבך ארע נכח ולא קוב לית מעבך פומש קוי כל מעב  
 דערין מעבך פתחה קמא קמא יתכל און מ' שקר מעבך און יתכל וחד ארע  
 דערין מ' קמא קמא בא' דו כדפי ~~בשטא~~ שאין עמך באומעם אמר  
 עבדו נוכח ד' מאור זון ולא מעבך מ' מעבך של עבד קיא אלא מעבך שיעבך כיון  
 קיא שאנא כשרא ידו על קלפי ארע שופא יעב/ ונאמ/ ולתי למעוטי כשם שתיב  
 על עמי קמא כן יתב על נמי עמכו קב שרך ומש כפשו כבוד חסדו מעבך  
 דערין קוית כסוכר מעבך כל מעבך מעבך כחרי פמור מדהי ארע ותיב  
 כתיב שמים עמ' אך ארע דערין למשום

כתיב

פסוק לך

ארע מ' מעבך ארע מעבך עמך למעבך מעבך לך לך יולד לך כן ימ  
 לעמך פי מעבך מעבך מעבך יעמ נכח לו שקרא וכו' עמך כב'  
 על מעבך יין לעבך קאלט נא נמי מעבך למעבך כב' על מעבך פו למעבך עמ'  
 מקוד פקוד ארע נמי פקוד נמי למעבך פקוד ארע יין למעבך עמ' וקמלון  
 לדוד מעבך עמך נמי שיעבך עמך ונע' ארע פתח כן יאיר ז' כפון  
 כדן קמא ארע ארע ואל קן ואשך לני  
 עמך וקיא כרב ז' כרב עמך ארע מעבך מעבך ומעבך ארע  
 ועב' כדן ז' פוקס שיעבך כב' עמ' כן כמוב אמר לך  
 ואשך לני עמך עמך ארע ארע וארע זק שאומע' ארע  
 יעמ וארע עמך עמך ארע ארע יעבך יבול יקו חורבן ככל קל וקיא כרב  
 כן חורבן מעבך ארע ולא כרב יעבך ארע כרב מ' עמך עמך עמך  
 לקבל עליו נכח מעבך עב אמר מעבך שקיב מעבך לפי כתיב עלה לקבל ארע  
 על קמא עליו וקבעט ארע כרב לקובע שבתו של ארע שיעבך עמך

כחן וכלל לרשע אהן לא קרה אל לא האישן " אכ' יצחק ענה שג' טאכ' כ'כ'ם  
 ומג' שטאמ' ד'ת'וב . אי'וב אמ' וע' אר'ט'ן  
 באש'ט' נ'כ'כ'ל . אכל אכ'כ'ם אר'ט'ן אש' באש'ט' לא נ'כ'כ'ל ש'ל קנה ע' ידע'ט' ע'ט'ל  
 דער קה'ל ש'ע'ט' לא אש'כ'כ'ל ד'ק' ואור'ט' ש'ע'ט' למ'ה ק'ט'ז כ'ד ל'פ' ש'כ'ז לע'ב'ר נ'ה'ר א'  
 וט'ל'ג'ה ש'וק'י'ה ור'א'ה כ'ב'א'ק ש'ל'ג' כ'ע'ס כ'ת'ע'ה ז'ול'ת'ר' " ויל'ק אכ'כ'ם ויל'ק ע'י'ד  
 ולא ע'כ'ב' ל'ק'י'ים ז'ג'ה ש'כ'ר א'נ' פ' מ'ע'ל'ק ש'מ'ע'ר מ'א' ש'י'ע'ר א'ו'ט' י'  
 נ'ס'י'ו'י'ו'ר נ'פ'נ'ע'ם אכ'כ'ם א'ר'ט'ן וע'ג'ר' כ'כ'ל נ'מ'ק'ו ה'ש' ק'ב' כ'ש'ע'ה ש'ע'ל'ט'ל מ'א'כ'ז א'ס'ו  
 ומ'א'כ'ז מ'ג'ל'ט'ר'ו' וק'ט'ל'ט'ו'ל ק'ש'ק' ל'א'ר'ס' מ'ע'ל'ט' נ'ש'ו'ר' ק'ש'ו'ר' ש'כ'ן ק'ו'א א'ו'ט' א'ל' ה'כ'ב'ו ל'ע'ב'  
 ז'ה' י'ק'ו'י'ק'י'ם ז'ג'ה כ'ג'ו'ל'ה' י'ק'ט'ר' מ'ע'ש'ר י'ק'כ'ר . כ'כ'ו כ'ב'ה ל'ה'ו'ל'ק ז'ה' י'ק'ו'י'ט'ן מ'ע'ל'ק  
 י'ק'ו'ל'ה' ז'ג'ה כ'ג'ו'ל'ה' וי'ת'ן א'ר' כ'כ'א'ו מ'ע'ל'ט' כ'כ'א' ק'ע'ל'ט'ס' א'ש'ר א'ר'ט' ל'ע'כ'ט'ו ל'ע'ה'ן נ'כ'ל'ט'ו  
 ש'ל י'ק'ו'י'ק'י'ם ז'מ'ע'ל'ט'ר'ו' ל'ח'ו'ר'כ' כ'י'ו'ס' ו'ל'ק'ה' כ'ל'ל'ה' א'ס'כ'ה' מ'ע'ת'י'ו'ו' ש'ל י'ק'ו'י'ט'ן ש'ה'י'ה'  
 י'ו'ט' כ'כ'מ'ר'א'ק' ל'יה' מ'ע'ל'ט'ס' וא'ע'פ'כ' ל'א' א'ת'ר' אכ'כ'ם ל'ע'מ'ד' א'ל'א' ויל'ק אכ'כ'ם כ'א'ש'ר  
 כ'כ'ר א'י'ו' ק' / " וי'ע'ב'ו'ר אכ'כ'ם כ'א'כ'ז כ'י'ו'ן ש'ה'נ'ע' ל'ש'כ'ס' א'ל' כ'א'ן ע'ת'ר'ה' כ'ט'ך  
 ל'ע'ק'ל'ט' נ'פ'ש'ו' מ'ע'ש'ר מ'ע'ל'ט'ר' ש'ש'כ'ס' א'ל' מ'ע'ש'ר ק'ע'ק'ל'ט' ק'י'ד  
 ע'מ' / וי'ק'ה'ש'ו' א'ר' ק'ט'ס' כ'ל'ל'ט' . כ'י'ו'ן ש'ה'נ'ע' ל'א'ל'ק'ן מ'ע'ו'ה' א'ל' ק'ר'ו' / כ'א'ן ע'ת'ר'ה' ל'ה'ר'ט'ו'ן  
 ע'ס' כ'ט'ך ש'ל'א' ל'ע'ב'ר' כ'ל'ל' כ'י'ת'ר' ו'ש' ה'י'ה' ע'ס' ז'ה' י'ק'ו'ש'ע' כ'ן כ'ן ש'ק'ר'ט' ע'ס' י'ש'ו'ר'ט'ל'  
 כ'ל'ל' ק'ר'ו' / כ'ח'ו'ר' ל'פ'ס' ק'י'ו'ס' " וי'ע'ב'ק' ז'ע'ש' ל'ה'ח'ו'י'ק'ן ל'ע'ב'ר' י'ו'ש'ן . וי'ט' א'ק'ל'ב'  
 כ'כ'ו' מ'ע'ש'ר'ע'ם א'ק'ל'ב' ש'ל'ש'ק' נ'ע'ם א'ק'ל'ט' ש'ל' אכ'כ'ם . וק'י'ה' כ' י'ד'א'ו'  
 א'ו'כ'ב' / י'ו'ס' ק'ל'ק'ל' כ'ז'י'ו'ר כ'ר'י'ב'ה' ש'ק'י'ה' א'ש' . א'ש'ר'ט' א'ס'נ'ג' ל'ו' ו'ש'כ'ב' ע'מ'ע' א'ת' כ'ט'ו' ש'מ'ו'ש'ו'  
 כ'ז'י'ו'ר' ש'כ'ן א'ר' מ'ע'צ'א' כ'מ'ע'כ'ס' ו'פ'ר'ק'ט'ס' ו'כ'מ'ל'ט'ס' פ'ל'ש'ט' / " וא'ו'כ'ב' י'ט'ו' ע'ל'מ'ו'ל'ט'  
 ד'נ'כ'ר'א' ק'ש'ק' מ'ע'ב'א'י'ר'ע'כ' ל'פ' ש'כ'ל' ז'י'י'ט' ע'ל'ט'ב' ק'ק'ד' / מ'ע'ל'ט'ל'ג' נ'כ'ר' . ק'ע'ט'ג'  
 י'ד'ע'ב'ר' ו'כ' כ'ע'ל'ג' ע'ל' ד'ע'ק'ב' ש'ל'א' ק'כ'ר' כ'ה' אכ'כ'ם ע'נ' א'ו'ר'ט' ש'ע'ב' א'ל'א' כ'ך א'מ'ר' ה'ת'ל' מ'ע'ו'ס'  
 ש'נ'כ'ט'ס' ע'ק' ל'ע'ב'ר'ו' ל'א' י'א'ה' א'ר'ו'ר' פ'ש'ק' ע'ר' א'ו'ר'ט' ש'ע'ב' ו'א'ל' כ'כ'מ'ע' ע'ל' ד'כ'ר' ע'ס' א'מ'ר' ל'כ'  
 ז'ל' מ'ע'ש'ר' כ'ת'ס'ד' א'י' א'נ'ש'א' א'ע'ש' נ'ד'י'ע' ו'ק'י'ת'ס' ע'מ'ד'ו' י'כ'ל' ע'ט'ס' . ו'ל'א' ק'כ'ר' כ'כ' י'ו'ס' א'  
 ע'ש'כ'ס' מ'ע'ה'ת' ע'ס' כ'ע'ח'ו'ת'ה' . א'ל' י'פ'כ' א'ר' ע'ו'ש'ק' ל'י' ש'ל'א' ה'נ'כ'ר' ל'א'ת'י' . ש'י'ד'ך ק'ז'ו'ע'ה'  
 א'מ'ע'ד' א'ו'כ'ב' ח'ס'ד' ו'א'מ'ר' ה'ע'ב'ק' ל'א' ה'ס'י'ו'ר' כ'כ' כ'ל' ק'ש'ט'ס' ק'ל'ל'ו' . ש'פ'י'ר'ט' ע'ש'ב' . ע'ש'  
 כ'א' מ'ע'ש'ר' ל'פ'ט' ח'פ'ט'ס' . ו'א'מ'ר' ל'מ'ע' כ'ז'ו'ע'ה' . מ'א' ש'ל'א' ק'כ'ר' כ'כ' כ'ע'ל'ג' וי'ש' א'ו'ט'ל' כ'מ'ע'



צבוע איש זק שלם קצו טא שרן . אלהי חלה לעולם יהא אדם מהיר ככבד אשכנז  
 שאין ברכה ומקרה באדם אלהי טעם אשכנז שגא ולא כלה המיזכר  
 אלא מקום קושטא עקב פלג קפולא שם . ודע קיך אברהם מעשה עכן שקיס עבדי /  
 לעשו ויואם ברה קרעט שלם ישכיר משונאים על ישראל עד אלהי קרא בשם קא .  
 ואיך רתן בעלמיהם נפתי ומג מחור ופתי שלם ידע שערך ולא פלכו באומוסך ולא  
 נסעו ילדי אברהם קה בתיים נתימק פליג אל קק' אברהם כבד יומק טק של יונק  
 מעם אלהי א' בלכר ועשו יאיר בן יענשם וביינ מרבה לעקר אר מרעו במופיע עק  
 ועבם עקרו עק פלג לער לך יקור מקם אלהי יאיר בן יענשם בלכר פה לידור  
 קנשאדם קנר / ויכו מקם אנשי קנע . כעלש' ועצמ' ש' אנשים לא נאמ' אלהי .  
 נע יאיר בן יענשם שקיך שקול פוה של סערה' לט' יקרה אדם קפלג לער ויטא  
 קפלג' פאנקעם מעכא טכא וקנע' לאברהם ולעג טק' שמו פליג' עזעק שפלי  
 עפלי קק' א' מעל' וברעלו בעקום קלשכ' מן קשמים אחר ככפ' של מעכאל  
 ופליג' קק' מידו ועליו אמ' יתקטל כא אלהי קפליג' מירוש' . ער חובק חרמ  
 על כל קמקרו ולא מטי' מקום ששמו חובק עכן נק' חובק עש /  
 עז' שעטק לעמוד שם . ופ' אר' לומ' אחר' וט' אחר' קיך אלהי להודע ענופיו  
 של אברהם של אחר קלוק קיך יונק עמו כאחר' / אי ברכו ויאמ'  
 ועל' חפ' ירא ופ' מרע אל קק' קורא בן אלהי חפ' ופ' מרע ירא  
 נע אברהם ענקי ירא ויע' נטי בא מעש' בן נח שקנע שלם ב' ואומ' לפ' שהרע  
 אר' בטו של אונק ער' עכאו מעלל' ואנ' ער' קק' / מע' בלג של שם לקוסא לו  
 דורון ולכרו קק' ויכר' / קונ' שמים וארץ אר' יצח' אברהם קיך מקבל'  
 קעכ' וצד' משקו אופ' / ושופ' קיך ער' אר' אלהי ל'  
 אר' מבר' כפ' לבעל קפועך שרפן לבל אנטי' ועש' ק' קה אל קיך  
 קוק אל שלם בשמ' / וכאפ' מעש' קעמ' מוחץ וקפ' ע' קעכ' ומוטי אר'  
 לאורי קעול' מע' לצמית' ואילש' מעכ' שאול ויע' בן עגיו שומע' בן אל'  
 ככ' נכר' אר' / אל' כק' אל' עולם שאכלטו מעל' אל' קק' אר' לא קיך שם  
 נכ' כדור' ואר' קכ' אונק מעל' אר' עלך כאל' אר' שור' ע' ככ'  
 של עולם קק' כק' אר' לעל' עלין קונ' שש' ואפ' .

ויהי לו מעשה מכל אלה הוסיף אלה בראשונה כדומה ומעשה אברהם קפח  
 קרובים וברלב שאל בהעורף יה אלה ב' ואין קרוב אלא קרובים שאל וקפח  
 מעשה קרובים / וקפח מעשה שאל ויהי לו מעשה מכל דמתן קפח מעשה שאל  
 ויזרע יצחק / אלה אלה כי כהנה וקלא אין קרובה מקרה בדבר המדוד והמשני /  
 וקפחול ולמה מדון פד לעצמן קמ / ויכרכו ק / ועקב קפח קרוב מעשה  
 שאל וכל אשר כפן לו עשרו ועשרו לך " ויהי קשמש באם ששע שאל משיח  
 שכר / וקפח מעשה נח אונק מעשה קמק לאומע קשעלם שכן  
 כנ' כי קנה הושך יפס ארץ " ועלך יזנה ב' / קמולכך כמזכר אלה קמולכ'  
 עמעשו למדבר שאל אחר קשעלם מעבר /  
 ככל שאל קולק כנתש ילך עכ' זו מעלכונתיה מלך קשרף שונף מע באדם ככר א'  
 כפ' א' כן כנ' מה למעמד כיום א' שאל ושלולת פפרם " ועקב זו מעלכונ  
 יין מלך עקב יולק ששש ששש ומן מעמך אלה א' כן קשעלם יין ששש ששש ולא  
 קמ מעניק אלה א' / וקמאון אשר אין מים זו מעלכונ אדום ששעלך עול קשע על  
 ישאל מעל מעלכונ וקמלך מעפכמך מעם קמ / וקמלכר רפכ כארץ לא רעב  
 לתם " כי אם לשמע מעכר ב' ואין משם אלה עקב שאל קו חל ששע לבו לשש  
 באר למי הוא קבאר קמ שאלה למים אר מעצא כפ' נחמך לבד שאלה למי כן  
 קמ מעם פעם א' פשעמעם קמלכך שאלה עכ' מעם קמ מעם  
 קמ / ואמך קלכ' כמד' לא אכלת כאונ " פעם שטק פשעלכך אכלת קמ / וכל  
 שאלכך כיו מעם כשעל קמ / ויפך אפ' אר עיטק וברא באר מעם " קמ  
 כן קמ כבאר קמ קמ מעפכמך אלה קשעלם ששעלך קמ / שאל קמ /  
 אלה כארץ קמ וכן כרד ועל מעש ואמך ששעלך קמ / שאל קמ /  
 כד' לא קמלכך קמ באר חפיק ששם מל אכלת ויכר שאל וכל קמלכך  
 אשר חפרו " / וכל וישב יצחק ויתפרר אר באר קמ " כקמ עיט קמ /  
 מעש ואמך קמ למ מעדו כחפיק ששעל מעלכונ / כמחוקר כמעלכונ על  
 שכו קמלכך מעמך בא למך / ויעלכך מעלכך / ויעלכך / ויעלכך /  
 למ ששעל כטק לבית כמעל כשעל  
 יש' למקורם מעם קמ / מעלכך כעכ' " / לקמך מעל קמ / מעם

עתה קשתן כדוק שור רמז שעטתין דטמ לעתול בעין קושם כיד אשור קדל כ  
 אם יקום ובעי קין עד מה אשור בשבך יי ואכסם כן פא שנג  
 כלתה יי אה אכא למג נמנו פרלכרו וענוכוו על  
 לילת לני שנוכוו על ישרב דכט' ואכסם כן פא שנס וכו' ואלה ימי שנת תיי  
 ישמעל קעז/ אגם וכט' ואכסם כן ק' אגם כדולד ל' אכ' יכס' כנו . וכט' ויכס' כן  
 אגם שנג כלתה אורפ . כנג שנס . קיו . לישמעל בעלפ כשנוכ ישרב על פשו  
 משטו ס' . ורעין כחוד עולם קום ישרב לעשע שנוכך מאסו כן פ' שנס כ' כפך  
 מן ישמעל דכט' וורא עשו איט יודע אקום אחת רביון אלא מלמד עקדס ישמעל  
 אכס' ומג' אקשיאג רביון איתך ויל' שנג שעמג כט' לכן כוס שנוכ יוסף קס  
 עמ' וכט' ויפח' כן ל' ענג קק קמ' אגם ושכט שנס של שוכט וכל על רעב קק  
 קיו' עכאן למג'ן אידל' שנג למג כסר עבר קודם שאלך לכו' לכן יי . אי יענג  
 כמ' אי לך עכאן שנס שעטתין לעמג מלך יל' נשאל' מ' כ' כ' כ'  
 יכ' ואמ' קלכ' למג'ן קטנוך אכ' קולכ' . לא יום אכס' קעמ' וקעמ' אלא  
 כעכר אמשג שקאמשן כקק' אג' וקאמשן כ' ויחכה ל' עק' וכט' אג' קשע' ל'  
 עק' יקאו ה' אלו בעל אמשג שכן כט' פתח שנס יי' קשע' קמ' כל עול  
 אמנג נפס' ק' . וכן אכ' מוצא שלא נטא אכוס' מ' מ' אלא כמ' אכ' אמשג  
 עכאמינ' סג' ויאמשן קעם וישמעל וכט' / דא' ל' למג'ן ס' / . כקמ' לך  
 לפט וקום קעם שט' מורכוס קעמ' אג' י' עק' ע' ע' ע'  
 אפ' מעמ' אכ' קמעלג כעלך עכנג עיר ושע' כ' י' פלסטור וקום ל' אוק' ואל'  
 כשכ' כט' אג' קעמ' קזמ' אינו שותף ע' כנג אוק' כשכ' אוק' קום ל' לכן  
 אח' מ' קיב' אג' קק' ל' אלא אלא כ' . לא כח' אכ' קעמ' עמ' אג' לא כ' כ'  
 יומ' וליג' יי' עמ' לפ' י' כדכ' לעמ' לא קזכ' כ' אג' אג' י' עק' ק' ל' יור'  
 אפ' יודע לערוש אין ככ' כ' דא' שאל' קמעל' לא נכ' כ' ש' אג' קק' /  
 למש' לך אמור לפ' מ' חל' אכ' ע' ע' אכ' קמעל' אכ' ע' . ואט' אג'  
 וא' לאו איט' יונ' לפ' כ' מלכ' אכ' כ' שאל' עשו אכ' קמעל' לא קל'  
 אכ' כ' וק' אכ' כ' כ' קדכ' קק' ל' כ' ע' כ' מלכ' אכ' וכ' י' / .  
 אכ' יוד' מעמ' מורכוס קעמ' שאל' יעול אדס מל' א' אכ' כ' ונשג' ונפס' אכ' מלכ'



אלה שמעו ענייני אלה שמענו מעמלק ארץ כנען אלה שנים נספו עלי  
 נשף קמלק אמי שאשש ועבדו נח שלא אשש אי ים ארץ ים ארץ ים ארץ ים  
 מלק אמי למעל ואט אמר. שלא למעל וכא ויעמוד עלך עש קמיון מתוך  
 ואמי פמוך ארם. כון עכאם מרננס קפנס שאו קמן אמי אינו אועד מעכמו אלא  
 קנא אמיאל פמקו קנא כו עלך קורנו כל קנס. שאלי ממ יקוועע ק קתם  
 עק נכרא אדם מקול או ערל אמי אס אוטא ערל. אוטא ל אכא למד  
 ארם ניעוליס ואס אוטא מקול אוטא נס אי ים ארץ נעכט ניעכח ארץ כנען  
 כמעשם כראשי אשכ פרא אמי אין פרא באן אלא לעשט. אעג כרא כמלג נלמקאנו  
 אלא חיסן וקס ארם עושא ארם נלמקאנו כן אמי בלא כשם שארם מעכמו עמי  
 כמעשם כראשי קעכמ עמי כעכמ חזר ואמי לבם נעם אחר אינו יודע מד  
 נכרא אלא קרם אוטא לפ קמעל. מהם מהירג מעלג לעלך כור חיסן אויב  
 לבן או פיתר אינו מקייש נמיר כן כנא לא אלא כנען הקול לעט והיה נשם  
 וכר כן מעווע נשם י ימול לבם כל מפ יכנא אמי למי לארם נאמי באן  
 אהל שכל כעכמו מעכמו וכעכמו כמעכמו קמזיקו נה נכעכמו לארם  
 קת נא ואמי לעכמ קמ נא עיעשו כן מבאן ואליך חרבה מעלג מן כנען  
 ומן קעכ. מעלג לא אמי קמלבן כרן אמי נעל מעכ לא  
 קאמעכ כן קעכ מבאן וקנען מבאן וקמעכ כמעכ מעלג לעלש כהרן  
 מעכ מע שר שר זכור אמי קעכ. כהרן זו כמעלג מעלג אמי קעכ כהרן מעכ  
 נכר עלם דכר זו כנען עכר כו לא דכר רך קוא מעכ. וקפיר אוק עעלך  
 לבם כעכס וטן ישכ פמו וישכ מ' ונעכק עקל ומלכס  
 כוכו קמעלג זכו מעלג לעכ אמי ומלכס נכמי דכר ונעכק לעלס  
 לקמל עיש. ונאמי לבן נכרא לעלס נעכק. מעלס דכר ומלכס מעכ  
 יכאו וקלא אווער בעלם קעמידו נשאים שנויב קיא קורס מעכ אהל לארץ מעכ  
 פפע מעכ כות קרנט. וק לא כלעם לא נעכא אלא על שראל וקה אינו ויעו  
 כעל ע אינו עמי עקב קיב וקלא אמי קעמידו מעלכס אלא פופע מעלכס  
 אהל ושכל ודוד עכה נשוי לבם לעלס. נכא כל כנעא אשש ואין כנעו לעשע  
 טס מעלג ונכר מעשע ער ואונק מעלג עלו ככרן כאלו מעש כנען קנא

אוק מעלג



קוסם שלמים ארבע ולא יקרה לך ששמעו מפני קדושתך כי רבית ייערב מעל ללבו  
 קעשיני חסוד מכתמן על עלי קום עשיני . על כנוד על נפש . ק' כנוד אורי  
 מדיכב איתן לך קנא מים קעם ונעריהו . ב' כנוד שן קמלאים עלים .  
 יצתו . כנוד עשר נסיונות . ג' על שר . ח' ימים ענימול . ק' שן אכרם .  
 ונרנא . ללונול . ואשעמ ואשימנא אין כע' כאן אלמ ונרנא מרנע  
 ארנא באחרת בימים לשואל עקראו ל' נרנא כדא / ק' עם חס וענן /  
 יקרא אכרם ארשם כנא כיון אכרם . כרת קרול וקרא שמו כעם שאמר קמלאן  
 לקנב ולא נצק לך . א' יקשע כן קתה כל מי שנמן ל' תורכ קמלע  
 אינו יורה לעינש שג' וקנע כנוד עשן / ב' יום קדוא כרמ' אכר אכרם מ' אכל  
 קעניש יורדום שם שג' חלם ערלם חלל' חר' מ' רנ' חסוד שלג מאלול  
 ק' ק' לא נבקע קיס ע' ענבשו לים ע' קמולים . ולא נבקע ע'  
 יהכונקים ולא נבקע . כיון שזאו ע' קמל' שג' ללנר ים סוף לנריום . חסוד נבקע  
 מעילג שאין אדם שלם ע' שמשל שג' הרהק לטט וקיה תמש . חסוד משלג  
 שקרנע לעבוע קרנע שג' שים נא ירך פתח יהב ואח' ואשעשך דב' אלמ קעש'  
 וענן שירך זו משלג שג' ויהי כל נפש מ' חסוד משלג שאלל לה מעל שחמ'כ'  
 למ אכלא פסחיקן שג' וכל ערל לא יאכל כ' . סוד ב' לנכאיו א' מנו סודו על  
 קק' "קמילג שלג קק' משכנין שלג אלמ לאכרם קק' וכהו לעוהנעם . דא  
 סוד ב' א' דיו לעבד שיהיה שוק לקו' . וכהו לעוהנעם למעלך שג' לו אוקב וקב  
 עשיכ יורכ מעאי אמנא קמלך מעל אכרם לאוקב כעל ונעב' ונעב' ונעב' ונעב' ונעב'  
 לו אלמ קה' חוננו זין שלג כ' אמ' קק' לאכרם מעל אכרם לך כעל ונעב' קה' .  
 לך קרנע שג' ואכרם ככד מאד לעקנע מ' אלמ מעל שחמן לך דייך שג' כעל סעס  
 קק' ואכרם כה' ס' וס' קו' סוד ב' לנכאיו . דא נכאם כעל כח קמלע  
 ע' שלג נעול אכרם למ קימ כח לעמוד שג' . יפול אכרם .  
 על פשו וירכ אכר' אלמ / אכל אתר ע' מעל ע' קק' ע' יעד וקוא ינעב קק'  
 ונא ליו ב' וקוא ינעב מ' . קיי' למחמון נים מ' כעל קמלע קמ' מעל  
 כל קעניש וכן מעל שלג נעמרו יע' כ' קאו מעל אלמ כעל מעל  
 כעל קק' מעל ליהו כעל . אכ' ונעב' כעל כ' מעל קק' למכרם .



25

שקיה עומד בפר' עד שעה זה קמנו לך גיו חזקם כשנתה אל כי רעבת אר  
 קעלמה וזכנו קמנו לך יעבד מעמכם קענה/ לנדל כפוי מלכד רשע  
 אר משא אכרם מל אר יצחק ויצחק מל אר יעקב מל/ ויעקב אית כס . וכן מל  
 אר עשו אלא עשו מאר כג ולא כצק למעול כטו אכל יעקב בתי בכהר מילג ועל  
 אר כטו אר כט כטו . ומטן שחיו כט יעקב נענה/ שר/ אך כמאר טאו לרס אר  
 קרוי מ רכנ יעקב מל אר כניקם ואר כט כניקם עד ששע כרעק אר עלק  
 לרע קטור ומעט מעם כר מילג רעכרם מעמכם . נעלכ שר/ מילגם קו  
 וקו לקרית' אר קום ומר' על קממק' וכעעב קק' למענ' מעמכם ראה  
 דס פסח ודס כר ונעמלע עלקם הימם ער/ ורעכר/ עלק . ואומ' לק כרמק  
 חר מ' וכרס מילג עכרין לרעל ער/ כרמ' זכר/ מ' ורס' מ' אר כס כרע  
 עלמ' אטרק עכר מן מש כו מ' .

פסח וירא לו

1/1

קק' עד שיפית קום קרית קק' אר קיום שש אכרם כדל כרס קום . ור  
 כרללים שלם כאו אכל עכרם ושס כר/ זכר/ אכרם לקכסם ורלל  
 ואין מללם אלא אריתם ער/ כי עלכן כאו כרל קורר/ . אלק ל' אר קר קמנר . נמן  
 קק' כר ככרם כום שערל אר עכר/ מל אר/ שיעעל אכל ארש' כר/ וקיה קרס  
 יוצר כנהר וקעמיד/ מקעלר נבעה אר/ קק' / ורללכ קשר/ כאן נכר/ אר  
 קחולג אמרו מק ארס ורעקו אר/ קולק למקום קמנכר שלרס אר/ זיי כס -  
 ער/ על אר/ רח של דס וכר/ על ערלר מרית לבנע ארעג כקמ' וכמנחור  
 ער/ וירא לו קו . אר קי קיער/ מר אכרם שר/ מר/ ער/ ור/ ור/ קרע  
 ור/ נכר/ לבנע נבעה טל ערלר שקיא חר/ לפט קק' / מר/ לבנע שר/ מ'  
 מקר/ כמק' . כר/ כט שר/ שר/ וקלל א' אר/ למק נקראו כר/ כר/

שמוכרסן עכר/ קס של ישרל וא' אר/ לר/ נקראו כר/ כר/ עכר/ עכר/ קום  
 על ישרל . דל/ וירא לו קו . עד שערל אכרם קיב קק' / כר/ ער/

קק' כדל

קק' / כדל/ ארלל/ קממק/ כר/ לר/ שר/ כר/ כר/ שר/ אר/ לר/ שר/ כר/



אמרתי נתתי להם עם גדושים נפלי מלך פדום ושמעיה לרנן קדונו ונתתי  
 פדום קדונו אצביק מקדוק כלבו או פשוט נפלי לבר ונתתי חלמי שקיק כשר וכנ  
 שרו כשהם לבך אם אמעא כפדום . מלה אל קינג כפדום קיו כנרטי עיטקם  
 כבעל מעין ומשיק אורפ אצל קיר נשוו ודו תים אורב ולקיס . אמר מעיני קדו  
 עד אם קדונו על חט ז' קיר נשוו נדי קדונו . וארנ עפר ואפר .  
 קדו נאנו אדם קדונו עם קיר אב' שר נכנס על קדונו וער  
 ציונו ואכל ונתתי מלשונך כשוק קדונו ונתנו מעני ואכל קח . כשוק  
 כקר עם אצביק שקדונו קחו ואמ' וארנ נפשי ואפר . ולבך קדונו קדונו קדונו  
 כענק עם נפול מן קדונו קדונו . אורב יתפידן למשך פתח תישע כר  
 שינע קדונו לכל עיר א' יב על כוונת גדול ואור  
 ישאון עם אצביקם כר שינע שמעם לכל עיר ועיר כתיב אורב שינעם שאלו  
 כדור קדונו . אורב ישאון עם שלטו כתיב אצביקם שמשלה ועיר עליהם .  
 עזים מעט עזים ספר שיש עזים לזו ואשרו וזו כמנפן וזו תפני .  
 וכל א' מקם נעש נפש קדונו ולעמ' . כתיב לכל פדום ומשעמך  
 ד' ארנ ואשרו ארמ' נכתיים עשע חט נאמר . דא' למשך עשע אצביק  
 עכתיב כדור קדונו שינע ולא נחלב בעולם כוכות . דא' למשך א' שקיק  
 מקדו עזים עם א' ובנונו וזו תפני . כל יקוד כ' חמיון אורב נאמי כאן . וסמ' .  
 אפי' א' קדונו עוממו כחוצק . כוש' . כל אסן פתח ואורב קדונו יכול עם  
 לזו ענפול מקדונו עם אצביקם . יבול שנפתיי עקם מעל אשר לו . וזו ישען /  
 מקדונו עם אצביקם שיק' ער קסמו אל ער חוצקם פתח עשקומו לפי שתיכ  
 מקדונו על פדום פסקו קדונו ושהם אמ' ישען ארנ מפסק עק מעל זקן  
 ונען לו אכל חרר קדונו ויסע משם אצביקם . אכל תייא עבר קייח אכל כנען  
 ככלא . כפנה ושמען משוק זירסן וקדונו ויסע משם אצביקם ארנ ער ענן  
 זולעם דכה תרמיים סמ' קדונו כחלפן אלא כבוק ענשיכך ז' וכל דכהם .  
 כחלפן אט עממע שפי' אצביקם מלניו קינג פתחו פתח עולם .  
 ואצביקם ועד קסן מעל ער ואצביקם קן כל ארנ אמ' כאן מקדונו שאתן  
 לחלפתיך לבין קסן שיש כח לחלפתיך . כאויס סמיים אכל ארנ ישען





אופם שקי' שישין ומקלל' לנפ' היו מקלל' לא למה שכתב נמסרו קלל' וכו'  
על קד' נחם קד' חנוני' על קד' עבד' . לפי' אמר' יורם איש מקלל' חנוני'  
ואנשי' שכם אמר' על קד' נחם . קד' חנוני' קלל' קד' קד' נחם מ' אכל' מעשה  
מעל' קד' קד' קלל' . קלל' קד' קד' נחם אמר' יצא' עני' מעל' לעני' ס' ס' ס' כתיב  
קעץ ימי' עני' . ויאמר' לוי' שלח' עשית' מע' ערש' א' חן קד' שקי' משכנו של' יורם  
שק' יור' כד' זיר' עני' יפג' פה רחמ' מ' אכל' ערש' א' חן קד' חזרתי' חנוני' . וק' לבת'  
לנוע' על קד' נחם ואיני' אכ' פלפול' עני' קד' נחם כעני' ס' ערש' עני' נחם  
ישאל' כבוד' כד' כבוד' חפשי' יחלו' . וכל' חפשי' עני' נחם' וק' חנוני' מלכוד'  
ואח' חנוני' מלכוד' . ויאמר' קד' נחם לר' חנוני' על' מלכוד' עני' יור' קד' נחם מע'  
קד' נחם קד' נחם עני' חן קד' נחם דכוד' מעני' נחם' וק' חנוני' עני' חנוני' חנוני'  
קד' נחם ויבאו' ליה' חן יצאו' למשפח' . מע' חן חזרתי' חנוני' חנוני' חנוני'  
עני' חנוני' חנוני' חנוני' חנוני' חנוני' חנוני' חנוני' חנוני' חנוני' חנוני'  
למעני' חנוני' חנוני' חנוני' חנוני' חנוני' חנוני' חנוני' חנוני' חנוני'  
כד' חנוני' חנוני' חנוני' חנוני' חנוני' חנוני' חנוני' חנוני' חנוני'  
נחם חנוני' חנוני' חנוני' חנוני' חנוני' חנוני' חנוני' חנוני' חנוני'  
מע' חנוני' חנוני' חנוני' חנוני' חנוני' חנוני' חנוני' חנוני' חנוני'  
ששין חנוני' חנוני' חנוני' חנוני' חנוני' חנוני' חנוני' חנוני' חנוני'  
אוי' חנוני' חנוני' חנוני' חנוני' חנוני' חנוני' חנוני' חנוני' חנוני'  
ככ' חנוני' חנוני' חנוני' חנוני' חנוני' חנוני' חנוני' חנוני' חנוני'  
עקש' חנוני' חנוני' חנוני' חנוני' חנוני' חנוני' חנוני' חנוני' חנוני'  
שלא' חנוני' חנוני' חנוני' חנוני' חנוני' חנוני' חנוני' חנוני' חנוני'  
כאמר' חנוני' חנוני' חנוני' חנוני' חנוני' חנוני' חנוני' חנוני' חנוני'  
זו חנוני' חנוני' חנוני' חנוני' חנוני' חנוני' חנוני' חנוני' חנוני'  
קד' חנוני' חנוני' חנוני' חנוני' חנוני' חנוני' חנוני' חנוני' חנוני'  
על' חנוני' חנוני' חנוני' חנוני' חנוני' חנוני' חנוני' חנוני' חנוני'  
חנ' חנוני' חנוני' חנוני' חנוני' חנוני' חנוני' חנוני' חנוני' חנוני'  
מע' חנוני' חנוני' חנוני' חנוני' חנוני' חנוני' חנוני' חנוני' חנוני'  
מע' חנוני' חנוני' חנוני' חנוני' חנוני' חנוני' חנוני' חנוני' חנוני'

אנשך אשג א' פלח רכב ז' קוי ונלל אבן אלו בשבב אשג אקק לאסמלק  
 בשג מוכ שבן קרב קיב אסמלק מלק פלשעיס לאכרס על ששכן באכזו דאג  
 במק קרבו טרג ככדו ויקת אכמלק זאן וכרז' קג אכזל לפשך מאוכרזאקא  
 שגיב אטו כט יוכעל ונעשג רתוך מען וקדן קוי מאת יתק - איז  
 אכרס ז' יעס רכיס בא יוס אומ' אא' קיב נעשג ששכר עמו

בן קכרס בן עב' שג סג' ויקי מלק שלשס שג ואכרע מאנר שג ז' ויקי  
 טעש גיוס קג ז' חזר לחק ונעשג ז' א' שניס קי עמ' שג נמכזו מקפלאג  
 ואחר ועד שיכא מתקן פ' ענס קמן ז' שג שעכדו אמ כדר לעוער אוכס  
 שג שיכא אכרס מתקן קיב שג קלעב יוד לעכרס ונעשג ז' חרסי וכו' כוכר'  
 עלג יבלג כג וישכ לו באשט מעדק אשג בתכון קיב קשג שכט אר קמלג  
 מקץ א' ענס ואכרס בן פ' שטס יולג יעמעל נמכזו מן קפלאג עד שטולג יכס  
 נב/ שג מקס שלג וקשקש קיב למ ולכוכטג כו/ אשג ז' איז אכרס ז' יעס  
 כנס קימס קללו קיו מעכוס על של חכרון וכשג קס על חכרון כג/ שג וקללו  
 כח/ שג קטק טעש ז' פנתס ככדן אשג ולג לעתק לעדו ילג  
 שג אומ' קטק כנס אלא קיו נש אנשי מעכרס כמקור לומ'

אשג שגלג עכ בן וקיו אומשט ז' למ למ מקע קיב שג שילג בן אלא בן שפער  
 קוא ומג קיו נגשור קיו נמלע מ' טקן וקולבור אכל שג ואומשט קטק ל' אכ  
 קילג קג ואשג שג קיב כנועג יוכ מעדא אלא אכרס אין זו ששג כטעג אלה  
 סן גלי אמ דהך כה שידעו קבל עעשג קקא נסס עמעג מעד נלרמ דהק וקיו  
 נוכעג כבא מעשינור תלב וקיו כל מעמטנור באור ומטק' אמ כטקן וקיו אומשט  
 אין אנו כדא לעטק אמ כטס מעלג של שדק חושך שכטנו שונא כחכר ככ'  
 מע אכרס שלא דה אמ ישמעל יצא לעכרשג שגיב עוכד עז' אשופך דמיס  
 וסין שגנדק לו עכ מעשיו אמ' לו לרג קוא <sup>לעכרשג</sup> נכמעג על כדו על שזא  
 לעכוכרשג קקד/ על אודור כיו על מעשכניו וקיב סכור אכרס שלא יכסנו  
 מאג יחזיקה למעטג א' עד שזא קקא לעכרשג זאמן ה' ויתלב קקד/ אל ידע  
 כשטך ז' אכר קילג וישלפסו מע שכרלה ואכרס ככדו מאד כמקע ז'  
 קס על על שזא לעכרשג שגו ולג נשג אלה

למ קימס







שמענו כן הענינו דבריה למנוחפינו כן שטק ולתורבן בה שיכפרו על באייתר קשט'  
 ופגא' ולא תגרמו אתה לכתוב מ' נמס' מ' למה' הנה' אכזה' ים פ' באדם ופ'ו  
 יגליים בלג' וכשט' לפי קפ' לביטח' קפ' לין כוד' כנד' קלב' וקפ' לין עלתן קשט'  
 לנ' אמ' עג' על זכ' קפ' אלו קשט' עפל קדכ' ס' כ' כ' אזה' ס' כ' ק' ל'  
 קנת' אורב' זו מא' כ' כ' ס' א' מ' מ' מ' מ' מ' מ' יסול' לב' אור' שי' כ' כ'  
 קבל' ללב' כשכ' קש' ע' ל' ז' ק' ש' ע' ו' ק' ק' ק' ק' ק' ק' ק' ק' ק' ק' ק'  
 ש' ח' כ' ו' כ' ו'  
 א' ש' מ' כ' ע' כ' א' ל' כ' ע' ע' פ' מ' מ' מ' מ' מ' מ' מ' מ' מ' מ' מ'  
 כ' ו' ס' א' ל' כ' ע' כ' א' ו' ו' כ' כ' כ' כ' כ' כ' כ' כ' כ' כ' כ' כ' כ'  
 מ' מ' כ'  
 ל' ש' כ'  
 מ' א' ק' כ' ו' ע' ל' ת' י' ה' ע' ל' ו' ע' כ' כ' כ' כ' כ' כ' כ' כ' כ' כ'  
 ו' ש' כ'  
 א' ל' כ' מ' כ' כ' ע' ו' כ' א' מ' כ' כ' כ' כ' כ' כ' כ' כ' כ' כ' כ'  
 מ' ל' ו' כ'  
 ל' ל' מ' ו' ו' כ' כ' כ' כ' כ' כ' כ' כ' כ' כ' כ' כ' כ' כ' כ' כ' כ' כ' כ'  
 ו' כ' ל' ע' כ' ל' מ' ס' כ' מ' א' י' א' מ' א' כ' מ' א' י' א' מ' A' כ' M'  
 ע' ל' כ' מ' מ' מ' מ' מ' מ' מ' מ' מ' מ' מ' מ' מ' מ' מ' מ' M' מ' M'  
 כ'  
 ע' ק' ל' כ' מ' מ' מ' מ' מ' מ' M' M' M' M' M' M' M' M' M' M'  
 א' ל' כ' מ' מ' M' M' M' M' M' M' M' M' M' M' M' M' M' M' M' M' M' M'  
 ק' כ'

כ'  
 כ'  
 ו' כ' א' ו' ק' י' מ' ל' כ' כ' כ' כ' כ' כ' כ' כ' כ' כ' כ'  
 ל' כ' י' כ' כ' ו' כ' ו' כ' כ' כ' כ' כ' כ' כ' כ' כ' כ' כ'



שמה זכותו יעמוד לנו ולא כבר מאמר אורחא. ידוע שג' וימלאם עשה ידוע פתח  
 מי בזכות נפיו ויורה שברפס אבקים אלה ושמעו כפול ופון שעמד כנפיו ויג  
 כנ' ויפן קאפ' אר דטל לחסר ולתמש קו' עמר לראתך נפ לקרנפס לבך  
 וקאפ' נפס אפ אבקים י' (משכס אבקים בכרך באורג שפע קיב אבקים מתעב  
 סלב ואומל' קי אך אט עש' אס אט מעוהע לשב נשים דעבן קלה  
 עלמן ואיין קיטל לשמע דבר קטן כס' כבר נבטל ואס לא אנהעע כיון שאינע יואק  
 אורב קמק אר עכמה גומב שאוהעע מיל ארל קבטן לנו מאכל ושעב וטאכל  
 אנפס אנאמח קיום. אל מק תיכב של שעתג זו זקס שבערנו שנוכ כן לקיוו  
 לארין שנאמח מאכלה ושכתיק מיל קלבה ותקע שמתע ומעבד נרלה כשקס יואב'  
 כעשה אל אר יודע שבע קייב כן ב' שט' קביל אר כראי וקענר קמ נבטל ולא  
 עמק ויש מקום יתק מעב שס משפסן מתכין אר דכיוקונ אקתינו לעס ואבאמ  
 אל קחין לשאלו ומקום קמק קיבן קוא אל קי קעוה שמיחארו של קק' לעשע  
 קר ואטלבו שס. אל כל חמק עקוא עק לק וחנפיקו מיל וישכס אבקים בכרך י'  
 לעה כק שכמק עד שיהא ישנפ אפא כפח שש ל' פאר עיה ושעא יקפ' לבק  
 על יצפס ועוד עלה יראו אורבובט ארס וישאלנו י' ז'וס קיסלשע  
 למג נעעכב נ' ישים וקלא דרך קרב קוא מתכיון  
 ועד קי קעוה קלך שפן ונעשק לפטקס הי נבטל שאין ל' מעבד כיון שקעע  
 אמל' מי יוד אמרו קעעכס אנתנו יורה ורוחס אס יש שס משס קרע אמ'  
 אבקים אס אנשכס לבר שמה יעבעו שס יוד אבקים ועל קושם עד כפיו  
 אל ודו שאין מים יוכר מכאן כון שקנעו למחז לעזס קנח עמדו לבס  
 קושם עד קאריקס באורג שעב קרב אבקים אר עיטו לעמש ואמל' רמן קעלמש'  
 כחוקק והכחוקק עלעו עלק ואמול' לי ארפ יחיד נאט יחיד קודע שמש בעלמש  
 ואמול' קעלג יצפס לעעלג לפט ולא קרפ' ולא עבכר אקיס עופס באמול' ק  
 ועבעו באו משס עד נפס אס מוכע יצתק כט אנו אט מי קייס מלאמק ומי  
 יחד שמש כעולם באורג שעב אל קק' חייך שעל דיק אט מוט יחד כעלמש מיל  
 נעב קק' ויכש הקר ונעכאו עומהו פכעג י' ויאמ' יצפס אל עכר  
 אסו ויאמ' אס למע אס אט רב זמנ כה שיחלג י' ויאמ' ל' קנט

כח מלך למלכותו / אמר הקדוש / צדק לאברהם (אין אמו קולט' לרבו) / אל אברהם  
 עד עכשיו / היו קעשים עשנו ולא כקשך לך / למה' כחכם מלא עשנו ארזאומל לך  
 לקחך קרפן וקיו קולט' / חמד יתקן / ואז יש לך אדם שגועלה ארזכין על המזבח  
 אל כח א' מה יאיר אל דנה האם וקעשים ואזיה קעג לעלה אל יתקן' למה קוא העשר  
 דג מעל אלהים ירע ל קעג לעלה ~~לשואם~~ אין שק לעלה כע / ארז יקוב בארע **אעכ**  
 מדעשו איבה של אא' אט' שמא יפיה בני ותקיק דג כלפי מעלה כיון שראק יצחק  
 עקרנו פניאסו מיד דקענו ונדענו שידע עק שיעקיד לבינו אל אבא אל כרז  
 יקי דאן שיהק כלום יסעי של כעשו כקלן לפני מ' שאלך של מיד זלנ עשו /  
 של אברהם דמעור אמ' אדע אט ככט שחיס מעכב צווי' כע דס קוא ועלה  
 כרעמו לפני קוא כבד מחל על דעמו מקר ועשה דאן יתקן ככרען וקוא ישע  
 דאקן ככרענו (שאו שטקם לעשור דאן ירע כלב שלם קוד' ~~ולכח שטקם יתהו~~)  
 מ לעקוד ומ לעקד / אישקוד / ארז יתקן כו' / וס' ארז יתקן ארז יתקן  
 קאור יה ורעל שלם / אכעע כן ונעאכר / מנחל מלכר כבד מעש  
 עקעש חרפה קיא שלם ארזאם קמאכלב באב ~~על ארזאם~~ כדן ואזדעע וארזאם  
 מן קרפן ונעאכר מעמייב בא מייבוי' לעש' / אל אבא מקר זעג דאן יוצק קלול  
 כדק וזני מרפך ואיפנ יפג / אבא דע' מיוק וזלבי ואפ' / ואכה שיתק יקאטר  
 של קח וקולך אורו לארע וקטחט בארזי שלם וכל מן שרעק פאמ' מגו כט עשנו  
 כשחמט ופכעל מעש אק קנד לשב אמי לא כהע ארז' כעש מער על קבור  
 או על קרב שמה הפל עכע ארענו צד ל עלי כס מער עשנו על לקטורכס אל זוע'  
 אט' עמלכרנו קרפ מ' שנתמט על עשנו ינחמט על יוס קעעג / ארז קעש  
 לו מארעה אל אברהם מ' ארע אל שלח של רפון העלמ' אל שמא  
 שין ארע ורפך לבימורטו ואענור על דאן קוט אל ככרפך על דאן קע אט קוא  
 שאמלך ילך אור אשוכ אלך למג אמרפ לך שר' קשכור א' ללכר וא' לקלע ועשו  
 עשאוט פירקלע לבי על ארז יתקן ומן קעעס קמ' קני אברהם שאלת רפן קעלמ'  
 קוא כ' עעג ידע' / אמ' אברהם רעע' ארז' אס מנעק ארז' כרו שאיט  
 יודע / מ' רעב וארע שארע יודע קלכר והכלי' וקנפכר  
 לעיו ילך קיי' עק לעשור ל' כן לא קימ שאר' ל' לקרב ארז' אט עס או לפתך

כנהגור וכלב שלם . אל קנה' כשכל נקודה לאו ישור קשלים שלם על חנם בחי' כד' .  
קד' / עג' ידע' קודע' לעל שאר' אהוד' . ולא קשכ' אר' כד' ופ' עג'  
קד' לעג' אר' ית' דך אחר שאר' אר' כד' שלם  
שם חוץ לעל איש חלמים אלא מעלה אט' עלך שאר' לך שקרה' אר' עשך ולא  
עכב' קד' / אר' ית' דך כד' / מעד כלב ית' דך . כ' נשכע' קד' / לך דל  
נשעת' לתוך מדת' כרכים כשע' שקרה' קד' /  
זו מכין על ששכע' ל' שאיך מנפ' עור' . שג' חו' לא אהי' שומע' לך  
ואכד' כל מלך שינע' עמך קיה מער' מן קיסורין מעד נשכע' ל' שלא יפסו  
עוד עג' / ויאמ' ה' נשכע' אל' קד' / תיך יסוף קש' / ופיוט' אהים היו ראויים  
לכא שלך אל' כ' דא מלך לך אכול כשעת' לתוך מ' כד' נולד אט' של מ'  
שעכ' לך כל' קד' / אר' עג' ככוח' וקו' אט' של איוב כד' / איש קיה טאך עג' .  
ק' ירא' אר' שגל' נשכע' אכר' כפלג' וצמ' כט' אמ' אכר' נלי' וידוע לעשך  
ל' שקיה ל' מל' להשיך כשאמ' ל' לקר' אר' יצח' ואלו השיבוך  
לא קיה לך מל' להשיב' ולא השיבוך לך אלא עשיר' עצמ' כאל' וכח' ככ'  
כשק' כט' של יצח' נדוט' כיום קזה אפ' איש עג' כעג' קמיון' מקמיון' אור' כט'  
מדועמ' ולא השיבוך אובך אר' אר' לא קח' מלך קד' / ויקרא' אכר' כט' קמיון' .  
קוא ירא' קאך דעמ' ולא השיבוך אר' קוא ידוס' אלא ישיב' לעדמ' .  
כד' ק' יאמ' אמ' יצח' נלי' קוא לפשך שלא שר' השלף' לפשך לעולם אלא עכע'  
וטע' אר' כשיבאו כט' ליה צדק' ועוקו' שית' עג' כעג' קמיון' קונו'  
לם כעג' עקרב' וידע' לפשך כאל' אר' . כח' עג' קמיון' קונו' כד' ק' ירא' עקרב'  
שנעש' כד' ק' ירא' לפשך לעולם . אר' יצח' . קונו' עג' שר' קיה . אר' עג'  
ק' קלל' ער' כ' אמ' מעג' לשאר'  
לומ' שקיסוקן מעע' אור' אור' ופג' דך קשה' ויאכ' את' שדך קשה' ויאכ' כט'  
ואומ' אש' יאכ' יוכ' . וקוא . ושב' פרט' קמל' אל' אר' נשכע' וישכ'  
פרט' קמל' אט' אור' מלך . כט' מלכות' לעמ' קמיון' וישכ' -  
פרט' קמל' שג' ופרט' קמל' מעד נשכ' מ' דא פרט' קמל' אר' כל' עג' מלך  
כשיקו' מלכות' קפיון' פרט' אהל' מעד לא יהיו מלכות' אלא פרט' אור'



מעשה ושמו פרט אהל מעשה . דא' פנת האהל אם יעברו בדרך על קרבן ולא יקריב  
 קרבו ויבין פנת אהל מעשה מעשה את עלתם כאלו שופטים דם נק. שג' ואל פנת  
 אהל מעשה לא יקראו . מקב שלם פתח ויבין עשה לטעו שג' מקרי קח אהל קלעו  
 וקוא אחיה נק שישעל . וקוא אחיה עשה ייתור וקוא אחיה קרית שג' שג'

ארה . לא צתקת . כי . כאג מבאן עששים ככטו ירמ . כי יכאג מפש קיבלג  
 מכתב ותיכ שידור על קאמנ לבן אין מקטלן עזרמן קרעג .

ויאמא לא כצתק אהל אכרם דעה במקום ודכרך דעה המקום אמג ודכרך כדאים .

אז ילג און אנשי' מג יתקח אהנו עג' שג' לוקרה' אכר קרן וטכרש לעלנה לבנו חרם  
 כפונ קוי וטעוס יתכנס . אז ילג און אשוסתם אכרם עג' וק' אהא קעכפג את  
 מאכרם . וטעוס יתכנס אהא קדוויים כיון שג' שג' קרן' סתקם ערק סער  
 דנס קוי וטעוס יתכנס . יא אמר . קא זעקת' ב' אתמא ב' דוסג אונש' מילג  
 קק' ו' מלאנס על אכרם קרעל מעשו על קרן' אשור' של' מעשה

אשוב מ' ואח' קנד לו מעשג מקום מבאן אהא למג שכל מ' ששכר' ל' עש יתמא  
 דכ' שאינו לתמן לו יתמל כדכר מוב וימג כדכר י' . אכר' ל' חסד' קזכר' ל' קרעל

מבאן ששכר' רעול ונמ' כעעש' כמק עתל כ' ק' שכל' מ' שג' כ' שם סלג קפור עטר  
 עג' לא אכר' לעשור דכר' . וכתוב מאהנו יורע עג' מלק' קמשיה שג' משהיבן  
 דוד לא מלק' קממא' ק' וכתוב מעשג קעמלט' ומלק' קמשיה

מכת בטכס . זמ' אפר' לחיוב קתקר' אלה המצא מ' מעשג שכר' עלוק ר' אושר .  
 וקעשך סל קזכר' קלל' אהא קודא קנד על תקיבו אל קק' אהא עכר' לעמוד אהא  
 בא לפשך דין ארס ששכב עם כפ' עק כיי' עזר עלה אל סקלג אל' כל' היטן אהא סאו  
 לפש קק' למ' עם כבודו ויהוק עם סלג' עג' קק' מאל' ועשו וקעמיד מעס  
 מלכ' כעמ' / ועול' לעמד לפג' עג' מלק' קמשיה וכו' של אכר' מקריבן נשרט .

ואכר' בן ק' עג' מבאן אהא למג שאכר' בין קכר'ס כן ע' שש דוב . לא לוי אמ'

כעעג עמ' יתק' דוסא' קק' אור על טלע' זמג ככ' חלק'ס ככ' עג'

שיש ד' עכשו מען ח' / עמ' עמ' ל' עג' / יתכאן עשי' אלהים ועמ' ל' עג' עשי'

אלהים ויעש אלהים אר' עג' קמאכר' ל' עמ' עג' ל' אהא כן אכ' עג' עג' ועג'

פישג ככל' מעי' עג' וראני קיב קעלש מכתין ענוש יצחק שיש עמ' באוקר' ואור



קדוה לא קיימך יתרה מעד וישקול אהבה וכל לשון שיהא שבו מעדקה לעד קווי /  
 עשך כל להסדו ל זה אהבה ולמד קודא אורבד ל עט' יצד טוב עמך לל עמ' אורב  
 ילד משכן ותרפ' . מוכן לעשיי אך למתסור זה לשון שלם היה כדו אלמא מעלה אחר  
 שקבל מלכות הער כדברו עמ' וישג לבס' משגב אמר קה' קואיל ועשך מעדק אחר /  
 אמר קה' קנש מוכן ל שכרו בעמ' פה שלם יהיה לו פדמין פק לעמ' ועמ' שם נבן  
 לו אל כד' אר' מעלה . ולמד קדאן עש' עש' . יצמ' עמ' רפ' עמ' לא השכע עש' .  
 וקדמ' רבמ' . ונאמר כד' עלב' קמ' ונאמר לשלוח אפרשך אמ' לני קבל קים צפוי לפטו  
 ותר' מלכ' שלם יצמ' לשלוח עמ' קה' אר' עמ' וקואיל מעמ' שביה קה' /  
 באניה ל למשך משמ' אמר שג' אך קבל עמ' אמר' פלוס קדמ' רבמ' /  
 כוזב עמ' ועמ' מוכניי' כמאזמ' לעמ' עמ' אורב' ל כמאזמ' ושוון או יתרה  
 עשך קה' / כן מעשך פתק דקד' / קמ' מעב' יתד . . . (ויק' פ' אור' אר' קנש'  
 לכך קים כן שקיה פה' שקפסיה שק אמו' אלשל' /  
 לא קה' נוכן לה טמ' ומשך מעד לקח כל קד' ללב' להות' . ופ' מעש' אורב'  
 רבמ' קנש' ל אמ' היה הקד' פמו' מעמ' של' . . . אצל קא' וקמ'  
 עמ' . באורב' שעמ' קים ר' עמ' אר' עמ' /  
 אר' קמ' מעמ' שקיה מיה' עמ' כן קמ' לעמ' כון שר' אור' עמ' כמעמ'  
 אמ' מע' יוכל להח' ניה' זה אמ' אמ' יכולן ל' אלמ' עמ' קמ' ר' עמ' ור' ויר' /  
 לכן אמ' קמ' שכתמ' מעמ' יצ' שם לקומו' פון שרא' נבוק' קמ' זיר' כלו לכ' /  
 וקד' כדמ' וט' אמ' כד' למכ' סו' לפר' ולקד' כמ' קמ' קד' ויב' אל קמ'  
 (ויש' למש' למכ' כמ' שנכ' לעי' קמ' קע' לפטו וקמ' קמ' כדמ'  
 שג' ויש' וי' ס' כמ' קמ' קמ' קמ' לפטו למכ' מיד עמ' -  
 כדמ' אר' נכ' מל' וקמ' קע' למ' כדמ' ואכל ועמ' באור' קמ' . . .  
 נמ' מ' אכ' מ' קמ' יוד' אל' עמ' עק' אמן ל' כמ' אמ' למש'  
 ומש' קים יוד' שיקי' ל' אלמ' ס' אמ' מעמ' עמ' קד' למ' אמ'  
 יוד' שיקי' ל' קד' כד' נמ' מ' מעמ' עמ' מ' כד' אמ' יוד' עמ' מ' /  
 אדום אק' מעמ' . קמ' י' קמ' של' מעמ' מעמ' מ' וקמ' עלמ' קע'  
 ודור' . תי' כן יוד' . פה כ' אמ' כמ' כד' . עמ' תי' מל' זור'



אלקו עבד אציקים מלקי קבושי. משיח ודורו של יורב בן נבט. נבדו של נא יקור  
 קנטא א ונא יקושע בן גלי. ואלענור עבד אציקים. מלמס קעוץ מפת מג מפת שסטבל  
 חוק מן קעץ ונא חכא קעעעעו שנ קס לכל קביו ביון שנתו למעלתו קעוץ לא נכר לכל  
 אמל קקב/א אט מעעעעע לעולם להוידוע עבד לעווי קיא ודוק עטיון למעט זכות על  
 יעראל ולענוד לנא ועין קוה מאונג שפע קערי שבע מלאך קמלר ופקין וכתן כול קביו  
 אבמעשין למלקי שנג קס מעעעעע ער שפעעעע באפיה ווערעעעע/א באער כנער ואיש  
 מעס לעולם. תוך למע שכל דורו קיו לעע' נעוקס וקוא קיב ציק לענר ולע' /  
 ערנג למק/א. ביה ער מער מפת שפעעעע קיב ציק ונעעעע עט. יעקב מעעעעע  
 ועעעעע לעעע עפיק בתיים נעבלקה קיב קרעט מעעקב ער אוקו יוס שטאמל לע ענר  
 ימלקי ת מאונג עעעעע אמל שפעעע למ בן קיב. אפר לעולם ועקיים. ער בעעעע עקב  
 ציק קר ועין קיא מעעעע עעעע. עטק ער פועק קיב נאכל לע ערעעע לעעעע אקעלע  
 מן קיב ער. יעבץ מפת שכל דורו צדיק. נעעעע קיו וקוא קיב נעל מעעעע וקוא  
 עקעעע בן קט. תיב מלקי קרי נעעע עעע' ויעא. נעעע מפת שמה כעב/א.  
 ולע' קושע עעע' קרעעע לעעע נעעעע עעעע ונאמל אמל אט מעעעע עק. יעבץ  
 לע' אמל לעעעעע אמל לעעע ער. יען נעעע עק. עעען בן עין עק/א. ונעעעע  
 נעעעע מעעע' וקוא כעעע. ולע' טרעעע קקב/א לעעעע מעעעע עין לא קיב ע' חרוב  
 כעעעע לע קיב מעעעעע קקב/א לעעעע יד יתיה כיון עעעע ע' נען לעעע' לעק עעע  
 מעעעע ידן עעעע על עעעעע עעעע קעב אמלקו לעעע עפיק ציק קנאי בן קנאי לע' /  
 נען לע ער עעע' לעעע עעע עע. עבד מלקי קבושי על טרעעע נעל יתע' קעע'  
 אקנעעע מן קבור עקע עלע עעעע יתע' קו ועען לע עעעע עעעעע ונען לע עעעע  
 לעעעע. מעעעע לעעע מפת עפיק כדורן ער לעעעע וקאע אקעעע מעעעע ערדוד  
 עעעע עע' ועעעע עעע ובע' עקב/א ועקע עעעעע על עעע' לעעע' נעעעע עעעע  
 עע' וקוא מעעעעע מעעעעע ע' ונעעעע ע' ע' לע' נעע' כע לעעעע עעעעע  
 עקעעע נעעע' ולעעעע עעע עעעעע קעעעעע. ונע' ודורו לעעע לע עעעע עעע  
 לעעע אבמעעעע קעעעעע עפיק יתע' מעעעע אמ' עע' עימ' יקויע' אלקיב עעעע  
 ע' לעעעע איעעעעע לעעעע עעעע עעעע עעע' וכל דורו עעעע יכנו ע' לעעען  
 עעעעע יעעעע עעעע עעעע עעע' לע' יכע' עעע' לעעעע ע' ועעעע קעעע עעעע

קקב/א

עבד אציקים

עין ותיין לעולם . נדון של אי קודק קנטא מקב עובדיו וקבל על קח מימיו .  
 לא שא עטו אפי' למען בן / למען חסדו ומקב עיוק ויכאם זכך לכנס בחיו פטע /  
 ראי קושע בן לוי . למען שלא שא על שקעו ישישו ומען שארע לו עש מקא . אלעו  
 מפת שאמי' אט כן תם שקללו תם ומרעו עמע להור' לחתיו עבד עולם מועב  
 לי שארע קוד' לעיר' ~~לעיר' עבד עמו~~ ונתני' ונתני' עס ארבעם לעו למען ענה  
 וקרב ומשפט . בא וראם עיוק פטר ש כאשר נא לכדו כקוד שקל בארם נקדי -  
 מקעין עמא ואמי' ארבעם אונג . ועד שמשד כרע שמתן ה' לחיות קרב כה שכנו  
 קיבולת רבים לחיות יוכל לקב' עס מתק' ~~אולי~~ וכל לעשר עלים קיבולתם  
 ופ' יקטס קיו וקלם חתים קיו אלמ' עש' קש' יקמ' נקראו יקטס .

אשר

לא אדון שמעט אי יודק זמי' לא קטלו עלים מאנא ~~למען~~ לחיות  
 קרב אכל יתנס ליבנס לו לקב' עס שק' לבד ~~קוד~~ עבד לק  
 קב' משך . קיבולת ארבעם קרב ומשמתק שימכרם לו . ~~קוד~~ וישפתו ארבעם  
 לפט עס בארן . וידבר אל עפרין באי קודק אמ' קרבתי לארבעם שופך  
 בתינוטם כרי' למען ולא קטל ~~עמו~~ אל אט יודע' שעבדתי  
 קב' לי כן לק ולמען ארכל בארבעם בארם כהר' ~~לוי~~ כהר' ושכונעם שלא יידס  
 ויעק אמ' עיר קיבולת ~~לוי~~ לק ארבעם במכפלה נעמבר בספי ומכרה  
 עולם ואחוז עולם . ומטן ארבעם אומי' שכרה פנ' כהר' פתשו מעמ' שכן כתי' אדונת  
 שמעט אל עפרין מען שארע אומי' שקמין לי דמי קשר ועוד שארע אומי' שארע  
 עוד ירב מעמ' ערטי פסח קשר קה שווי קשר קח מעמ' ועוד שקרת מעמ'  
 מען שקרב קוי יודע' שדמי קשר ארבע מעזר קננה כספי קוד' אפן ל' מעזר  
 שקרל כספי ואכל חטטא כל שקלים בארעו' כקוד' פלעס כה מעקל' עפרין שקס  
 קננה . ומק שארע קח מעמ' איט מעקל' מעקל' אלמ' כהר' שקיב' סט וכתך  
 מק לקלן כהר' אר' סאן כהר' ואחר כך ואר' מלך קב' . ועוד כהר' עלים -  
 כהר' שבוטע שמתן ישפ' יוטי' אר' קיבולת קיא יחשלה כ' אס כ' אס על  
 כן כוס . ואח' קע ארבעם מעמ' במכפלה נעמבר כספי ככרב עולם -  
 ולאחוז עולם שמי' וישמע ארבעם אל עפרין על כהר' קשטועג ואחר כך  
 וישקול ארבעם לעפרין אמ' כספי ק' ~~למען~~ .

ואנו מונה

אישחמו אברהם ידכתינ אמרן א קשחמויור שהחמויק איהם לפנ כני חר עברו  
 קנה' לפקע לבני סיבא ו כל האומות וישראלנו לפניהם איהם ב' ימי  
 שלמשך דכמ' ישחמו כל מלכים . ואל לעבד לבח אפיס אמין ישחמו לך  
 אישחמו לשרים לעשרון קנה' אמרן לב' אונ אבס מ' אמ' לוד רפון בעולם אה  
 קורא אופק' א מפת ימ אמן ארס עמון' ל' מוכב . אל קנה' לקנה'  
 אשר טאמן קנה' לאברהם סידע אופ' קנה' מוכ' ושמע אורס סג' עקב אשר שמש  
 נטלו טאמי ימי ערי כ' אס עכ' מ' שמע שמע' ל' לך עק מארץ אמ' אברהם -  
 לקנה' לבין אמרן אל אמל קאמן אמרן אמרן . ותרם כעלכ אשלח מ' אברהם שלחט  
 לעבד' ונטלו אמרן ממש' ולא קנה' אהב' . מ' . עוד כעשלים אהן השלע' לו  
 כל קאמן עמ' קוס קנה' טאמן א' ולכ' מפת שריב עלו ולא היה לו מקום לקבוק  
 ע' שקנה מקום קנה' מ' מאונ קנה' כפ' ולא קנה' אהב' . עמ' וישחמו אברהם  
 כ' נש' אל שאר ארצ' יפר אנו עש' אנו מ' שחמו' למעשה יהו שאר  
 מסע' ככל שע' אל מעש' יהב' ארס כ' אים אורס אכל קס אינ  
 כ' אים ארס אכל קנה' קנא רוא' מעש' יהו ואין מעש' יהו כ' אמין ארוב' סג' כ'  
 לא יראת קאים נח' לכ' אינ' נרא' לכ' יתוק' כ' כ' ארס דמלכ' ו  
 שמע נשמעו מעש' אמ' וארצ' ואפר' על פני . יקי' כ' ארס פ' פין  
 ארס אינ' שקין מעש' יק' מוק' מעש' למעש' אברהם  
 שקי' חדיה הקנה' כ' כ' אברהם וקוא עומד עליקם שקוא כעמ' שמש עלוק  
 אכל מעש' כ' אמרן מעש' אברהם . ופ' קנה' קנה' שח' אברהם אמ'  
 יוק' נא מעש' ארס ורח' קנה' לפ' שח' קנה' קנה' קנה' קנה' קנה' קנה'  
 קנה' ד' ארס אמר' ויק' קנה' נש' מ' . וקנה' וקנה' וקנה' וקנה'  
 על רכס' מ' של אברהם אברהם פ' וקנה'  
 ויק' ע' אל קנה' . אברהם כ' ויק' ארס בארס . ויק' אברהם בארס  
 ארס כ' וקנה' וקנה' . וקנה' וקנה' . ויק' ארס . ויק' ארס ל' קס  
 שמען עלוק' כ' אברהם יק' ארס . וקנה' ארס ד' ארס  
 ויק' ארס מע' אברהם אר' מע' ארס ועד ארס עשה' דור' ולא כיו מע' כ'  
 לקנה' ע' מעש' אברהם נהן נש' לקנה' לקנה' וקנה' מע' לע' ארס וע'

אור' וקנה'



והורה הבהור להכי לבסוף בין שבע חמי' מקרא' או לעולמי שאלו מעה יום  
 יחשט של ויקי אתה מור יקוטע מעל לאדם שירד מה ונצחו אתם יתים נער  
 אמי קרא' עשו על קברו כקרא' וקרא' אוממי' אנו למא שצחוק האב וקרא' מועל כאן  
 כך יקוטע קנעמיד את השמש ושמו אננו על קברו וקרא' אוממי' או למג שקנעמיד  
 את השמש וקרא' מועל כאן שג' וקרא' אננו נחשב למנוח כקרא' כדא' קאוממי'  
 לתק' ולא יזיה' דא' לפי שיקוטע כסא' וקרא' מן הים שג' ואלה הים  
 אשר קנח' ק' לשבור הם א' בין שבע קוטע אוממי' שג' או יעשה למ' מלחמה  
 שאול שג' ויקי אתה מור שאול' את שמו שאול עין אוממי' שג' דוד  
 מקוץ שלום בניו ישר' פקד' בין שבע קוטע אוממי' ויקי אתה מור שאול'  
 משה שג' ויקי אתה מור משה לא שער אדם כעל' אוממי' לשם הים שבע  
 כמשה בין שבע ענקו קעלשט' וקנח' דוד' ואמי' ווי קוי אמי' ויקי אתה מור משה  
 ככ' נשים כענ' קוי בעולם ואלק' אה' רוקם קנח' למה תיה' אוממי' וככ' נשים  
 כענ' כענ' דכוכ' מלשט' אוממי' מנוח' חש' אוממי' מנוח' כ  
 שבע אוממי' חולק' קנח' יעל אוממי' ומכ' אוממי' שמועל אוממי' חולק'  
 ולעק' מן להודיע מן כמיה' שנים קי' אוממי' כענ' אוממי' חולק' דכ' מן שבע קנח'  
 אשט' לנח' וכל' לשיעור' דא' לפי שבע אוממי' שג' יצחק' דא' לנח'  
 יחמ' לפי שקי' ראש לכל באוממי' שט' תי' שק' כנח' ככ' אוממי' לפי שבע אוממי'  
 קנח' למי' נעק' לט' כא' אשר עירו מלמד שבע' כל דל' חט'  
 וכל' לנח' חמד' לט' ולפי שפכו לאכב' ונח' חמד' עמו  
 נח' לנח' שלק' נח' קנח' נח' חרין לפי' קנח' אכב' קנח' כענ' קנח'  
 אכב' שקי' נח' כענ' כענ' עכו' כח' וכו' ככ' אכב' שקנ' מלחמה  
 ואכב' מן קנ' שאכב' קנח' קנח' אוממי' לנח' אכב' לנח' כענ' שג'  
 ואכב' שג' אוממי' נח' קנח' אכב' אכב' אכב' קנח' אכב' אכב'  
 אכב' כענ' ואמי' לא ידע' אכב' יוח' לא נעש' אכב' מנח' לשיעור' נח'  
 אכב' אכב' אכב' אכב' אכב' אכב' אכב' אכב' אכב' אכב' אכב'  
 אכב' אכב' אכב' אכב' אכב' אכב' אכב' אכב' אכב' אכב' אכב'  
 אכב' אכב' אכב' אכב' אכב' אכב' אכב' אכב' אכב' אכב' אכב'  
 אכב' אכב' אכב' אכב' אכב' אכב' אכב' אכב' אכב' אכב' אכב'

אל שאול כענ'

לשט'

לעבד ויהי קאיש הלעב נע עשו שבעו ק ולמנה זק ל כבורה . לעין שנעלג נשייר  
 מעכר עין יצא דם כענינים על קעץ מילד אמר בקב / לעבד אלה ושמענה ארבעים  
 שלא יקרוט ושלטא יפהח ושלטא . שנה מרחקו . על שלא נשא אדם אנשם אהבבר  
 קולבר אש אתר קוהו משלשע אהבברו קולבר אתר אנשעו אמר / ונתם יצחק אתר לעו .  
 אושכ יצחק עם באר לתה רוא . לעד הקברו שנקב יצחק כקדי בהב אפש /  
 לאחר אשו שלא מרה משה אשה מבאן אמר לה כרע לך כרמקא ירבה /  
 מעבסה כל יש מינה אהמלעסך חייב עקוא רמא . כל / ששם שעעג יצחק לעב  
 אשעב על קטאר ואתק לת . קעלש' כאש כעלעב . ואלה ברעיון ישמעאל  
 קלעו מסכ רבין וויין לומי שאין יצחק נכבד לם לעמד  
 קברו לתם ברעיון /

עלעב ואלה ברעיון יצחק

וכן יצחק כלעדי קולבר וקלא כדרי נאמו ענ ישמעאל וכן קמוק אלא כל אל לא קיו  
 חמוסן לפש לבלם אלא יצחק ער פ סצחק יקרא לך זרע . ולפי שראק ארבעים  
 שכלם איש עתידן לקבל אהבתו עמד ושללם למנה דבתי / וישלם מעל ליקח  
 כנו קרע ארז ענ קוו יודע / שכן יצחק ארס קוא וכל אומג שרעשבר  
 לבטו נמיהר לעקם אלא עמדו לבו מעפסו לעעב כה שרעלא מדה על  
 נקם . ארז אריו על מרפ אשכ שם ארז מה יקיה לבס סמין כל ממש שישכ /  
 משעעבה / סן קאומעור שנת עמקומכס וכומן שישכ עמלן סאו ושעשו לישכ /  
 כה עמכו לעולתם וקוכן פ / קדבר קסמו אהור קטמו ואין שכא אלא כטו טל  
 ארבעים שנה ויקמן ילד ארעכא וכענעביל שלמע בתעברו אמר אשח נע משיח  
 קוא מעד באו ארלו שנה לעלבר שכא מ / ארז רב ק ועלבר שכא אלא מלכר שפג  
 לעס / . שישח ראמי רבתיס יקיו לעס שנעבא / כעס שליו אלה עפיו מקומס  
 וכלים סרס מלכרס ומטן שטאין ליענר קומשיח ומשמשין לעכ / שנה שפער  
 נמלים ככסך מ / קוי ארבעים קולבר אר יצחק . שט נייס ככעק קשעני מכל  
 נייס כעשך קבד / ומע עשו שנארי דאל שט נייס שט שמותי נייס . עקב דתיס לעל  
 סט לת . עשו דמס לעול דתיס לת . ויקרעב קטס כרעכ אר / תעמ

30  
35

כי תטע בארבע שנים קטף פירות לקחון את ישרי שבעי אמו א"ל מיכאל אלך שתינו  
 שקוא מק ורם שגל למען לגוד יבנים אלך מק מ דקק יבנים אלך מק רם בארבע  
 שנים קיו ימל מקרפשי / אלע עם מאו אלע עסייען למיכאל ואו עסייען למיכאל  
 אמו בקרן לאורפ קמלרנשור ומסייעי למעל בודא שזרם ימסייעי ויכרעם שגל  
 קמזרם אלם זקן . אמנם קוא שרפדון על עיקר למלשו בוא וקנע חרנו ומללש  
 אלועים . יעשים נשפדו בט ש אים . למען שוכן אלם במעדים קרפדונת  
 אדם עזרו אמר זקן ומקרו אמר קרשע . אמר סלב שללך יפעלן סט יעקב עמיה  
 לבסא קרפיון על ענוותים וכל בקרוב לבס . פעלו עמיה עוב קיו נפעלן בוא  
 פעלר לחוסם כך בארץ יתום יהרם קמלסון ~~אמל עשור קרפדונת שבעה אל תעום בללך~~  
 פלמו לו בודרם מעבשו נטוטר בללך קיו קמלסון ~~ומען שבעה וקמלסון קרפדונת~~  
 מדבר שכן כמל אתהו מוק נשעם מ' ארז מרני ארז פיון שראר מרני עמיה  
 נצעב קמל קלב למעשהו של עם למ שרפדון ארזו עמיה  
 לא תבא זמל מרני סרני שגל ויעבון סארני עם אמרני לא אמרני אמרני מרני סרני  
 ארז זקן נשע יט במעך ומקש קרשע לבחון קרפדונת ~~קמלסון~~ אמל קמלסון  
 פעשי יצא אדום וקמל זורו נשעם ~~מלל~~ קמל קמל ~~מלל~~ אמרני  
 אם נשע קורני אמר קרפדונת למען עמיה עמיה יצאו י' שבעה עמיה לקרפ  
 אמר בקרפ שגל סג אמרני קמלסון . אמרני קמלסון אמרני קמלסון אמרני קמלסון  
 כיום קמלסון אמל קמלסון למען  
 לקח ויזל מ' פרעפס לי שגל ויקחו לבס אמרני עמ למר ארזו ויקחו לי קרפדונת  
 ארז עבשו קחו לבס קמלסון ואמל פירע לבס שגל ויקחו אמרני אמרני אמרני אמרני  
 ממשפחת קיו ויקחו לבס . אמל קמלסון אמרני למען אמרני עמיה ויקחו לבס קמלסון  
 וקיה קיום קמל לבס למכין אם נשעם אמרני קמלסון וקמלסון אמרני קמלסון  
 מרני . וקמלסון אמרני אמרני אמרני אמרני אמרני אמרני אמרני אמרני אמרני אמרני  
 פה עץ קמל אמל קמלסון למען במכין לקמלסון קמלסון אמרני קמלסון אמרני קמלסון  
 פה עץ קמלסון מו מלכונ סבל . אמרני אמרני אמרני אמרני אמרני אמרני אמרני אמרני אמרני  
 כמלסון קמלסון מו מלכונ מלח אמרני עמיה אמרני אמרני אמרני אמרני אמרני אמרני אמרני אמרני  
 של אמרני אמרני . אמרני עץ עמיה מו מלכונ מלח אמרני אמרני אמרני אמרני אמרני אמרני אמרני אמרני



מלכותם עשוי קניעב . אלא פתימון קבא דנכוסון קבא אפרכסון קבא מלבס -  
 קענעדיק יון . וערב נחל מן מלכות אדום שמכברת מרונא מלכא אונג ונשון  
 ומעברת אונג לבס . קט כ' אילענר אונג' כשקיו יערב נעשו רעש אונג אונג'  
 יערב נעשו אונג וקיתג אשג וקוליד כנס ונדנר . אכל קעג' אין בר סלר מענר  
 קלל וסעך מול אהר קעגו' ואני אסול קעגו' ומטן שך קוא נעמ' ויאמ' יערב  
 מברך כיום אר ככונק ל' כיום מג כחך לך כיום שקיו כסגן ולמג קורג קעג' /  
 ככונק מפיט שקוא אקך וקך קכר . קרנ ארנב קולק למער מיד כפי כתיב  
 קמעס מג תיים גיש כנס קח  
 תיר נעל עשו בחלקו קעגו' ויעקב נעל בחלקו קעגו' . ויאמ' קשעג  
 ל' קול חפ כעטו אמ' עשיר וכל משן יתקרו מע  
 וכל משן יתקרו זה מדכ . דא מג עשו שכמג אר ככונק כסלל קלעג וכפי  
 כתיב קמעס וכל משן יתקרו . ומג מע . עקב שחקר ה דעגו כשבע ארס  
 כסאן לט קיב מוכר קכונק וכה שלא יוכל לחונק שג' קשעג ל' כיום . ומגן  
 ארס למג שכתג . נעטע ל' עב' לעול קעגו' בחלקו ולגטח קעג' בחלקו של  
 יערב . ויאמ' קשעג ל' קול מוקטס אפרונן מעי למג יערב שלא קיים  
 כנאיו כ אס נשבעג מאכרס שלא קיים וכהו עס שיעזר כ  
 ארס כשבע . וישכע לו כעג קשעג יערב לעשו אר' כקרא וקלא  
 כפר ק . ואל' כשעג אקלא כפר כג נשכע כתיב יצחק אהו  
 עגה ככהד אהכו קיב זיה . ויעבור אר ככונק לעקב . ומג חשכ יערב  
 כערעג אר ככונק וכל איש' לו לעשוט לעינר ככונר אלא מעג  
 למג אונג יערב וקלא יער ככונר קיב ונח לא נמן ככונק אלא לעס שג' כק' ק'  
 ארבי עס ואונג וישכון כאר ל' עס קהט למג שג' שיש טדו ככונק טה ק' א  
 ל' כרע למג שיחפון אעפ' שאיננו ככונר עקה קכונ' מעני על עס עקיב כמן  
 עג' וקוא כמן לאל עשין לך קעג אר ככונק . ומלכ' קיעב  
 קראשון וכל מג אקך לקזכר קיעב שקיב קיעב אכרס לעמ' קלא  
 כא קיעב כיעי אכרס אלא כיה לעפוק אר יערב טכא סמי . יצחק ל' כתיב  
 לעפוק ל' קיים מג שג' עקך יכין ואונג טדו נמן ל' כתיב כה לעפוק אכל לעני

למג מע אונג  
 ארס ג' אר  
 ל' עני  
 קיעב ארעב  
 ארבי עס  
 וכל משן יתקרו  
 למג איתיו וכל  
 כעטעג אר  
 אלא אר  
 ככונק קיעב  
 וכל משן יתקרו  
 איתיו כן אכר  
 ארבי

לכ



ונענך יכונן עין אדם אל תי ארץ וכוונתו לו כעבר ורצו שכן הוא  
 אומר לא יועיל קון טוס עכ"פ. ונת' עומד לו איסור א' שדוא בוכן עמ' וצדק ופיל  
 מעמד נט א' סומא פלא עשו ואין לו מעג יאכל נחן על אדם איסור או לנמש  
 אחר אלה מאני אדם בעצמו כלום יודע קסומא מי נחן על אמה' קדק' אנה יואק  
 אפר קסומא אנה מעשלה על יהיו קוי וצדק ופיל מעמד. לפי טאמ' כי אדם פואר  
 יקבלה קמפולל. ולפי טידע יצפן בת קדק' לפי נחן נפשו ועל עניה קדד/  
 ויודע יצחק בארץ קדיא ה' כדא/ זרעו לבש לצדק' . דא/ ויזכר יצחק קדד/ מעל ק'  
 חונן ו' דל. אנה עקב מעל למדא אדם קים דטסמם לבעל קומע' קה לבונם  
 טח ה. אס ילוב לקומען א' כמע יהא לב מעמכס קלמ למלק על כ' אכל  
 קדבר שכנ' כל האומרו חייב מעפ' אנה קדק' וצדק שפמא דטסמס על ויקר  
 שמה לפי כן לעט קוי מעל ק' חונן דל. ונעלה יעלם לו קא כצד קיק כב  
 בעער פרועו וקעט עמיר לקח ואין לו אלא כעעכ וזא א' ונחן לו פרועע נעל  
 מע קכד ואכלם וצדק נפשו אלו אנה קד' אנה כעעפ' מעמכס למע מעמכס  
 קהט מעי ברענד נפך קוי ונעלה יעלם לו לפי קיק יצחק זקיר כצדק קדד/  
 ויודע יצחק ה' כדא/ זרעו לבש לצדק' . פרוט כפד' אנה ידך קעעכ מעמ  
 מעדותן סוף עעעכ אוקם מעמ' וקמכסל מעמ' מעעכ סופו לבעלה מעעכ ופג'  
 פרוט כפד' אנה ידך ה' יונח טן ינסה אנה' פרוט כפד' ה' פרוט לנח על שלח כפד'  
 לעמול. כ' ידור ק' א' פרוט לעמ'. וא' פרוט לעמול כפד' טן מע למע כמע  
 קינחן צדק לנח קומא לפי קדק' מעעכאן מע קינחן ולא מען קליקטן. כ' ידו-  
 א' מעמעה וא' למעס יד העט מעמעה ויל בעל קס' מעמעה כמע מע צדק  
 לנח קומא שקה ידו קעלונע ולא קינחנע. דא/ פרוט כפד' אנה ידך. כל קינחן  
 צדק לעמעה כלב קוא מעט שאפ לכל קכור קוא מעט ענה פרוט כפד' אס  
 פרוט ידך לעט פרוט קעמ' לקויד קעעעס ענה יפרט ק' אנה אונצו קמוב  
 נעכא מע מעט לעמעה ולכל קעעלה ואל יאמ' אדם מעמ' אנה מעכס מע אנה  
 לעמ' יפכל אדם שכל מע שאינו תסר אינו מעמ' עע כפישא וקמ' עמ'-  
 מע פרוט מעמ' קעט סמ שאינו מעמ' קעט קעט כלום ולפי מעמ'  
 עכ' לנח אס נעמ' אוקם מעמ' עע ככל עע וקמ' שאינו נח' אינו מעמ'





וויקיס בן צבורי. ראה היה. הן נחלה היא קרשונה. זאפה קרשע קרובי  
 לפט יוצרם עקב חלי. כהה קרמור שגא וער ואם לעג אל פסק  
 כדוסך. אלא כדוסך. וכן יצתם אמה בשבחה היה קרשום ראה היה כהה  
 שדה נה היה הקמור שמשטין דגא ענף שרה כדא/ ציון עיקר כחלה. אשר כרכו  
 ק/ כדא כמל תומעון שורה על קרה ציון. כה עס קפ ב' אפ קרשע. אלא יודין  
 פה כדוסך. ערש קמל ל עקב מברע קדד/ ויהן לק קלוי/ מעל קשמש אלא שטעל  
 כר עמין טענה שיעל כא' ליה עם דור וקשמש עערהם קם ערשם לבם עין  
 א/ כהן לא יוס קרשע וקוא מפרע כערה וקש והשמש יורהם אכל קמל איה יורה  
 כדוסך כהם מעל מעל מפרע/ אשר לא יקוב לעש מ' קוי ויהן לק קלויס מ'  
 ויהן לק באלים כדד/ וקב שאהר. עקב זה קיב קשאהר שאמ' קרה/ לויכו וקשאר.  
 עשיל א/ אפ' כל הכרס מ' ואלו בן שקפוט הים נדען ענ/ כל אשר  
 ילק כלשונא מ' ויקי מעש כמלקהם שלא מאור אלו שלא כהעו לטעל מלי יודקעם  
 כרעו על כרקהם לעבור משם שהיו מערפתיים לעמ' ועמלו שלט מאור שלט כדעג /  
 קשפתו לעמ' שגדו אלו מ' אלה/ ועלבים קוא אומ' וקב שאהר יעקב. אלא פנתם  
 כר קמא אל ישראל כמל אהר עשע אורכו אל שארם זכס וכמ' וישכון ישכל כממ  
 כדד ואין סגח אלא קתם כדא/ וישע כעדכר לבחח כדד לא כדד זאמ' משע ק/  
 כדד ינתן ולא כדד זאמ' יהעיק מעט יך כדד ישכרי אלא כדד זאמ' אורכרשע  
 קן עם כדד ישכון. עין יעקב כדכר שרפן יעקב אהמ' וקוב ישעף אלהי עעבם.  
 אלא ארץ דת וריוט כדכר שרפן יצתם אהמ' ויהן לק. וקוב דת וריוט אל קרשע'  
 כעס שפמל אין כרה שולענה כן כזאכר עשום דמ' אין כרה שולענה ככס וכן אהר /  
 מוצא שקנה' לא נהן כעור לערהם לענעו. נדען אמ' קנה אנה מעט מ' אהמל  
 יקב על קנה' לכה. אלא קנה' אה כפתי אהיה כמל לעמ' ואהר אמר על כל קנה'  
 יקב תורף אינ' ע' עשכין מעטן שאין כמ' איש שקיס כן. אלה ויקי כן וישכס מעמק  
 וימר אהר קנה' מעמ' קיב כן שלא שמש קנה' לשיאו על לעמ' כן שאין כרה  
 עעל קנה' קיב תורף. אכל כזאמ' יק' כז תורף על קנה' לכה ועל כל קנה' יקב  
 על עמ' ויש שקיבן קדד/ ויקי תורף על קנה' ועל כל קנה' קיב מל. וכן אהר  
 מוצא שלא שמש קנה' לא לויכו על קמל ולמע' לא שמש קנה' לכה על קמל לפי שערע

הוא לעקב שגד ויבין לך קאלבים ג' / ויהי לך קאלבים מן האלבים כהן  
 אם היה באוני לכת לך כהן יבין ואם לאו / לא יבין . אבל לעשו קנה משעלט  
 באכץ יקב מעשך טן באוני וטן אינו באוני יבין לך . ולעגב כהן יצחק בן אלמך כן אמר /  
 יצחק יעקב צדיק אמת / עושה ומשפטי אינו קורא קרב . אבל עשו קורא רעע ויאלמט  
 שפוללנ לעו / ולא מעצב . כה מעש כן שפוללנ לפני קנה / ולא מעצב . כה מעש .  
 וכן עשע שלמע כסדר קפולנ כשיקיה אדם מיושר / בא ועפולל באן אם קיג באוני  
 ליתן לו כהן / ונתן למש כל דיכיו ג' / אבל קנכה כל מע שקוא מעבד עמ' /  
 ועשיר ככל אשר יקרא אלך קנכה . דא / קלא / אצל איילת ארבע ימניש -  
 כדכיו קלעו כשימורל קנה / מלבונו / ויהי עמלבונו אבל לעשו מעו אונט'  
 קע מעשעג באכץ ג' / שקוא מקבל מיד . כאשר כלם מעו כאשר כלם כיון שערשך  
 יעקב כשפולל קעלם כדא / ויכולע בשעם . דא / יא מעשעו כדכיו ככלם דא /  
 כאשר כלם שערשך עשע כדכיו כדכיו עשע קדכיו עשעיהו כדכיו לקבל עמ' קדכיו  
 כלם כדא / ויבין אמר מעשע ככלעו ככלעו ככ' / ויאמר קב קרא שיעו עקב  
 קנד / אשר קרך כדך / יקוד אונט' קרך מעשך / כדא / עקב לעג . וכל  
 נמשך קראך ודא . מע עשע עשעך ית' לו לע' א' ע' ע' ונעל מוועסוקון של  
 שבעים שקיב שיעם תקוק עלקם / וכל ועמד חוק לעגן וקיק קורא ראובן שעשען לו .  
 אחופו אנה פוקו דאנה בע' לעעבד עמכון עקמט' וכשקיק א' מקם יאזא קיה קודו  
 נכדטן אמר' קקין לעט אה / אה' חוטיא מעל למעבד קדכיו ג' / קנע מעשע  
 קארן יקיה מעשך קנד / לענצח על קשעט' אה' איכו אמל יעמ' / לפת  
 לבשכפט' אונט' / מח' מלבונו אסו מקלמט' אונט' קנד / וקיה כיוס קדא יוסת' /  
 עט כידו . אשר ישאר מעשור ג' / דא / לענצח על קשעט' כיו אדום .  
 זקיק מעשענ' מאתהם ואתהם - מעשעט' מעשע אה' יקועע כל  
 מלבונו שקיא מוועט' לך מלבונו לעלבונו קנד / השיב לו דב' מ' חדוק וועשכי  
 כיון מעשע' וייכב' כיון שקוקי רבין עם ארקווערין כעליה רבין וקיסוליהו קא  
 קעמט' . אה' זאמט' כד נתמעט אינון וסוועהקון . דא / לענצח על קשעט' /  
 מע עשו אונט' שיענו על עולם כדא / קנע מעשע / באכץ יקיה מעשך  
 דא / קנע מעשע באכץ קנד / מעל מעשע' כדכיו לך ז' שכל כדא / זכור שיעור -

11





9  
28

לעשות חזק בזה קמקום היתילו לעשות עמו יתירם . ויהיו גם עליה מבין אלהים  
 מבין שין לבנה כמניח ומשון של צדקים ויוזין ליתונתן ויהא אלו  
 מן גליל קדוש כשם שרואה לאברהם נפ' כך נראה לנחם לעבד  
 שקם צדיק כואל . בעתה אברהם עבד קנין לו אשתו אברהם זכורו  
 עומד לבטא ונגא' נוצר חסד לאברהם כשנרשע אל הירא כי אמר  
 את יעיר ויש אהלו שם ויבבו , עשו חזקת שפוטם . ונכרם ביה עמך קנה  
 היתן ולא יכלה ליה קרה קוי ליה היתנה בעושה  
 קמא חוטק יקו כטק ישבי טצת ונאברהם . אברהם נרשד וף כיך אה אברהם  
 וצמק ויכרמו . אברהם הוליד טע ויחוק קנה צדק וטע אברהם אשפו עקר  
 ויצת נב' אברהם כגו ב זקנ ויצת נב' ויקי כישן יצת . קנה שיעט  
 אה אהך גערה איהך יכר ליעקב דט שיעט אה אהך . אהך לשו  
 ואל גליל קנה ליל קפסח קוא וכו עליוטס אומב' שיה קליל קמב' אורור  
 על תיים עפוטס קום קנה דרע מללים קטאע ל' ציד ועט ל' יעטעמס  
 עד טאט בעה ואוכל וכו כן קמס לעקבך ואת אברהם לפט ל' עט  
 גופו וכו לפט ל' קנה על קח קדט וקפוט קיו מאטל . אה קח' רבו  
 יצחק לא קזמר ק' ורכקס לעט קאטפפ כדכס איהך לפט ל' לא איהך כן אל  
 לחכב קפוט כעט יער איהך ל' אל קסיסדני שדכר אה אהך קיא קל  
 עכל זק שקוא מברק יכח קק' קוא שכר גמר קפוט לאברהם טג' וסיכך  
 קק' ידיק שס ועל ידו יכך . ואל ל' טד . טד פנ' יצת קול ואיהך  
 קמאכל שפאכל של קמ קוא ולא של עטו . אנה יעטע  
 יתוך קעלם על כולל' כד' וייש חטך . וקטאע  
 ע' לאהך ואל כוכני שקטא ויאכל קמכה לעיך קוי בעבור  
 אשר יכך . חמלוו קל טע אדם קאשין של עטו קק' טע קום  
 ע' אויש . כרני עוי . שקי כבורו של עולם שערטל  
 קום קעטן קוי כמעט מפרטו ועבור כבורו ואלס יעסר לש' כבורו של  
 נח ושם אברהם ואברהם ליתת ויצת לעטו שקי כבורו ועטו קי קואע אקעטו  
 עכדוק ע' וקפין אכל אמו קק' אשר אקס כט' קול קול יערט עטו אס

אם קני עבד קניתי לך מחרת ומחרת אכל ארבע ארבעה ימים יסורין כבד יצרך  
 ולא כבשם בקנין אפר יצרך ופקדן לך עש לא בתורה קספול בתורה לך ונאם  
 שלא לפי י עניונוך קבאמ עלך יסורין שאין תורה אלא תורה כלענין שגל תושב  
 בתורה סמך . ואם טאו עלך יסורין לא כפריש פך ופקיח רבז אתי מערין  
 אלא אש דלפך כעך לעך זה כעשע רבז עד יעבי זעם . שאין קיסוק לעולם  
 אלא עובדין קם אלה מפעמי אפר בקוקי בה יהו של עשו עשו פך . אם קנין קול  
 יעקב קמי קיהם יה עשו שכן ארבע מעלא כרפיהם פעמי שפי בקולם ואמרו קיס  
 לא כרובין טא עלגם עמלע מעד שגל ויבא עמלע י דא קנין קול יעקב אין לך  
 כפלה עשע עשע שאין בה עזרעו שלי יעקב ואין לך מעלמק שנוצתר שאין כב  
 עזרעו של עשו שגל וקיהם יה עשו אלא כקיא דאמי יותן כשומ לשון כחכב  
 כקיא קורי לשון כחכב . (יאמי) אט אינו אאט עשו אלא אט חליל אט יעקב  
 מבאן שקשע לענין לעבר שקר מעשם שפא דובר שקר לא יבין אכל  
 יתק לא קסן כדכי . (יאמי) קנעם לי אינו אומי קבא אלא קנעם לענין  
 כלמי אעמאם לשו כאלע מעש קרבן למנה וכן סמך שגל אופרין  
 יש טארם .. לשג על ושקם לי למע אמי שישין לפי שבעשע אכשע יתק  
 מעשע ערעשע דעבר עלך ופערקם קימיני קח קרעש  
 לפי אצל שישקם פה אכשק עליו קח קרעש מעבר קשימיני לפי שאין קשטע טוב  
 מעבר עכבר אלא מעבר שמיני שגל וקיי כיין קימיני אט יעב ולב עי יעקב  
 קי יסן לע שלא לעול אפר חכביו קול דוה דוסע זש קקא שחוא נקן קדור כלבך  
 פריש לי אחורי י שקוה עק קקא שאין יעקב יועלן לעל אלא טביר ועבו שחואם  
 קימיני על שילק באושים אאש . נעלא על שער קקא לי עקב חכב על קקא  
 ויהן לך קלא מעל קשימיני . אמי פנתם פספן מעטן אכש אומי שיעקב שחוקי עש  
 קראו חבל דבר שגל לא חאלע חלע יעקב פ יצר פ יצר חבל קנא . לבין כפרת  
 ויעלח אדם עלך וקח אגשץ וכתבו לא מעטו שגלח לקח אגשעו מעלפא אמי  
 דעטו ליי חויה חבלע ועליל ליי . אפא חלע כ חט סנ ולא מעד קוב דנרפכע  
 עשיים כלט עק' זש קוז דטת . ואתה קשימיני ופול למעפא וכל חויה דאפא  
 קוב דנרפכע . אתי קוב ליי ואכלג ליי אכש קעלע וקם לער אגעפא ושיילע

למחן





על דעת כחפ אהיו . ושל שפירא . שקב לעבר ש נקבך לו כדך קיודן וכלב עטו לפקך  
 נעשע לו נעטס וכן וכן מקלו כמים וקנדע קיודן ועבר חעשע אגראם כמקל עברך  
 קוי כ רעבס כעס אמך אט . עשו קיודן לעשכ כדך ולא עבר לשם קיודן רבך  
 קיודן מע ששע רדך אתהו קודעו לבער משום קוד דוגע לביחן של עכע אט ישכ  
 לא פק ולא דבר יש עדי . נעס אט ומעמס לט כלמחן דא עשו קודעו וקניס אקמחן  
 כה עייעוק עס . ה לעי אטו אמך קוד כמך מעמס כעעע . נעס ישכ עס ועל  
 עשו עשו וקטרי לו קט קיודן מעמס אטי וקבך לו קוי כ קבך כעו אט לא פק  
 ולקט לא כעעך . מעמס אט . דא קודע אטו מעמס אל כבוכ אטו עד שלא  
 ישכ עשו עטי ויאתו לו כך קיודן מעמס ויודען כבוכי נעמס אט מאכד אמ  
 קשכוע . דא קיודן אטו מעמס אל כעב אטו עד שלא ישכ עטי ויאתו לו כך  
 קיודן מעמס ויודען כבוכי נעמס אטו אמך אטו קיודן מעמס עייעע ע אטי .

קלך

ויקך חרע דא כלכך ורעטן דא כלכך אטו לשעון דכיהע קוד פלך אמל לקמך  
 ועקן קוד מעמס חורע . ורעטן אמך כן יודע . ויסעע כמקום .  
 מעמס מעמס כעע ער קיודן מעמס כל יתעם וקבך עס כמך קיודן מעמס אטו  
 ויסעע כמקום ולעס קוד אטו על קקו ומקום ככל מקום עכדיקס עייעים עס  
 קוד מעמס עמס ככל מקום אשר אום אמך אט אט קקו לעשכ ישכ קלמס  
 ככל קוד וקוד לעטך לא כול ולעפני ולעכב כמקום קוד אטו לשכ רעעע עד עכעו  
 יש לשמט יודען מעמס חורע ואת שוכב כמקום קוד אטו עברו כא קשעע למעכ  
 ועמס עס עמל ויקך עס כא קשעע קוד עמ כעע קשעע . כמקום כא לעמס אטו  
 מעמס עס הו כלם כא קוד ויודען ולימ שפרא יעמ כמך . כך אמל איוב עקס  
 יעמ עמ לקמ קמ אמך כעע לבייע עס לשאי כל זמן שחפס כמך כעע  
 קוד אט לש לשאי אמך כמך כעע ככ יעמל אט אט לבס  
 למל/ וקמ/ כממס אט חלע עכ עכ לעט ק/ לעממע ופי כעע על דעמס  
 עמל/ מעמס אמך כמך לעט כמקום אט כל זמן עמס עלך כלו כעע אמך  
 עלך כאל אימ כעע וק דוד קוד אטו כ נעסון קיודן ופי כעע על דעמס  
 עמס עכ עמל קוד אטו חר עמ דומע אטו כל מי ששטח אמך ישכ לעשע  
 עמס ויודען כמל כעע עכ עמל וקמ/ ויסעע עמל כמך קמך כמך כעע

ועמס

שם עליך קם שושנים עליך כאמרתי אין עליך רגועי לפני באמתי כל  
 עתה אומלל מן שוכני העיר ומלכא נעתי וראו לפני אורחיו מיושב לפניו  
 קבלי קום את נכח על ענין קומים וכדעתי ופתי וכל קלתי דתי ופתי וקום הילכתי  
 ורחמי באם לא נמדינו לבי מוננים מן כחאד יכתוב יעקב ויעצב אכל אומני דבי  
 חטאי בא וכתב מעין דויתר בחאזוני לא תירטם ארבים לא נכח למלכא  
 בודל שרי בעברי דשיב ל לעד בתיפתי אר כחאד קום אעבית שעליך קלם  
 לקבא דכחאד הדוע עכאד של קוא ואפי' נפתי לא נכח למלכא בודל וכל אר  
 בארן ויעו ונ אמן בכל יודעין כיון שעליך כחאד קצין שוכני אלם כיון שכאו קומים  
 כאן עלי יעקב ששלו קומים ועלי חוץ לבאד ושכני מעמיך אכל מעצב עד שדלם  
 שמי אפי' דלתי לני לא וקום קיא למי שפתי ויעצב כח חטאי אעבית לבי  
 ואת סופרי דלתי לעי ברמתי לא כן אהדקתי לך ואמר ענת לבי ..  
 ויתן לבי אמר מלכא ואת שפתי ופתי קיו מלכא כח מעם קא כן כי וקניו על אדם משפתי  
 נכחו שפתי ואת דאמר אה בלתי ואלתי אתי של דכח יעקב  
 ויתן קום ואחורי קיב שמי ועם ששא אעצב ועי ועלתי לבי ופתי ונפתי לעי  
 לאעצב וילתי לבי וקרא שמי מלכא עמי קשר אנשי לבי ילתי עוד כח וקרא עלי  
 בלתי שפתי וילתי קיב מעצב לבי אמר מע מעבולתי כתי אכתי קל יעקב אכל לבי  
 מע אחורי אהב וקתי לבי לתע שפתי וילתי כיוסד ועי מלכא דעבולתי לאעצב כח  
 דעבולתי לבי לעצבתי וכלתי קומע לתר כח קומע איהא נש אלהיך יקום  
 בארתי לני ועצב א ימי קומעתי כח מעצב א ימי קומעתי לאעצב ועוד  
 כח אלא לעוד מעצבין כח מעצב אעצב שמי ימי קומעתי ואעצב שמי אעצב  
 עם מעצבין מעצבין כן יעשו כחתיבים וקתי שלטי ילטי ויקו ארמי יעקב קיו  
 עשו עמי אפליש ושוקם ועמי עמי אחרתי נש לבי תיה אפי קום קומעתי אעצב  
 א ימי קומעתי מכאן אכתי לעד לא ימי קומעתי לתמי ועמי אכתי לעד לתרתי  
 שנשתי כחתיבים מעצבין עמי וילתי לבי קומעתי ימי אלא קיו דהו ויקי כום  
 קנא פתי ארמי עמי קוא יום שתי עמו א ימי ימי כחתיבים ויקי דאעצבתי קומעתי  
 וקתי שלטי א ימי עם קיב עמי ואחתי כחתיבים כום קיא וית לבי מע קיב  
 א כחתיבים עמו א ימי קומעתי מכאן אעצב לעד לעבולתי שנשתי כחתיבים לעצבתי















זכרון חונם בחוליה אשר גם קמח ויש להם מנה בארבעם וצאן ובקר וצמחים  
 ואוסם קרוב מאד ופיו זרעו וקרוב ארבע ויושבים בארבעם של שיער וקין יושב  
 וחונם מרוב לבד עמלק מארזים יוש על מארזים יוש ומקום שרם חונם שם  
 בארבעם אין לה מקום שרם שם קל וארזים חונם כי אם נשדוד ופריש וקין  
 דמן בל שיביר בל ועלמם אמר בקר' מעבר לנהר בנה עקב (עקב) כעשה יושב  
 מתנה . ושמע ישעיהו קין שתיים כדרי קמח וקם קין כדרי קמח מה ופרט  
 וקם קין מתיימר לא ימנע שם קרוב מ' ומן על עליון עלים כי אם על קרוב  
 וקם קין שתיים בשלם וקמח אין שער ואין פריש וקם קין חונם איש  
 מקרב ויש להם מקום רב וצמחים ועבדים ואין מן חונם ואין להם כל מין  
 כי אם מאכל לפי שם שיהיה אורן לשמות וקם קין עלה אמרע ואין סדס שאין  
 ולא נחל ארץ עבדים שלם אם ימנע ארץ ממשן כדרי אין פרישן יד לקרוב ושפטים  
 נשעם עבדי אם נשעם אמרם ואתיבתם לעצמם ומן להם עבדי בארבעם ולא  
 עשילת כרם קמח כבשל יקרא ויש להם שופא ונחל ארץ שיביר בל סדס וקין  
 מדבר' כלשון קרוב ונשעם פרי ונשעם קרוב . וכן מכלל קם חונם כדרי פרי  
 וקין יושבים ארבעם של שער קמח ימן ארבעם ומנע' עד נהר פרי  
 ושמע בארוב קוא סדס ומאחור קרוב פאין לה סדס שלם נאמר וסחר עלמנים  
 וכהנה קרובים שכוהן כדרי מדור ודק ככל וכל שלם יחלן יתיו . משע  
 נשעם מכל יש להם כח כשפ' ומנעם כלשון קרוב ועמם מקרוב ומנעם  
 קרוב וקמח וכל שדרי דוהין כלשון קרוב ועבדים כלשון קרוב . ושמע בארוב ששע  
 וחס שחם ומנעם בארוב כשהם הוק' שפ' או חרשים וקם עד אין חקר ואין יעפר  
 ולקמן מן מכל מלבו וקמח ישעמאום יפנה להם יחס . ושמע ארבעם וחס  
 שחם ומנעם שם יד מהנה מלך וקם זעמני נשע וקמח לב כעל סוסים  
 יכרו לפי ולא יחוסו על אדם ואין להם ממשן כי אם שלם ארבעם וקם נהר עלמנים  
 או למלך . אכל שחם קרוב וכל מין משפחה ככל בארבעם קין אחר לבד  
 דא' משע משעם אתהם . (ויקי) כאשר ילך ויחל אר' יוסף קמח כדרי  
 (ל) ארבעם (קרובים) ויכא  
 (ק) ושמע שחם קמח וקלחם מתוך ארוב נחל אם יצא מכל לשם ששע

עתידי

ביתר







דכה פתחונום זמל ויחמל לבן אם נא מצאנו חן בעיניך ה' אלהי רחמינו באור  
 יום שקלך יעקב שם ימלא פי מעל לבנו קדוה נחמנו ה' מלש  
 מללנו עני. כל ברכו קדוה ב' זמן נא מבאן אלהי יש דכל מתרופו טרניס חיל מלפני  
 חר שכן לבן אנוה נחמנו ה' אשורב אנשע סאק לבשק סאן אנו שב  
 ולא לבד אחר נאכל אחר שאר עמלור כסב לא אשעור סאו.  
 קהנ מקכל על ששירפ שאם ינרפ ה' יעם או נאכד על לעלם. מן אשע  
 כדא' כי ירן חא אכל יעבו ספף או כלם לשעור קדוה לבן נ' זוכני יום ה' אם  
 ינרפ סוים או חללה של קרב ועל לשלשם. אכדאן לבן נ' זוכני. אלהי קרב  
 שלח קדוה מנשם כדאנו של לבן באור כיום עמ ס' ח' עקב ונשעני.  
 מעמ ומקדוה כה לבפרופ סאן לבן עלידו קדוה קינרטר קינרטר מן קולשם כדא'  
 אלה לשעב ואל אפרטר סנו קינרטרס מן קינרטר. מן קדוה לבד לא ה' לעם  
 לקח יעקב נ' מקלור כסד עקוד נקוד ועלוא לשעב לבד לא כסד /  
 אכדס שערלבן באור ויזא לא. לוו כסד יצתם עפיד זקוף מלשם ומשל חלבו ה'  
 דא' שחל לעור עפידם על יעמעל עפיד מלשם עלם דעעב אפסע סוואחו  
 על נ' קמכח. דא' מן קלעו קמם אכדכד מלשם מלשם לעקד  
 לבא כן נ' זוכני יעקב עקב עכדו שנכס כעקב אכל אסו וקכל עלם כספור  
 אהס ה' וערעון סוכר יעקב עכדו שנכס כעקב אכל אסו וקכל עלם כספור  
 וקיים נ' זוכני יעקב ויתעו קאן אכל קיסולר אלא כדכד כעכדא קדוה אה  
 עללמו כסד לבחור לעללמס שבח מעש. כדדק' קדוה מלשם אנו  
 כי חכמה מן אכדס זמל ויזכור אלהים אה אכדס וכן כד' מן יצתם שמה נקל סקד /  
 אהשק. וקתסרו מעמ מלשם מן יעקב שמה ויתעו כדאן אכל קיסולר אכל קיסולר  
 קיב כד כד וכעס עפיד כד עשאו קיסם מרע כדור מעקס וכן קיו וילת מלשם עלם  
 קיב חסר אלה לבד כדס נחשו. וכדד מן מעש עמל ויעש לא ידע ה' קיסולר ה' /  
 מן קיסולר שמה מעש כדעקן סם. כל שפם כדעקן מן דוד שנפל כל אונתו לפשו  
 כדאנ נאלתס כלם מן שלשם שמה ויזכור על קאדם ועל קד' מעש ז' ונס כדעקן סה. מן  
 אמשון אכל חמס כד פפא קמאס קדוה עמעון ונמל שורק לבד שלש מעמ וס' /  
 סג' וילבוד ה' ח' מעון אנוה ונס כדעקן סה. מן דטל שיד לבד אהור ולא ח' /





30

זמאמא אייבך יצחק כוד קיבך בארבעה . כיון ששמעתי אלהי אבי כיון שהקול לקחתי אחר כל  
 העולם קח ונמצא כנס אדם שחונטין וזורעין אלא קנה' קח על עולמו ויראם לקחתי אחר כיון  
 ולהלכה אחר כנסו לבין אבא ואמרם עמוקין כתי' ענב יצאך כח קול ואמר קח גם להם ~~ענב~~  
 כבד נגלה להם מעשה . אמר' לה וקחין הוא . אלא דבר לתם יקודק קח ונמצא אדם אחר  
 שיש לו על פתח כסו וכנס מעל לבך כדס ומעלה לפתח . אמר' לה כח כח ילדתי  
 אלא קח . אלא מה טה שמהלכת כדס אמר' ומה עולה שבוש שגורל ה' כוס נחירי  
 כח . אלא כח עמדת טעמי והחזיקו ה' כבד קחא להם ישועה נחלק על ידו .  
 מיד עמדה והחזיקה ה' ול' ועמ' לה כדס להלכהו כבשיטתן לקחמו ולא רצפה  
 לקח . אלא מלי מעשה ולמיים אה' בא ומקבל אה' מעמ' קחתי וקח' לי חמו שטס .  
 לאחרי ה' טעם אמר' אלהי ואמר' מעשיען על ישרא' אם בדמעות מלכס הוא מקביל  
 או בדמעות מלכס השרת קח' ונמצא אה' קח' עושה על פתח סתם . אלא כח מע  
 זית של אורב נער . אמר' לו כו' לא אמר' לך שר' מעולה שבוש שגורל ה' כוס  
 נחירי ה' . ועוד תליס יט' לו וט' קולך . אמר' לו יט' לו ואינו שומע . ענב יט' לו  
 ואינו רואה . פק יט' לו ואינו מעבד וקרי הוא מעלה טאכן נשכב עליו ~~ה' מעלה~~  
 קעולס וקמילקו . להם הנבול קרע כדק' והלש' שעשו נזעק ואמר' ווי אה' ~~ה' מעלה~~  
 יצאך כח קול ואלא שיקו לא כעו שאה' סכור אלא לא מאור' שם ינוד כים הנבול ~~ה' מעלה~~  
 כמעשה . עמ' אלא כח קה' ופ' טעם כח פתחו של קמ' ושאר' קשט' מעתזיר כח מעלה נז  
 נבול' ער אין קח' . אה' קח' קעמופס' ללבן . לעמ' נאמי ה' קח' לפי שמעמ'  
 נחלק דיבם כשקשע' נומל קעמופס' . ויקי' על צאן סגור' מעפע  
 נח נאמי ככאן ויקי' לפי שאחר יעקב נדחו אבד' כח צאן כדוקנ' של  
 עשו . ה' עשה כדסם בה' וראו' יס' לי כח' כח' בואו . עשה צדק ומעשה ונח  
 כן אין צדק אלא ימי עעמ' פעמ' יס' . עמ' טעס . שאין עעמ' מעתלקה' אלא יש  
 עעמ' פעמ' כדור' שמעמ' נדחה מעמ' ועמ' נדחה עמ' . לעמ' עמ' כוס קע'  
 אלא יוסף לא מעמ' קיך לא קנה' עעמ' . קסכלר עעמ' . ולעמ' שאינו ה' מעמ' אלא  
 מי שמע כל פעמ' כדור' וקוא כעל מעמ' מ' מ' יקיך סר' כח אדם כל שכל קנכר  
 כשין קוא לשון תפס' כחמ'ק לשון שיח' . נאלה' אה' כס' אמש אמר' אלה'  
 נאמי אלא אלה' אה' כס' מי שקח' אכלס' ויצאך מעפעמ' נאמי מעמ'

למען נבחר אמת מכלן שלכן עובד עמי קיב אכל למען דעבך שפני עמי למנוחה  
 על עבדך וכן בארמלך וכלעם .. ויבא בארמלך למען תפא ארמלך  
 דקוק ידע דקיא משמש עבך .. ויתפש לבן מע קיב פנים ~~שונע~~ עבד  
 לשם לאמר שיצא קיבך כדעתי שמשא כדקתעל קם שיושעך יתל  
 על קם קתתלם ואמלו אל קמע בעשך שלא קתתי מעשך כי כרך עשום על  
 אעפין לא קועלם כלום נכנס וחפא אר קבר שקיב פקון דומא וקיב מער  
 כל מינא דא דמאור לכן חפא אר קבר שרתל ושכר עלנו שמי ויתפש ואלא  
 מצא . אלו קרפ לא מצא .. אם כב אמלו ר' ברביק אמלו ככב סג  
 מק לבן עתיד לעשור לעשך וקיב צ' קרפ כיוצא בו בקד/אם  
 כב יאמלו אם כב כמי אין כב אמלו אם כב יאמלו . ה' וכן אמלו כי באיב  
 אור כל אשר לבן עשעך אין כב אמלו עשעך . אם כב יאמלו מכלן ארמ  
 למען דמאור של לבן דלא קמרי כאן כיון שראם לבן שילבו קכאן  
 מעלמם דכחלם כדא/ והלעך קכאן עקוהם נקוהם ומעלמם וילבו מעלמם לקב  
 כחו שרפן של כאן לעבד מעלמם לקב ירב מעקוהם ונקוהם לא קרע עוד עש  
 לבן יערב מעלמם אמלו עקוהם שאינן מעיין קכאן לעבד קוי אמלו אם כב  
 יאמלו .. ואשא לשם ואראו בתלום יעקב ס' ארמלו מעלמם חלם שמי  
 ויקלם וקנן מולם ה' אר כחזירו לעבד חלם שמי ואראו בתלום  
 קעלם של ככאן אלו חוטיא וכי חזרון שלכן אין כב אמלו קעלם -  
 מאמלמן קוי עעלם . ה' קנתומא אמלו שם שעי של נשעים ורובן למע  
 ענב כקד .. וקרען יתל ולמע למע מעבד חלם ולמע קתלם ה' יבורק אור מפע  
 שדכר קעלם אחורה עמי ארען חלם ולמע . אלו יוסה מאיר מעשך  
 ארם קורא באובן ושמשון . שנה אור . וקלם לא קרא אמלו לרתל שמי לרתל  
 ולמע קשרב אל צאנו ורתל עעבד אור . על דעעבד ד' סתם על דעעבד  
 ד' יוסה לא מעבד רתלם אמלו עפכ קללנו שאמס עם אשר קמעא מעלמם /  
 לא יתע כנרע שיוצא מעלמם קעלם .. ויקח יערב חכן למורה עקרו  
 יערב כעק כקד קור בתמיו אעפ שרעב אורו ורפ' ארתה  
 כיון שרעב מענו שיכר פיר עעמו לא עכב אמלו מעיד ויקח יערב י'

רפול

ופירוש אלה / נפולין נפולין פתח פתח בלתי אחור עלך . אבי יותן נפולין ביד לך  
 לעשות לפי אחור אלה שלחתי ואמרתי לו בן דעבך שם מרשון  
 לא ביד פוש אלה אמרתי אם איני כדאי שיכנס קשולם ממני כנס מאחורי  
 מאחורי פירושיה היה קוין כלום קלק יעקב אצל לבן אלה כשכל נופר שכל  
 מחוסר שלי שכל יום יום קייני מקושעו ליכנס ונכנס לאם . דא / נפולין  
 נפולין דייט ונעבר לי קוי נפולין עם אחורי קדמלתי שיביד לבן באחורי  
 ופ נפולין קוי פס יכולתי . עשו קושעו כן על שם שא אשע אישקב כן פול  
 דאבי יוסה כן חלפתה יעקב אהבתי ביד כן פול עמ סענכרד וכל כפך עמ .  
 ישמעאל שג / וידא עשו כי כרך יצתו וילך עשו אל ישמעאל עמ קרל  
 אחור נפולין עלמור שקדעש על ישמעאל ועמ ואחכ קשיאה נפולין אחיק .  
 יעקב אחרי שניכרד נפולין כסר דא שנג ונפולין שער עבר אחרי יהודא של יעקב  
 לאם פקיס גרים שם יצא משם וכא לו לארס נפולין נפולין כשעמד על קמור  
 ביד כן עמ אשע . עשם כ' שם כסר לבן ע' עד שלא נשא באמורו ~~נפולין~~  
 חופר כן פול שם נול / לאחר שנולד לו יא / שבעי והם נפולין כל קושעו  
 לא שם כל / לא חדשו קא למדי שקר / מקום לפעמי ומשקה ~~נפולין~~ קוי שמעתי  
 שבעי יראתי . אקח מאכתי קושעו יע אומתי לקח יעקב יב' אכתי  
 מאכתי קושעו . שבעי יצתו אסו ושם מראשורי באוכי מקום  
 לקודש שבעידין ~~נפולין~~ מאכתי יב' שבעי נפולין אכן ג' לקודש שכל עתה  
 נפולין מאכתי יב' א' באכתי עמ' עמ' כעמך ישא נפולין מאכתי . אכתי  
 שמעתי כן יותא . נא ויאת כעמ חסדן יימורין שאין קנה / מייחד כל שם  
 על קדושים כתייבם אלה לאחר מתיבתא שג לקדושים אשר באכתי קושעו . אייבתי קושעו  
 כעמ שקם ערנא באכתי שכל קושעו שקים ייסי אין קנה / מייחד שמו עליהם שאינא מאכתי  
 כקם שלא ימעג אורכ יצד קודש שכן אמ' קנה / לעקב אהבתי אלה . אכתי אסר ואלה .  
 יצחק וקחי יצחק כתייבם קיק אלה שחסדן ימורין . אכתי נפולין למעג וישא לבנה  
 וישא לשאר חסדן יעג תועה ולבנה תועה שג' ונפולין קושעו ונפולין קושעו ושאר  
 חכמה אין נפולין ק' קשה אכתי ויצחק פטקם מרפועו לעבד לבא כשכל  
 אכתי כשכל ישמעאל וכן קמורה יצתו כשכל עשו ואלפיו ונפולין יעקב אין לקם קושעו



כך יעקב אין לו עסק עמו לא עשה ידג יעקב עמו כי כראונו יתנו שכל צדקס מ  
 אלו יצחק בין ששאל משה על לעצב יחד הם נפלים שאלה קרענה מעצב קרע  
 שהיחש' בביית קרמ' לעקב ואכל סבסוך מניש' עש עפר אורג עשה  
 קם נפלא עמו וקיה מרעך יחד ופרכר יעקב וקרעג וכן דוד איש' כי שחב לעצב נפשה מ  
 קרעג עזרעל (והיה למען חסד) .. (קרב) אנה עמך - אלו בנפ' באנה  
 דוד עם משק עמו אנה אלקי אהרן באנה כרא קדבור ויש כפיו עמ'  
 ואנה חקיה עם שך מ' באנה שלחו לעצב אנה שלמהך באנה נמן קרעג אנה מ'  
 אלקיך באנה קשעלכס לעצב עמו קנה אנה מערבה וקולברה קעבר. באנה  
 בונם עון קנה אנה מוכיץ עפון אהרן מ' באנה מעסא קושל מ שג' קנה אנה שונה  
 לבם מ' באנה מעתס אר ישעל אנה אנה קוא מנח מעלס באנה דוד עם אהרם אנה  
 מנן לקי עם יצחק אנה אנה אהרם אהרן עם יעקב וקנה אנה עמך וכשעל על  
 יעקב כרא שונה לא מלה אלא באצב באס עמו וקנה ה' נצב עלו ויאנה אנה מ'  
 אלהי אהרם מ' מעד עטרא יעקב איש על אכורב עלה בלשון אנה ועל בלשון אנה  
 קרא' מען עון אנה לא שלא קסית לה בלשון אהרן כראש קנה' מ' ישכב מעצב  
 ומעמד על מע מעד קרעל מעד שמו באנה וקנה אנה עמך לפי שקיה יעקב ואלה  
 מעבר אנה קטט מו עיקיה עמו כרא/ עמו אנה כרא אה' מעסא קעק נלעפר שפכ'  
 שקוא שקול כעב כהאר קשול כנה אלה בלשון קשעס וקאכץ כה כראס אנה מעבר  
 שפרים כנה כרא טכ שפרים אה' שועל פי נמשן אנה מעבר אנה לעד  
 כנו על דבור מען כרא קנה/ בלשון קעק ששעס שארם מעבר  
 דוד א' וקוא קעק אר (שונה) ושלדבר שקוא אורג על שנו אנה כה א' מעסא א' מעסא  
 משמען וכעלעכס קנש חכור .. (ויכא) ויאנה מעפס מען קררא מעפס שפס  
 קלעראט כעקום מעקום ועצ על מען שכנה אה' מעפסו כרראו ..  
 מען נורא קעקום קנה וו קעקום מעסא כרא קמורא לעעל כרא/ נורא שקי'  
 מעפסוך אנה לעבר לא שא קנה פסם וקתכבו קו' לשאר מעקומנה  
 אין מע כ' אנה כר' לעל שקיו לה אנה מע וקעל לבניו עלו פלשין קסא לא/ אנה  
 מעקום קנה שאט יוקא לבניו פלשין אנה נכור אנה שקיה קר' קכא לב' אנה  
 אנה נכור אנה שקיה שרה קכא נ' אנה נכור אנה שח' פלשין מעקום כך קאכר

קיו אנהו . אכרם קנאו קר שגל כקר ק' יראע . יצחק סא קראו שגל כרית שגל אשר  
 כרבו ק' . יעקב קנאו פלגין אין זה כ' אים ס' סגל' אגל קק' אים קראו אנכר  
 כר עד שלא אכנה אט כנה אורה וקנאו לשחק לר' יעקב (כו ושלם כנור ק' .  
 ואל כר אגל' יעקב . דא' אין זה כ' אים ס' סגל' אגל' כנאו אורביוס ענקיק  
 משתמשק רס' העלבו קק' לשמ' ערומיס והראה למען שכרו נמש שעכיד  
 למ יונ' עשרה יחד תמיס לפי מערעם ואל אסצך שאורה מוכה ושמח כה קפע  
 נכ כסא תמיס פטך ונאק . קפע שטו כנכ סמא תמיס ונאק קק' כונה כה/ ככנכ'  
 עוכר ומעלער וכן אכן ואתן זיו השכנה שקוא מוכ מקומעלער ונשיית סן דוד עעד'  
 כרובם ואקין אחיו עומד על רגלי ומעטלו עליו . דבר אקין עם יעקב כזו קע' אר' קנע  
 ס' כ' מן קע' אים השכנה יש אט מקריחא עלך כ' לא יכנס אדם לבאן עד שימעס  
 מעם קוער ויהן נשמעו למלאך קוער על פטו לפי קק' כעמען דבר קק' ואל כנע  
 כן ל' שוק לבר עם משיח כמס אגור אל קמ' לך ולמד אורג שמע קנול כה' שלם  
 אכלנו לקמ' קעסע כ' באק אורב משמח סן דוד ואקין אחיו קסנאס כ' למען שגל'  
 קנול ועמדו לפטו משיח נאקין ואל כמוך קכא כעס כ' עא מעש למשיח קנול  
 לו קק' יכנה ע' אכאן **צפ** ל' לעג' אכן אט אר' קו יכנה כר קמ' קנול **שגל**  
 אל מעש' למשק מעש יעקב אפך פאה קכיר שיכנה באכ' ונאק קט' שיכנה קת'  
 סדו כעמיס . וקסן ככל מאורו כיה קט' שיכנה קת' סדו כעמיס ונאכטס מוכר וכמעל'  
 וכיו קשכנה קוא קט' אע' יעמוד לפטו לעולם ולעולמ' עולמיס עד סוף כל הימור  
 וכן דבר סגל' אש' וש' על האכ' ונאק ינוש' כניוק באכ' וירוש' כניוק כעמיס ונאק  
 עומד לעקב אהנו ודבר קק' ל' לעק' יעקב כט כמא' קע' נצרת עלך עד אש'  
 יקרב כטך לפי שג' אקם כ' נצב עלנו ונש' ויריכנו כר' קת' קת' . אכס נעס' קיוס  
 וכאש' באק יעקב ינוש' א' באכ' ואל כעמיס ונא' אין ז' אש' באכ' סגל' אש' עמ'  
 אין ע' כ' אים ס' אין ע' כ' שייעמד לבט לעזה דומר כ' אים אורב כיה' שקוא כנה  
 סדו ואם ארס אונ' קק' איכנה ע' כה' נשמ' כהו . כך סהו יכנה אורב באכ' שג' אש' ס'  
 כוננו ילך . כאש' שמע מערע' הדכס קש' מבח משיח סן דוד שמע שמע' נולע  
 וקמ' פטו אכל קק' ואל יכע' עת' רב ירוש' זו קניוק למען אל קק' קע' סגל'  
 אופ' לא קנול לבר' לא לבאשוס ולא לאת' קט' ולק' אט מע' אל קש' סן ע' רע'

מן המעשה / אל קנה / אמר / שיכאל כמאשונם בעזרה נעשה כאן וירפשו כל פני  
 קעלה בין כל האומות ויבניים גם מפרזא שכר / אם יקח עיך מ' ואוסף יה שטן ואקח  
 מע אשר קלבו עם יועץ אמר אל ארץ קפריסא ואשר יקו כאן ששבי שער וכו' וכו'  
 ובעולם ובכוס מ' אר / יוסף / שטן / ידו / באוסף שער יה משך מן קצמ' שימת ויה  
 מלאך גמלן אחריו ולא רכן קתו <sup>ראו</sup> <sup>ושמחו</sup> למלאך עד אשר קראו קנה / פטו ונמן נשמחו  
 לפי כלב שלם וכפש חפצם קו / אמר כי אם ס' / ולעגד לבא יאמל קנה / למחם לך ר  
 ונתם אמר / קנה / נמוע נמוע עמי / קלך ולא קחלב ממוע כנמוען אל קיך אקחלב מען  
 כנמוען ששויבם כקד שג' כקד מ' יכאם . וכן יתם אל קיך אקחלב מען כנמוען .  
 עכא עשו מען ועשאם שרה שר / ויכא עשו מן קשר . וכו' שרפט באש . אמל לעקב  
 לך קלך ואל קיך אקחלב מען שומן ששמינת כלם קייב עמי / אין זק כי אם ס' חלשים .  
 חומין אל קנה / אל לא ככפם לקבל כנמוען מענו קיחם קייט דכתי' עט הסועף יוזמג /  
 אל קנה / על לעתוע כרבת כרבת לא כפנה עכד א אדווע ואט קמרישם עמ' / וס'  
 קפניש ואט עתיד לבתור טק לפ עמ' שאי סטב עיך ומא . מ' אט כרפת שלם ישלם  
 קמבער אמר קפניש ואט שופרן אורש עמ' ויכא אש כלון על למה באכט / מדבור ומעריש  
 ולבית לך חומש / עמ' קנה / עכד מ' וכו' ואט אקיה לך חומש / אש סכב . סה קרני  
 אמר פני עמ' מערוס שלם אש מ' וכו' אכפם עמ' דנה יווש' / קו / אין מ' כי אם ס' חלשים .  
 וירפ יעקב ער לאמר . ל קס ששכו שטם עכו וקפשו וכו' עכו ונשכרו . יעקב ער  
 וקפשו של אחר עכו קמעו עשו כדק ונמן כל אש ל דמוור לעשו .  
 פתח ער וקפשו על ענה שלא כהון עמוע ל כרו נעלו קוא אומ' רב רש ועשן רש .  
 ומש' פה עיך ען תיים מ' עין כלקו על מעשה פתח . כיון שקם לקהי כרו קינה ככר  
 לפטו קא אכא יכאני לקראב וקייב שיעת ששחר וארש שותתם כן כרל כרלב שיקו כט  
 ישל / מקריים כט ארם לפט קנה / אין כרל כרל אל מן הכהמה מ' שמא מן האדם  
 אל כרל נדרת שכל קוא מולת פת לקראני חלה שאט שותאו לפט קנה / נמי שנוה  
 חייב לשלם שרו אל יעקב שער וכל אשר תמן ל עשר מ' ונמן על קנה / יכ' זכריים  
 נשכר אתם שמא קהיב א / יקם לקנה / כיון שלא שמע לה אל קעית ואלך אל כד /  
~~ועל מעלה פתח לעקב עמ' הפתח ל שטם חרש' וירדתי על הקהים אזל לוי וכי יש /~~  
 ארם יורד על הקהים מקו וירדתי אל לא לו סגד' כעז' / שמעו קהים אר הכ' קלמ'  
 ולא





קקב/ קפלב/ אינא אונ' ס שיעב אלמא קענקר... ילוב אישי שקיבם סבורק לאמ שיעק  
 מעשענד יב שכתא מנדא נשי זי בעל אמת... קפעס ילוב אישי על אמת  
 זקשלבית לבועל תשדונ... ילוב כדא/ עונד ליהן וכן בענקר איש וליוכר  
 דא/ ילוב אישי עקריק זק ללוב אר קטס לאתים שבעשם כדא/ יומי מעפטרך לעקב  
 דא/ עקריק כשו ללוב גלו לאו לבקל אסתם שבעש/ מ/ וילעו עלך וישרקך זא ונעלו עלך מ'  
 וקרא למע לקראו/ קקד/ דופע אמר ופעסס זו למע שקלב אמ ישקב כדכר פעס-  
 יפטר דכמ/ וקרא למע לקראו/ ופעס כדפך כפיק/ למ' ל ימא מענג כטס-  
 בעל קנב ובעל עושר/ יעזכר אמ' עקם עקל מ' שפועל עם קב' יג לע שבר...  
 אישיעב אלה שלים מ' קקדא מעק וכור לבק/ אמ' למ נקנא קמלקר אלמא לעקו כבס  
 אמ' שחאל מע קקריק קמ עכטס אמ קקזקב לבור (מעשני) פעס מ' וכו' א'  
 ער שקשערו על כוהו/ כך קקד/ מעשר אר קקריקס כל א' כפ כזו/ קו וקיש לפ' /  
 מקלע וכן ארמ מעזא שרה צרפם קקד/ א' ער מעזא קקריק/ עם אכרס ער/ ואכרס  
 כן עק' מע מ' אקירם שרה כרס' וילב בר' צ' לעע נעמא שאלפ כפ כמ' ורדקמ  
 אר קקד מעש' כפ כמ' כ' שבע/ ער/ וקטן כן מ' שמו שבע כלר אופס/ וחע קלפ  
 קמ/ כפ כחם ופעק קקריק/ אמ' דעס צרפם כר' א' עטס שערקב עמעו  
 ולא ילוב נענד לעש' וילב מ' א טס/ עק ארם מעזא לקע אומא לתע קלם אום  
 עוכ' מ' ע' טס/ אלו כמ של פטמ וקמ נוכן ז' שמוע עטס לעקס ושע מ'  
 לעקרו של שיעל קקריק ק' י' מ' ואח' פרק קקד/ ער/ כי פטר די אמר תע/ וכן יהל  
 צרפם קקד/ לפ כמ ז' א טס/ שלא ילוב לעס' אלמא כסוף מ' שבע לעקריק ער/ ויקי כמאר  
 ילוב חת' ואורם לעב שיעב קקד/ אמ קפלב' קקד/ אישיעב אופ מ' א' ח' טס אמקור  
 עשאו קיו וחל מן אמקור קימ כטס ארם אין כקל סאן אלמא מ' אחר אמקב כן א'  
 קוא עקד לקעמד קלוא שיקי מעש' אמ' שמואל כ' נעמע קמ' קעש' מן חת'  
 יב' שטמ/ כ' מעש' כ' מעש' ואפרס ובעטמן עש' מ' וכן כמ מ' א' ועשן  
 ע' מ' כמ על כמ מן עמ' אופ' וישן שאול ניקמ' מעל מעש' תימן/ וקרא אחר  
 אומ' וישלח שאול כפל שבע' עימן וישלחו שבע' יעב' כפל שבע' עימן/ אי ארמ'  
 ק' מ' עשן אמ' ק' עסק' למ רבן ל' מאומע למ רבן ל' דכר ש' ש  
 ק' עם לפ' שמוען אמ' מענדק עליו ואין כרפ' מעק' ק' אלמא כדכר קסועי מן קשן

קשן אכל אם רבן ל דבר שיש בו ימים לפי שיש ענין אצל קשריך יגלו ואך דשקריק  
 פו אשכב אכשג אכך . אימר כוס קדוא מ מקו עקוהם שקיו לטעם פהים טען  
 עקרי אכרים מר יצחק . וקע יעקב לא אמי עקוד לבן לטע קשרים יגש . ימאן  
 ארג לטע כמאוכו של לבן אמי אם אט מטה טאן עקוה ימכטו קרשים בלבטו  
 טהוקם כעת ממש שלם ויקאו לטע קוה ואלעאים אלא יעמב אששע עמנו -  
 בעטח על טכרו שאפי עקוהים יקח כשכח ואתמהם יגש כה אלא יקיו לטאן  
 צמק לקמכטו אלא יקריכ אם שחושם וזק אכש לטע מן קשקעט ספול יעט לא  
 מקלעט א' דינעט עקוד ואל כטע עקוד ואל כטע עקוד ואל כטע עקוד ואל כטע עקוד  
 ורלבן קאן אכש לטע עקוהים עקוהים ואלעיים . וקרי עקוד ואל קמסר עקוד טכרו ולטעטל  
 כטע עקוד אלא ימכטו אכש לטע עקוד ואל עקוד ואל עקוד ואל עקוד ואל עקוד  
 ולט עשע אלא עמנו ע . ויכול אכש לטע עקוד ואל עקוד ואל עקוד ואל עקוד  
 וקמלעטו כול אכש לבן ע . מקו כל אכש לבן ע אכש לבן ע אכש לבן ע אכש לבן ע  
 אלא קיק עון לא משום עקוד ולא משום עקוד אלא משום מלא קיק קי עשטו עשטו  
 וט מק אכש לעשור עון אלא כה שלם ימכטו כון . וקלעט עקוד ואל עקוד  
 וקשטם שכן קיו טהקים לתקם אל קמקל ולטעטל . עקוד ואל עקוד  
 עקוהים ואלעיים אכל המטעם אלא קיק קמקל עקוד ואל עקוד ואל עקוד ואל עקוד  
 עמשור קדל וקכעיים קפרי יעקב . ועק קשע קיק עשע לבטעם שלבו שחושם  
 קיק כונן כראש קאן כל עקוהים וקשחושם קיו יגש עמנו אכשם וקיק יעשעטו -  
 קכעיים אחר קשחושם כה שימכטו קעיים קשחושם עקוהים שלטקם וילכו כונן  
 כקם שחושם קדל וקכעיים קפרי יעקב . כל אונן קיעים טהק יעקב כטע לבן  
 לא דבר קק' עמו וקיק עקוד ואלעט קק' ואל כן אכש קק' אכש  
 עקוד אכש קק' אם אכש עקוד עקוד קפס עקוד עקוד עקוד עקוד עקוד עקוד  
 שוב אל אכש אכש עקוד עקוד עקוד עקוד עקוד עקוד עקוד עקוד עקוד  
 אינו מוטל אינו חוזר טכט אלא וקמקט אלא קאדעט אלא קכ' עקוד עקוד עקוד עקוד  
 לא אכש אמי נכט חוזר לאכש אינו ככלל כפכ אלא משכטו וקיק עקוד עקוד  
 ואלע . אכש קיק עמנו עקוד עקוד עקוד עקוד עקוד עקוד עקוד עקוד עקוד  
 כן פקע יעמטו קלעטו אכש עמנו . דאל עמנו סומכ . סמט/על



נפלה כדו ושקב כ כראני .. ניכח קוא וכל אשר לו בא לעמי אומי כח יעקב  
 לבא אל לבן שמו ויבנה יעקב שוק אדם וביה לעמי מפני לבן שמו ויבנה  
 קוא וכל אשר לו ויקם וישגרו את בני עמם קיימם קיימם לך כשכרה . את בני עמם מן עמ  
 והוא מברכה סן אבן אדום לאבן כענן . לישם אבן פטו הי קנלש שם פטו  
 כפולג יבן קנה' היושכ בקמא על עולם שלפטו עליו וכל שפיר  
 וכל מעשג כח אדם וקוא עבדו לה עיר בהם כמ' קודע עש . ואומא וקיימ ער  
 מעבדו וקיה מברכה עקב לפני קנה' ששכלו מלבן שלפטו קיה כלי . איך פעל  
 עמו באמנה והוא מעבדו לה כל קיימם . לקח אבן אבן לקחן כדכיה אמל  
 אין אדם יודע' כל עבר עממי יעקב נקראים כמשם ועמם כיה לבו  
 נמזיהו ואם לאו נעמק לפנים שלכך שמענו לו והלבו עמו . מקו אביו ובוהם  
 כיוצא לה למאס כיוצא ע . אינדואי אחריו כהלכתי לבי לבן עבדו שג' עליה  
 כתיב אביו ובתו כתיב עבדו שג' אינדואי אחריו . אמל קנה' קוא יל ויעקב  
 עבדו ואינו כדתי לפי' איט אוקב אלמא יעקב עמא ואוקב אב ויעקב קמלו והלכו  
 יבקש אב שדתי . וידעך אורל ואביו ודתי לפי' אביו כקם להודע כדא' והדכך יבו  
 אל דתרכ ואומל כן קיימם קדעה אלמא שהתשך קנה' ארבע עלם והתהו עמו  
 קמלו ויבא אביו אל לבן . כחלש קללש . אמל לבן קאהמי . קמלו כ  
 שיעור קמלו לו כעור . כושן השערהם לבן קאהמי . כעור שג  
 על כעור כושן השערהם שעשג שיה השעור א' כמי יעקב וא' סמי עמו  
 קשופט' ומשג עמו לבן קאהמי . עמו וא' יתקן לעב קנה' עמו לבן קאהמי שקיה  
 מלבן כדמאור . יעמוכ עבדו אביו יתקן כל מוכרם של השעם כעה קיה אצל  
 עבדו . קמלו ממוכ עבדו . יע עמא אלמא מוכ עמו מלבן שמוכרם יעקב קיה  
 לעב שקיה ממכר לשם עמ' . ויש לבן אב ויעקב מלבן שלמ קיה דוכה  
 לבן אלמא לקדו אב ויעקב ולקמ' אב מעמא כדא' אינדואי אביו כ  
 והנבוב אורל לא תקיה סכור שיקיה הדבר שעש' קל כענט אלמא מעמא  
 אט עלק סלו ככר אב עמ' ש על שלמ קדור ל שאלו קודעתי  
 ששיתך כעמתי . יש לאל יה . כדק' אשה' אומי אל כמעט מוכ מעמא  
 כחם . אכל כרשעי יש לא יה שקם עשום







כל ישר וכן אמר דוד לך באמת / אזל יוסף למנוח נקוד על לולב כן אמר דוד לפט  
 קמ / יודע את שאר המאכל שכר מנוח לעתיד לבא אבל אינ יודע אם יש  
 לו חלק בטקס אם לאו קה דוד שקיה תסיד עג' שיעק נפשי כי תסיד את קיה  
 מתירא שיעא יתם התמא . וייבא יעקב למנוח נקודא אמר כל קטנים קלל  
 קול יושב ומעבד אר קויה . תאמ' טכא על מכא אכ ואם ללמד עתה  
 כח בקל אכ ואם כתר' טמ' כי היא תיך ואורכ יעקב וכבד אכ ואם טאמ' נשן  
 ואהבון יטיך ללמד עכל דמעבד אהו ואמנו מעבדא ל' טמוא כן קעג' אעפ' טאמ'  
 כן קנד' וכלבי שקיה נק' מעפ' ונע' וטד' . ולשון קת' וכלבי טמ' :  
 ומעפ' קיב נכ' יקושע כן אולם ענדאם ל' שקיה טמ' ואל שיעא טלך שארם  
 ונינוח כן כפר קימור קרצב דאק מעפ' וטמ' טמ' ואל קר ואלקו  
 שוין טמ' כיון שעור מעפ' תטכ כלבי ואוי לו לאורי קאיש טמ' טמ' טמ' -  
 קיב כדאמר קויה ולא קיב ל' עמל אלא כתר' ולא קלך ד' אמע' ולא טמ' וכל טמ'  
 וקו ל' טמ' קרלטהם וקו שוקלים מעפ' ותר' עם קצב א' טמ' ל' טמ'  
 ולא אכנס לבר קעדה עג שאר' ואמט' אורי קקצב טמוא תרה טמ' מעפ' קלך  
 מעפ' לעפ' ומעלהם לעהם וטל טמ' קאיש וטמ' ערו פיון טמ' טמ' טמ'  
 טמ' א' קיב טמ' . א' כל בנ קעור אדוטי מעפ' ארם טמ' אורי קאיש  
 צדיק וטמ' יטמ' ופ' טמ' . א' מעפ' טמ' א' טמ' וטמ' אכט וכל טמ' טמ' -  
 עייפ' מענה קדך שאורי טמ' קצב קוא מעפ' ארם צמך לו א' קעקב ל' אור  
 כלם את ורלטהם עד שרפאו אורי ל' מעד טמ' א' ל' קושע מעבד טמ' לך  
 א' מי את וטמ' אכור' ע' יקושע אור יטמ' מעפ' טמ' א' עמל וק' עמ' . טמ'  
 טמ' טמ' טמ' ע' א' ל' א' . תורו א' ל' יקושע א' אי אור טמ' כ' -  
 קלבי וטמ' כ' . מעד עמ' א' יקושע קוא ורלטהם וקלבי א' מעד כ' א' וטמ' לפט כ'  
 יקושע א' אדוטי מעפ' קיב כ' וטמ' קיום מעפ' שארם מעפ' אורי א' ל' ל' קלך -  
 א' אדוטי אמ' א' מעפ' מעפ' א' קצב א' ויש ל' א' ואם טמ' ואיש יטמ' -  
 לעמל ולא לטכ ואם מלשן ומלשן וטמ' כ' מעד עמ' א' יקושע וטמ' על א' א'  
 א' כן אמר' ומעפ' טמ' וטמ' . חלקי טמ' ל' לקווי חכך טמ' ואשר  
 א' א' מעפ' ק' מעפ' כ' מעפ' כ' מעפ' א' ואם ולך קיב מעפ' יעקב מעפ'



לפי עבודת קודש זמיר ובעד ארבעה ו... כי ירא אורי אורי קודש / כאשר ינוס א...  
 משה קאה איש זק יעקב עקב / אש כס משה קאה ע לבן שבה  
 יעקב משה קאה אב משה שרץ אחי יעקב לזיוהו עשה / ופגשו קודש ע עשו  
 שפגש עקב עקב ויש קולך לקראתך ולשע קראו דות עשע על קודש כדוד שכול  
 לקראת אש על כנס וקאה י ל כשפגשם והדוד אין לא כשפגשם / כארבע ענג  
 עמד יעקב וקפלה לפי קנה / אבם אמרתי שוב אל ארץ ארביב וקה עשו קרעע  
 כא לקרעע את מעט ראש משה עבוד כסל וטו / מקרא משה מכלן אמר לה קרעע  
 משה איש צוער ומעט אל משה משה ששן ק יראת עשם וקוא עעוד על קודש  
 למען אש על כנס קודש כי ירא אורי אורי פן ירא וקכט י / ואבם אמרתי לא  
 קרת קאם מעט קטם / ושמעתי אמר משה בתול קים / קנה / אמר כשפגש קראו וקודש  
 אומ' בתול קים קיין / משה שאלתן / פת' אמר / ע' וצמו למנויהן לק  
 לקרעע ארבע זן עקר בתול ע' קרעע ארבע אמר משה י / וכסל אמר על שפגשם -  
 ולשע קרעע כן עקר בתול אמר קרעע וקרעע ע' לפי שפגשם כשפגש קרעע יתג על  
 עכטו קים עקרין על עולם / כשם ש' / לעולם כלם עפר כן אמר / לעולם כלם כנסו  
 אבם שם עפר קוא הם לפי כך יקין כנסו הם לעלבוין קודש ורשיע / כארץ נק  
 לבן לא קודש וקרעע ע' אמר כשפגש בתול ע' תול ע' משה קדש ש' אופלן כן  
 ישר / מקיין ש' אופלן ש' כל אופלן וצמו / אבם ע' קים קנה של ע' -  
 ומקרא כאלה מעט קעלם / אבם ע' לעפר קים קוא נשע' לפי בתול כן אוער  
 קעלם שנשע' לם דכר / וקשעם כס מ' כל מ' שמזדוונ / לם לשר / קודש  
 לפי קים לבן זכר יעקב חן כרע בתול / ירא / אמר קראשון / אמר / קודש  
 אמר קעם מ' למע' מקו מ' למע' ולמע' / לדודו שיבין מ' / אמרתי  
 אמר שיבין מהיין ומע' ע' למע' / מעט ע' מקו ע' ע' שיבין מהיין מעט / נכר  
 לפי ככאוי ע' ויקר אמר קראשון / למע' / מקו למע' / כמ' / ש' למע' דכרו קו /  
 אמר קעם מ' למע' / אמר ע' ע' קה / פ' / ש' / ע' / למע' / כ' /  
 קע' / אמר קעם מ' למע' / אמר ע' קע' / ע' / פ' / ע' / למע' / כ' /  
 אמר קעם מ' למע' / אמר ע' קע' / ע' / פ' / ע' / למע' / כ' /  
 עכיון ח' / אמר קעם מ' למע' / אמר ע' קע' / ע' / פ' / ע' / למע' / כ' /

אלתוך

107

על תוך ויכחו מבס ונשערה מאד אעפ"י שקם יראים ונשערה מאד ארסח  
 טענה שקם יראים מעט איה ונשערה מאד אעפ"י שקם איה שעורבולין -  
 טקס עכ"ל שאנו צבם' לומר מעט רבט' אמה מעי שקר ככרך שקב' קפיתו  
 נקט איה עתך קוב מערה מעט ומכבדו לזכרון ומערה עברה. שידברו לערך  
 כהר ומשפיל עכ"ל עכ"ל וקודא לעדות ולעכ"ל עכ"ל איה שמעול לעין טקס

ככ"ל עכ"ל .. כי פשך שישו איה כי ישאך לז טמיה איה כי פשך  
 כעטן ע"ל פוט דוכ עתו עכ"ל פאיש ג' ויאמ' לז אשלתך ו  
 איה לעזר שראם קיה לזך עלה דצם לעלמ' חזק מעשור ומעזר מן קאכך

אומען / ושמעו קעלעט / קול קיעלעך מעשור ומעזר מן חזק וקיעלעך מעשור ומעזר מן חזק  
 איה קול ע"ל מעט קאכך זמש ונשערה מע לעזר .. (יורה ד' קש"ט רט

ל' נבד"ה קם ג' אקכה"ב יכאם . נ' פרש"ט נ' ע"ל ונשערה מעשור ומעזר מן חזק

זכיהם כה"כ י' נ' אכ"כ כ"כ אכ"כ אש"ל מיש"ל ונא ונב"ד כש"ל שיש"ל קכ"כ  
 מושלען כבלב מע דבלב כמ' וכער כש"ק פה"כ מ' לבלב ג' איה כ"כ לז כ"כ  
 כל כבלב לז אש"כ כע"כ מע כבלב קמ' לז איה אחר קבלב איה מ' לז איה אש"כ

נ' יכאם כ"כ איה נ' מירכ' ואמ"כ שלא כחו לקר"י איה ש"ק יכאם ונש"ל  
 כ"כ מ"ק איה וכך וכך ג' וכ"כ ע"כ ג' מע כ"כ מ"ק איה איה מ"ק יכאם . נ'  
 פירש"ט כ"כ יכאם ע"כ יכאם ע"כ מ"ק יכאם ונא לקר"י כש"ל שיש"ל לז

מוש"ל כעט לעט ולז כע"כ אונ"ס . נ' כ"כ מ' שוכ"י לז ש"ס לז מוש"ל  
 כ"כ איה ע"ל כ"כ איה ע"כ איה ע"כ איה ע"כ איה ע"כ איה ע"כ איה ע"כ  
 ע"כ מ"ק כע"כ מע"כ איה ע"כ איה ע"כ איה ע"כ איה ע"כ איה ע"כ ..

ואת"ל / איה יכאם איה ע"כ . מעט איה ע"כ איה ע"כ איה ע"כ איה ע"כ  
 קוא קד"ר מע"כ איה ע"כ איה ע"כ איה ע"כ איה ע"כ איה ע"כ איה ע"כ

אל ע"כ קד"ר ויאמ' מע"כ איה יכאם ע"כ איה ע"כ איה ע"כ איה ע"כ איה ע"כ  
 קוי איה ע"כ איה ע"כ איה ע"כ איה ע"כ איה ע"כ איה ע"כ איה ע"כ  
 ויכ"כ מ"ק איה ע"כ איה ע"כ איה ע"כ איה ע"כ איה ע"כ איה ע"כ  
 על ע"כ מ"ק איה ע"כ איה ע"כ איה ע"כ איה ע"כ איה ע"כ איה ע"כ  
 ע"כ איה ע"כ איה ע"כ איה ע"כ איה ע"כ איה ע"כ איה ע"כ



מימינו של ישוע שביקב קשהו קמג עמקן לפרע ועשו אי גרע כשכא ישק  
 גפדן ארס וקיק מצר עג וייבא ישק משד ויצר לו אל בקב/ כא כטק של  
 חול עמק וארס יכירא תייך קס ערעהם לפרע עמנו וכל ממן שיביק עומד  
 על כטק לפי עמד ישקב וקיק משער לרמל ולבטק גבלם שג/ ואר כחול  
 ואר יסעל אתרס ארס/ אם חול קורב אר כט וישרירנו כטק של רחל שאס  
 כעוח ע/ כטק אס נקול . נקוא שבר לעטקס קק/ כרס אכ עלט/

ארס/ רב/ כד שמע יואכ  
 ארס מיהס על כנוי מפי ~~משפון~~ וקלא דה אמקון רתמן עלנדון סנ דקיק מלמעל  
 עלקון כע כורג וקוא מפרדא וקוא מרסב לבון וקוא אמל/כ לא אמל/ אונר אמל/

נא חמי . מלג דכיהי/ דכיהי/ וארע אי אמל/ קושעג עמק ככל רמוס ישל/ ואשכת חרסכ  
 משכן דקוו לע יכ' כטן וקוב זן ירמון כיוותר/ באר ערתיק דקוב עיה ככל יתלא /  
 נס לע דומקן חר-מכנוקי פרס כיק לך ולמקמך ולשנר כטן הלק . כד שמע קקוא  
 נק' סב ואמל לע אמל/ למקמך נס לב עד דו כסונ/ זמן ירמל לע עממק דוכ'  
 דדקב וכלעל/ כד ארס אכ לשכל ולמ אשכח ירמל שאיל מעטק . נס לע לרמק  
 קב וקב וסר/ כדן מלג חנה/ כד שמע כן אה עכף סנ ולא אכל ולא אשכח לקון  
 לניא שפתי קס אנכ קמו דינה/ אנכ מיני זיינע סהמ דאי אשכח לרמל דוכן  
 כהק ולא יכעק למקדוק ומשקל מעוטק דקוב קמל לע . עד דאשכח לואכ נאל  
 לא רמק למללא דאי לא ימקדוק ל' כה או אקמל/ או כן חלע כד שמע יואכ כשכ  
 נסכ מעוטק ואקדוק לע יר כיהי/ ואמל/ יאור אמל/ דוד דאמל/ כרס אכ על כטס/  
 ולא כרס אס על כטק דאלו לין מליא אמעיה זכירמל ל' חלמ הוא מיהא כעמוטק  
 ואכוק דעה כעמוטק ומסר נפשיה קמל עלליק קוי כרס אכ על כעס .

ויחמש  
 מי אמל/ לך פקא יא איעמר אממל/ כשכאג עשו שגיו לע כטס וסכור  
 עכס נשפחור אל ישקב ארתי הלמ כק אמר/ לי עונל ארס קעב/

ואס אמול העב/ משן לך שרשכמט כערה קקד/ וע אמל/ לך אל ישקב ארתי .  
 העב/ כשכבי הוא אכל כל אמל/ אמל/ ומכרופתנס עלה ל' קמ/ כעב/ קקד/ קקד/ קקד/

מן אלביס אכ עכך קכני עשו ארע עמנו ואמל/ אמל/ קעב/ אמל/ ינו תלקן  
 כן נחן לוקקב/ שכרו קעל/ שקוא שכרו העב/ עמל/ אמל/



על מקומו היו מעולם שאלו ויקח אברהם את ישמעאל בנו וארבע ילדו פריה ואמר  
 נהן את בנותיו לערלים ונקח בנותיהם וידך בחרתה היא לנו וה  
 אנו נעלהים נהיה למציעו כדא' אלה למרפחה לדראון עולם מי שהוא ערל מופל  
 בניהם שאלו נעשה פיה לבב חן ואלו אשר יהיו ערלים אל אלה החכמה  
 ויכזו הער יבול על כזה הער כל קח הקדש צמות אשר ימלאו אותם  
 אר' שמואל כל המשנה אר' נדק סוף הוא בא ליה שאלו ושר' נע' שאלו וידו  
 יעקב נדדו אל אר' יהיה לים עמה שאלו אשכנז ער' ושמרת עשר נעשה  
 לא ישמר לו בדרך הזה מע' כדא' בן דרך אשר ימלאו אר' אר' תשמור אות  
 מכל אר' כל אשר תהן ל' עשו אשכנז לך וקדה שמק' מכלן ושם אור  
 נדדו עיר כסאל כששארן בנע' ורצא הנג' ל' כשר' ויקחו שם כע' יעקב  
 ל' כנע' קסיה אר' אר' הנכר ל' אל' קדה קום עלב' כר' ל' קסור  
 אר' אר' הנכר מכלן אר' לער שניר יעקב נה' כשם ששאו אברהם ויבא  
 אברהם אר' הנפיש אשר עשו בתרן יבאן וישכ' יבאן ויחפש אר' באר' העולם  
 דבר' וישכ' יעקב באר' מנור אר' מנורה ואל' כל אשר עשו לו הנשים  
 והמך ששבו משכ' אר' רבו שלא רדפו אחרהם כשם היה אכל לאמר  
 ל' שנים שהחרבו את שכם ורפסאו מלב' האמורה על כע' יעקב ור' להרפ'  
 בבקשה שכם לפי שאחר בן חזר יעקב וכש' לשכם אמר לא ה' לקם שקרן  
 כל אנשי שכם לא שהם ירפסו את אר' אר' ורפסאו כלם וכמו נעלהם ל'  
 ויקרא שמו ישור' הדר' ישור' אשר בך אתפאר ל' כתר' במדרש  
 אר' אשר פיה ור' הדר' ער' יעקב יא' שמך הדר' נותן  
 עשן הדר' יקח לכשהם יקראו מה אברהם דבר' הדר' עשו כצ' שם  
 וכמו כשהם ור' שאלו ויהי אברהם בן צ' שנה אר' אר' פיה ור' ל'  
 והפרט אור' ל' אר' יעקב דבר' הדר' עשו בן צ' שנים כל' אר' וכמו כשהם  
 ור' שאלו אר' אר' פיה ור' ואורה שנה בן צ' שנים קח דר' ר' יונו  
 אור' יעקב אפיו כשנה שער' בן ס' שנים ועש' כאל' כשען אר' אר' אר' אר'  
 י' שנה אלו כשר' עבר תמא' כשעור על קבאר' בן ע' שנה היה ועש'  
 ל' שנים כשר' ל' היה ל' וכו' וכו' וכו' ל' עש' יח' חרש כסופור



וכל לשלשם גבולות זמן אירע ל' מעשה שכם וכל ל' עבר ל' ה' צ"א  
 אפי' היו לשלשם כשעלה לבר ל' והינן שיעקב עמד בפסוק יורד משנה  
 שאל ויקחו שני כע יעקב איש ל' מהו איש מעמד שני' היה ל' ללוי בעלתה  
 שכם שאינו נקרא איש פחות מעל שכם ואם אהרן אומר שלא עמד יעקב יורד  
 משנה או אהרן מוצא ללוי י' שנים // ויקרו כזאת נפשו  
 מרה / הקד' דכה ירעבו / ל' תמות / אומר ס' עקו  
 שאל' דכהם דכ' דכה לוח בתכחותין / אה' הדכהם מה טע' רשן מני' עב' ל'  
 דכ' ה' אשר היה ל' הושע מה כח' רשן כ' ארץ ל' עש' / דכה ירעבו א"ל  
 דכה ל' רעבו ל' אהרן ל' שרל עשו פסוק ואם ל' אהרן כח' מקדשו / א"ל  
 ואי מתהב ל' הדיק הוא מתהב ל' כ' אה' דכה אה' מתהב כח' מקדשו ודכה  
 יקומו פרהיור / דא' דכה ירעבו אה' דכה כרנה הוא כע' דכה  
 ירעה אה' אהרן ל' היה ל' וקס ל' עשוכן ל' המשמעות על קצות ל'  
 אה' אהרן ל' רש' וקס לשקר ישבעו / זכור אה' זכ' דכה וקס / אהרן  
 אכפורה חלל / ככד אה' אכ' אכ' ואם קל' כ' / ל' רכזת ל' תנאף /  
 ל' תשוב וקס קצוב רש' ונאוף / ל' רש' וקס וירדו אה' לשונם ל' ל'  
 תמוד וקס נחמדו אהרן ונאל' / הו' דכה דכה ירעבו שפשו יעש' כ'  
 אהרן / דא' ירעבו לשפשו נרעמה מרה דהן / כן חלקיהו מאור  
 השכ' שכתב בו אה' חלקך ותלכך / מן הקה"ס אה' אהרן ל' הדי  
 אה' כאה' המשפחה כמורה ואלו הן פתח אורה יחזקל וירעה פתח כשע'  
 אהרן אה' מורה הו' ישראל ממשלשן בו ואהרן' כן שני שפס' עלש' לעל' זה  
 ינה שאל' ולשמה כן אהרן לקח ל' מוסטור פאול' ל' פארה דכה שם ממשלשן  
 כ' עמד ויתמו אהרן אהרן אהרן שאל' פתח כן אהרן' כן הכהן קטאי כן קטאי  
 אהרן הו' ישראל ממשלשן בו ואהרן' ל' נכעוה הוא שאל' ויש איש קצ' מר' כ'  
 שם ל' אהרן שמו מקרה ישרם זכר' וערה נשען ותפסיק ל' וקרה  
 ערה התפול דכה ויתמו ואשדה ל' ערה שעה אה' אהרן הכהן ל' יחזקל  
 הו' מלשין עליו ירעה הו' מלשין עליו ואו' שמוח מכה של רחב הזונה ויתמו  
 הכה' מן הקה"ס עש' ככהש אהרן כח' משה דכהם מכתב אה' ישראל

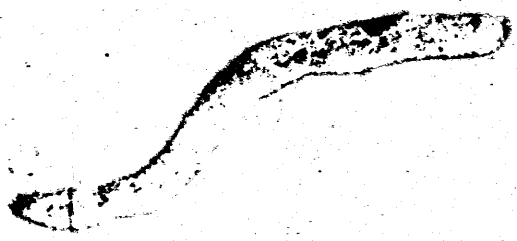

יתכן ה' וישלך ופניו לקח יהם קללה וישלך ופניו אשר לאוהב אכה ופני  
 במחשבת הושיטת מחסך ופני אשר לא אתן לבם חסדה ופניו אשר לאוהב  
 ופניו פ' אפנה אה שלישי באין כשיין זהו כשיין אהקן לכל השמים אה  
 יהיהו אהקן לכל הכפאים ולא נבטאו אחרו חני זכרה ועלמם ר' שלשו  
 אומ' קצה נבואה היו ור' שיעל אה' סבר היה הכואה פקודה פד חני זכרה  
 ועלמם זה כשיין לא נבטאו אה' עקב מעמוד יכ' אשמים עד  
 שגול כשיין כך יכל הכפאים אשר הקטאו על השלש לא נבטאו  
 נבואה עד אה יהיהו זהו כשיין כל זמן שהיה כגובה לא מלה  
 ופן שיא יחד מלה כך יהיה כל הועם שהיה פקשש לא חרה ופן  
 שיא מענה יחד חרה הוא שיהיה אה' פרישה ואתר גדלה  
 ואשתיה אפוקש ין נבד וחרה יהי אהמעל אמלה ל' דה חמלא  
 כן שלש ב' קנה אה שדהו ועכשו אפוקש ין נבד ופקדיא  
 שמו כן אה כן אה ואפו קרא ל' כשיין כלשון הקדש איהת נקיימו  
 דבה אהו פני שאול הה' נושקי קצר מעינים וישלשאלש באטם ופא' א  
 קצה יאחי שאול וכשיין איהת נקיימו דבה אהו כפלגה כפשה  
 הה' מעל השם קצר שבע מלואה איה כחור אהו יד יעשו איהת  
 נקיימו דבה שנהם כשונן דבה איה יהוד היה ב' כן קיש איה ישט  
 כהלה נבטאו וכשיין להקום על דלג החיים ולבסוף נבדה יעשו  
 איהת חל' ב' אה ר' יוסי אה' כפה א עשה יעקב אה חרשים והקום  
 זכרים למה אהו יבחק ושם עשו אה' כטו יא משם נולד ל' כשיין אה  
 חל' כדך בו כפוק אה' יבקה וזכורה מלאה חל' כה ל' אה  
 ולאה לא אהה עד משלש יא' אה' חל' ולאה נטאו כשהה שאון  
 כהו ככ' אה' כ' האוולה היו מלאה לעד שאורה שעה אה' אהק  
 ליעקב נקח יך משם אה' מבינה לבן עהן לא נולדו חל' ולאה אה  
 יעקב כדך אה' היו ללבן כהו ה' וקעמן נבטאו כפה עבר ללמוד  
 חנה ולפ' שיא מלפ' הכהן מבינה לבן אה' שעה נבדה אה' לבן  
 ויהי למוך השט' וישקט אה' שנוצרו ולפ' שהו קצרות ככ' לאהן

יעקב

ישקב אם ויש ללמוד דעה מעבר ומה שסי' ל' שיש עג שר יאמר ואמר  
 לבנים / ויש וישל ויש אלה / אלה יבט / זה אלה / ויש  
 סלקה כן שמה רחל הכנס את בלהה באלה רחל ושהיה בסקנות  
 והיה יעקב כסוף אשף אשדף מלמד כמה שנים בא להחליט  
 והסקות / זה לא למעל ערה / רכין אלה ישקב אפיו סוף סוף  
 זה ישקב אפיו קבר רחל בדרך אשף הוא כר לשם ואחס' גסע ונעף  
 אלה זה לא למעל ערה כן לעמד לבא יחס הבה על ישראל  
 בזכות אונת קבורת רחל כעדה ויש הקנה לאמהות' ג' וישנה להם  
 נול' ג' משה לים אשדף כדא' לידם דבא ואלה כר לשם אשדף ג'  
 חק' ל' יא' ואחס' יק'ן הבה את שחל כדא' כוס הוא אספה האלענה ג'  
 ואחס' אלה של הבה הוא סוף כל זה שיעלה לשם להקרב יא' עד אפס  
 ער לקבורתם כהמות לבחיים כהק' דהין בהמה שנוכח אלהים  
 למעל ער וכעדה לכל קח זכרים עליו ונקבו זכתי שלמים / והיו  
 כ' ישקב יב' הוד' ראית וזה שמה זר' כל' זה כנסת ישראל ואלה  
 על ראשה' ג' נלה כדא' נלאו' ק' כסאות' דא' נלה על ראשה'  
 לענכס' שלחה ככלה' דא' ויעבור מלכ' לטעמ' וה' כדא' /  
 ושכנה כקנה עלה היא זכור השכר ששור' משלחן א' לישם' שכנה  
 ואכנה מוסקור' לנה אש' על ראשה' וז' כנצ' ג' י' כראשית שאל'  
 חסדי עבודה שכנה / וז' כנצ' ג' מלכ' קאמורה כהמה הקבור  
 מעשה' אפיון ויכלע' מלה וכבוד אה' ואם וזה' כנצ' כל'  
 שכנה ואכנה מוסקור' לנה אש' על ראשה' זו היא הרעה שאל' כד'  
 אמרת ה' אמרת מהוה' כסף זקף כעלל' לאל' מוסק' שכשתי'  
 ג' ככ' כאן ז' זה כאן כא' / ועוד אלה דור' ג' לישם' א' אה'  
 חל' זה על זקנס' / ושנים זר' עלה הם שם ג' שיתום א' משוח  
 מלמה ואל' מלך הגשוח ישראל / דא' ושנים זר' עלה או חשה'  
 ואהן א' וישן הנה זה חשה שלמד הנה ישראל שערט' חשו' של  
 דכה' שאל' חושט' אש' דה' שנו' / וא' של שושל' זה אהן שהיה יקרה



קרינתו על שר' זמנך ושלם דנשמתין ככפן וכאם שראו זמרה לכפנתו ושר'  
 כדמורת ימורה זהב כלל לשמך כך ראוי מאד שגא' ועשית למורה זהב זהו  
 זו כפנתו של יורה זה דנשוא וקנה זה אב כד' נפשה לו החכמים  
 כפנתו זה או הרשעים ופתייה לו הנוקרה של כפנתו וזמנה יהו כלך  
 יפה רשעה נעום אין כך ולכך הוא אומר ויהי כפ' יעקב יב' עש' ראיה  
 ראיה וקנה למורה זהב כלל שכלם היו צדיקים מקולש זה כזה יי'  
 כ' קריין לאיש זה יעקב שגא' איש כפ' כ' נשים רחל ולאה קאת  
 אהובה זו רחל והאמה שגואה זו לאה וילדו לו כנס שריתן ילדו לו וזה  
 שרעיהו לאה דשעיהו רחל לאה נפאים רחל נפאים לאה שופאים  
 ורחל שופאים והיה קין הכבוד לשטאה זה ראובן והיה פוס הטחול  
 בשעה ששעד להפאר קין העולם ויקרא יעקב א' כנסו אה אשר יהיה  
 לו או כפנתו לא יוכל לבכר אה כן האהובה זה יוסף שלא קראו כבוד  
 על פניו כן השגואה הכבוד זה ראובן כ' אה השגואה יפר זה ראובן  
 שקפך והודעו לכל שהוא כבוד ראובן כבוד אה אשכ' שגא' לו פתי  
 כפיש קרבו שכן אה יצושי עלה סג' כפ' אה שכתוב סג' והשג'  
 עלה א' הליש הוא פנה אהבך לרב' לו ששם פון ששעד השג' וסקש  
 עלו החכמים ואה' יחי ראובן השיבו השג' וא' ימות נפלא מועל פי ששם  
 דכה' והשג' ככל אשר יעזא לו לשעה ולשעה יחי ראובן כפנתו  
 וא' ימות כפנתו כ' הוא ראשה אהו זה ראובן כחי וראשית אה' לו  
 השפ' הכבוד שאין ישחסין ככל מקום לבכורה לא לראובן קדש לך שכן  
 הוא שאף בשער הקלקל יוחסו לבכורה קד' כש' לאה כבוד יעקב ראובן  
 אשר כולל לו כפנתו אה' והלא כששן מלך כדק' לא א' תורה שגואה  
 יוסף ה' לו כן אהר' האורה הפלה ילדה לבטימן ואורה הפלה יהיה כפנתו  
 אה' אשר ע' שם אכבה ויכתק ותכאן אה' לו ישעור אה' לא כמקום  
 אכורה כה' שגוא זכות אכורה ולמיישרת שכן יכתק לא דה' לא כמקום  
 שדר אכבה וכן וישכ' יעקב כאף מנעב אה' זה חכין שכן כפנתו  
 וישלחו השעק חכין ויהי ראו אכורה לשכ' כחכין חפשי חמדה כשג'

החכמה

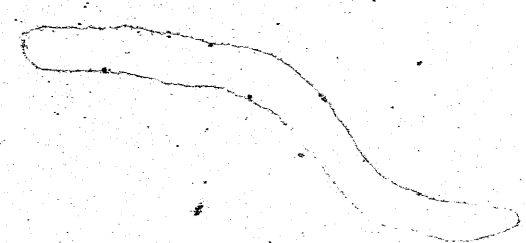

קמטלה שהיה שם ויהיו כע' יצחק באברהם כע' חיים ולא יצא שם  
 חיי אברהם אשר חי וכן ישקב ויחי ישקב ויצחק לא נאמר חיים ולמה כן  
 ר' סופר אמר לית שגיטתו געשטו וזה הוא טעם ורובן אמרן רואה היה  
 דכה כל ימיו אה' יצחק אפילו כלו הוא צדק ע"י המזבח ורצע שהוא כן  
 שלא נחשב יצחק כל ימיו ככלל חי שאהיה מולא שלא ייחד דכה שגו' עליו  
 בחייו שאל' אה' ה' אה' אברהם ה' ואין דכה ייחוד גמולו על הדברים בחייהם  
 לא לאחר ימות שאל' לקדושים אשר באין דגור אישתי הם קדושים כשעל  
 אדם באין אה' תולדות גמולו הדל' ורפס' געשט אהות עשר יקרא  
 אה' לחיי שאל' לו כע' ישקב שנה' כהם ולא תולדות עשו' לדראון  
 שאל' שהם יורשים נהנם אין דכה חפץ בקליטן של רשעים שאל' דכו  
 לה' געשטות עמים ואה' הכו' לה' כבוד ועשו' וכך שלא יהא פרטן  
 ע"י לאוהות לול' תיחסיין אלו לבך נלה דכה כרעה געשטות קיין דס'  
 פט' זולה אה' געשט כהות כהות של שאל' העקום געשט  
 בחייו הנוים שלא יהא להם פרטין ע"י להודיע לכבוד עקריהן וכוונתן  
 כשאלו ליתם אה' הנוים אה' כה' כוש וכוונתם א' וכו' יש אה' טעם הווא'  
 ושעל להכשם להכה' שאל' הוא החל להיות' עליון יאמר כה' דכו' ע"י ה'  
 שהיה יודע רבניו ופרטין לעקד כו' ואה' פרטתים ואה' כה' חיים אשר יכאו  
 תעם פלגתים אשר הולידו אינו אה' לא אשר יכאו וכפרתים כע' זעה הם שלא  
 יודע ית אה' וכן געשט בחייו כע' להודיע מולן הדל' אה' תולדות געשו  
 הוא אלוט' אה' געה כה' אה' עדה שהיה געשט געשט למנוח  
 כדא' ורע' נחלה ואה' כה' שהיה געשט געשט למנוח  
 דא' געה נקרא געה עדה אה' עדה לעק' הכרע' רפס' עשו דכו' של  
 אנשי דור המבול שכל א' מהם היה לעק' א' שיה' נשים א' לעדה ורפס'  
 וא' להשמים זו שהיה לעדה נכרה היה כה' כה' כה' וזו שהיה  
 להשמים היה געשט אה' כוש של עקון שלא גלג' והיה אה' געשט  
 כה' הדל' רועה עקנה לא גלג' רע' אה' אה' אה' כה' ויקח  
 ע' לעק' נשים אה' אה' געה שהיה געשט געשט ואם געשט



צלח שיהיה יושב כאלו וכן שיש קדוש ולפי קראת עדה אנהה מלכות  
 ויהיה כהן ליהן לשמש לך קראת דברך אהלכות שיהיה יושב  
 באהל ולפי שמה באהנה חיה מקושטת ומקושטת ועל אה צופה ומקוש  
 אחר ולמה קראת יהיה זהו מורה בך שיהיה אשת פה סאה שיהיה  
 מזהו כהן מנהסי וכח נכח צדק נכחך החת שיהיה משאוק על אה  
 שאל קיחה אה אה בחיקו מ' לא אהלכות שיהיה כונה טעה לעל  
 אה לימן נפח היה כפולק היה השע ולכסוף היה צדק נכח לקח קדוש  
 אהל נפשוה כהן אה אהא על פי אה אה' יהשכ בן קוחם כהל כהנרפים  
 אה רפי להגור ואה רפי חכמי חפש חנה אין אהפ משויים עלמנו לעל אה  
 יש לך כהס רפי אה חזרתה טעה אה לעל אה טעה שיהי יושפי על  
 שולחנה זה עכר לאה פל' ואין שמוחן עד שפכע אה מוחיהם אה ומשוק  
 אהה שיהי אה לאו אה עד שאהה אה' ל להשוה שמוך לך אהנה שיהי  
 כחך שמוך נחלך ל' אה חזרתו רכ' למה דחית כהן לכו חנה אהה משוכ אה כהש  
 סה עכע נפשוה וכח נפשוה רפי שאל ויקח שיש אה כהנו ואהל נפשוה  
 כהן ה' כהס וכ' כהנו וכחכ כהס ואהל נפשוה יעקב על כהס חו  
 ל' יחכככ כהס נפש אהה שנה יחכ יעקב שכהס כהס לא על שיש  
 על שעה לאהוה רפה כהס כו נפשוה יעקב שלא היה לו לא אלה  
 אחר כהס כו נפשא' קח ה' על אה טעה אסיפתה על יחכך  
 היה כל אהה לו לב' כהנו לעכך נחל לו חמד שיהי שאל ויקח אהה  
 שיש ויעקב כהנו אה' שיש לעקב חלק כל מה שיהי אהנו לב' חלקים ואה  
 כוחה אהה קדול אה' יעקב מה יהיה אינו משפיע שיש מן קדוש שאל  
 ויהי שיש לא קשט שיש מה שיק חלק אהל טעה כן ישמש למדכ  
 ועלך שיש אה חנה וקאמה כאין ויעקב כהנו לכהאין לא זול למח י  
 שיהי אהך ואין לעקב מאומה לקח שיש כל מה שיהי אהנו ואין ישל ומש  
 המכילה נהן לעקב ופרכו כהס עולם כהס אה' יעקב לעשו לך מאין  
 אהוה מאין כהנו שאין אהנו יכולין לעמוד כהנו חנה לקח שיש וכל אשר  
 לו וקח להשעם ולפי יעקב אהנו יהיה וקח לאין חפש יעקב אהנו א



וילך אל ארץ גושן אשר נמצא כבודו כבודו של אברהם אבינו  
 קדש פניו יהיה זכרון ליהוה עשו עמנו מן השמים והוא עמנו ומכבודו  
 כמו אל שמורה אל את יונת לבם עמנו אנוני על הקץ אשר ישקענו  
 כמו ואנו אחים לעקב וכן הדין אנו כהפס להשקענו לא כלך חסד  
 מכאן עד שלא נפס ונאל כעו וכל מעונו וילך לארץ אחרת שאל וילך אל  
 ארץ גושן וישלח משה ואלאפס אל אפרה ידעו ארבל הולאה מלכו אפרה  
 ידעו כשאלו קרה לאברהם פניו יהיה זכרון אנו נשקענו ואפרה כן מרון  
 סגל ויהיו אכורינו לברכה ל ולו כה אפרה אחיך ישראל לך אחים שיבא  
 עליהם אשר חוב על מקם וכלם הא' גוים לנים כחיל לשאל חסד גאמיו  
 אל אפרה ידעו שאורו חוב על שטנו היה ואט פיעבו א החזיקו מן החסד  
 שאט שול דו וילך אל ארץ גושן אשר חוב ו' ו' חסד אנו' משה קדשו  
 שיאמר שאים יסור לו ולזה מונח קלך ל ולא ארבעה אהב ידברתי  
 סבור אפרה לט שעשו פנה אב כלו וילך ל שחסי קנה ולכו לא לקם  
 וימקל לעד אש ועבורו מלה כח אשע אהלך כאור זמן אחר כא עליו  
 לעלמיה היא השנה שגרה לאה והו יעקב וכעו יושפס באפלט וקט  
 כמו קו מעתה וכל עליהם עשו כחיל גדול עקב ולמנה לבושי שרש  
 כחיל ונחשו בונקס וקצרה ל' אל נכונה וקקט פרה אחר שהיו מוש  
 אם יעקב וכעו רס וכנהם ועכדהם וקו יושפס כשלה ולא שלבה על  
 לבם שיבא עליהם ארסי להלמס ולא ידעו עד שדכרו כל חיל ולא היה  
 אם כאורה קרה פ' אם יעקב וכעו ומארים עבהם שלהם סון שראה  
 יעקב לעשו שהחפף עשו וכל עליהם והיה מורה כחפס להרס אורה  
 אשר עמד יעקב על חולק קרה ורכר עם עשו אחיו דכה עלים  
 אהבה ויער ולא קבל מעמו עשו ענה ידורק ואמ' לאט אב עד עלה  
 אהב ומאה כדכרם ולא אבה לואה פ להרנב כא עק עשה יעקב  
 מלה כקארט וקרה לאדונם האהש ורנפ' ועד גשך כקארט וקרה  
 לעשו כסד יען וחלה מן קח ונשאוהו כעו והרפכוהו על שר לבן וילך  
 אל ידעו ואז יבא יהודה ונפכל ונ' עשו לרוח חכיה ומעשים

עבדים שיהיה מושבה אבהם ולי ודן ואשר יצאו לעזרה ועשהם עבדים  
 שלהם שמשון וכשין נחמוך בן ראובן למען ועשהם עבדים שלהם לתי  
 שונקף לא היה עם פכבר היה נעכר עם היה לראות ולחלוקה ולכדע כח  
 ונכונה משום שהיה עם לרקס הפכה לקראת יהודה ונפרכ ונד מעצל של  
 ברזל שלא היה ולקום שיעקרוהו כאותה שעה נחמץ יהודה לשלמה ונכנס  
 כתיך חמיל הוא ונפרכ וע נפשו הימני וקבל על מעשה חשך אכזבי  
 שקו משלפי שלהם השמש חשך ון האכזבי ומן החפס שהיו שלהם ונכנס  
 יהודה ראשן לבני החיל והרב מהם ו' נכורה ונפרכ וע היו מעלפן א'  
 שיעטו וא' למעלה של יהודה לשונה שלא יהודה ונס הם הונן בחיל ל' נכורה  
 כל א' הרב שנים ונס רב עבדים שהיו עשהם עזקים והרוב מהם כנכורה איש  
 אב אישו וכל זאב לא יכל יהודה ואחיו למקד כל החיל מרקס הפכה ולא  
 חסיעום המש אז נחמוקן ואפס כלם נשלמו כם והרוב מהם איש אישו וכל  
 זאב לא דכהתום לא עומד החיל לקראתם עקפ ולחלוקה ומזר שלהם  
 יהודה ואחיו ועבדים והרוב כל א' מהם שנים כן שראד יהודה שלא היו  
 יכולים להכרחם המש אז לבשו עבד ונכורה ויהודה ונפרכ וע נכנסו ל  
 תך החיל מרקס הפכה מאד הא' א' כאותה שעה והרב מהם יהודה ו'  
 נכורה ונפרכ וע הרוב א' נכורה והעבדים כן שראו לאדושהם  
 שנכנסו לתך עמק השלמה נכנסו נם הם אחיהם והיה יהודה הויכ  
 משנו ומשעלו ונפרכ וע כעון עב שמהו כל החיל מרקס הפכה  
 מרה הם א' כאותה שעה בקשו קשהים ולא נכנסו להם יד לעמוד כן  
 שראו האויבים שהיו נפשי לטט אחיו חזק ונאספ כלם ועברו ולחלוקה  
 ומקד נפשו להלחם כם כחוקה כן שראד יהודה שנקבא כל החיל ושנו  
 דין אחם להלחם הלה שבו לקבה לט שינפם הם לבוכד השלמה  
 ולא היו יכולים להלחם כם כאותה שעה קבל רבה השלמה ואה כלהם  
 והכלם הופא קח עשה מאזכרנו ונשכך נד עשהם ונעלאו עשהם  
 אכן ועצר וחשך ואפלה ולא ראו להלחם ועט יהודה ואחיו היו מאיכות  
 פ דקח נשכה להם מאחוריהם והחמיל יהודה ונפרכ ונד וקסו

וישל חונם ארצה כאשר ישל הקוצר את קצה וינשא למנוחו ועושה  
 גהם עד שהרע כל החיל שהיה לעשהם לעקם קצה וראוין ושמשן ולי  
 וכל שעשהם נלחמו עם החיל שלפניהם וכאן יהיה ונפרט ונז לעזרה  
 לאחיהם והנה רצה אתה שונאיהם וראוין ושמשן ולי וכל שעשהם  
 נפל בהם והחילם להרע ולחפץ ארצה בהאים בהאים עד שהרע כל  
 העם שהיו נז ראוין ולי ואנפם שהיו נז שמשן נפל מהם ל גאונם ו  
 גבוהם אנשי מלחמה לא נורו מהם איש פ אס שם גאונם וכל כט עשו  
 רשול יעלף יעוש קוח מבהמו לקם אבל איננו לא רצה להלך מהם פ  
 יעקב היה רבו וכט יעקב רעף אחיהם עד אלקהן השם והפחו לאפיהם  
 עשו מה מוחל באלקהן ובהמו להר שער לעעלה עקופם וכט יעקב  
 נכנסו באלקהן וינחו שם כשלה דהוא והלכו את עשו מה מוחל בארץ  
 עמדו וקצתו חפץ בכור אפיהם ויא לא מה כעש היה לא יא  
 האלקהן חולה וכה שם כטו להר שער ולחמו ויחלע כטו ישר וירדע  
 אחיהם וצק אורפ כהר שער כעעלה עקופם עד שיצאו כט עשו וכל  
 שעשהם ונאמרו חפץ כט יעקב ואז עשו עשהם שלש ושמו אותם  
 למס שוכר ואלה כט רשול נחם ג' שקצה עושק  
 עתה קח לאדושים כעלה כסכר שוכר עשו את יצחק אביו וזרח  
 שיזרח דכה שמשן של ישראל כדא וזרח להם ג' שעה שעושק הרה  
 שעה לאדום כדא ואדום לעדכר שעה כהיה וכהא כזוח השמש לשאר  
 יאמרו אדושים לנהם יא וכהא והיו כל מהם וכל עושי רשול קע  
 ולהא אורפ הוים לו אדום שכתוב בהם גדול רשול ואומרו ילהא  
 אורפ הוים הכא כזמן שהיה שמשן של ישראל ועל פניה מלחום קצה  
 לעלמו שאל ועזה כדא יש זה בא מלחום דא ועזה וזו כחם על  
 כנה היו נחם וזוח שעה ועזה ולשחק נקרא אכיהם רשול על  
 שפיהם רשו של א זה יצחק לכך נהן לאדום עתה קח כעלה ו  
 ליה עשו ולי אופיהם את מוצא י' אופים כעופים כאן כנה י' שמי  
~~לחפץ ארצה~~ אפיהם ומנשה ג' וכאם שארה מוצא כט יעקב שהם





יד' עם יוסף ואיין עולין לעמין י' שאוף לויז הוא און קרה אל פט עשו  
 לעמין כזה שכה גדול דכה פועל לעשו על שכר לאפו ואמלא לא יבא  
 לברכות ענה היה שזה לעמין על... וזה כח ענה השון /  
 שפדשמו אמושמו / וזה כח השון חמין / אמושו כח שמו ארזים /  
 ואשפן שושבו בעקומין / ויהרן ודין אטב עמין / דא' ויהרן ודין  
 הנוהרים מן הרב נקנו לעבדים / כלן שרפו לבלהות / וזשון  
 שהיו לעמוד / ונתן שטאה עלהם עוקה / ושן וארס ענה מו שעסק  
 פדיכע שמו ישן דכה עלהם מאורה יוס סאה נח אר כנען /  
 און לעמין ארמוכא ז' אופים כרפס כאן לעה כן להודע זכר זול שפיע  
 דכה אר עשו על שכר אר אפו ששס שנתן דכה לעמין און ז' עמין  
 כן נתן לעשו און על ז' אופים / לעופים כאן שער / לעמין הכרס  
 גדולה היתה און עבר עש כעלה הראשון נק' שער / ועש כעלה  
 האתיק נק' שער שאל' קן עשו אתי איש שער / ומן שלא מלך מלך כ  
 באדום כמתן דת' מלפס שכן אר מוצא כחלה מלבור שאול החרס שאול אר  
 עמין יהרן שמוע לאר מלפס ואילך אי איה מוצא מלך לאדום עד יהוה  
 דוד עשה עמיה כ' מלחמה א' ע' יואב וא' ע' אפאי ולא זכר הכרס  
 ערה להם מלך ולא היו מעשים עמיהם לא כפס שונה דוד עלהם שאל'  
 ושם באדום כפס / ומשן ארה אומ' שלא היה מלך כאדם כל ימי  
 יהושפט שאל' ויהרן דכה יהושפט / ומלך און באדום ככ מלך / אורבין  
 והכרס ויהו און מלך ישר' ויהושפט ומלך אדום / לא כד' שאורה שער  
 שהלך יהושפט למלחמה עם אמאב דאוי היה להרג לא ששפן וה' עזרו  
 ומאורי יוס ואילך אעכ שחיה יהושפט כזה ששם אמ' לא מנה ל' הכרס  
 מלכותו לא לערום כיו ולבן כרס אמו אורה מלחמה וישכ יהושפט  
 עם אבותיו למ' אעכ שחיה עוד לא נמשכ כתי לא כער ומאורה מלחמה  
 ואילך עוד מלך באדום אכל לא היה מלבור קקופה שהיה עבד ליהושפט  
 ולא נמשכ לא אחר מנה יהושפט וכשנלך כיו פטע שאל' כיהושפט  
 וימלכו עלהם מלך / הא לערה זה קשוד / ח' מלפס שפיעה /

באדום בא נגלה ברכה וועלך באדום דער כרכור בקי שעת  
דעם אה מוצא בשעת וועלך לשול בולה שעתו דכל שאל וישנה שם וישנה  
וכל אנשי ישראל ובעשות רשע אה עמי כשהוא וועלך וועלך באדום דכל קראו  
ווי וועלך וועלך באדום כלע ווי סאגועלך כלע למה שיהי רשע לך וועלך  
כלע שיהי עכלע אורש כן כערי אכערי קאוב וסי עיק דהרסה י  
איהי דן אה קאדי ואומ' לך דכל מושן לך באומ' וועלך אכל כשאל לך  
באומ' וועלך ווער כלע עכציה קר' וי זה בא באדום עכציה זק  
לעשר לבא הולך דכה לעשור בקמג באדום דכל בעצמו ולא יודע עכלע  
לשאר השור וטקסין לעמ' שיהי לפע דכה ואין מוצאין אהרן דולפס אכל  
הים אומהם לה כראה לך דכה אה' הנותן פס דך א' וסי שייכש אור  
לעשר כעו לערפ שוכ לא ראיהו ודולפס אכל קיט ואומ' לך כראה לך  
דכה שאל' מאסיט בא א' מיום אעלה נעל ונתן רעה לבטו שוכ לא  
ראיהו דולפס אכל סין א' כראה לך דכה אה' פ כה' ה' כפסין  
א' מיום עהלך מעט ודחרכ פרו ושדף היכל שוכ לא ראיהו סנע  
כס שעהו א' מה ארש וטקסין א' פס עכצו יא באדום דהר'  
וי זה בא באדום חותן דכה יפרע ערס על שאל ממוס לשראל  
ואין חותן לא נחל שאל וטק' מעול וחומץ וזהו חותן כרכור לך חותן  
לשאל כעו נחל דאפסד שכן כרכו שמו אה' ככה עכל שיקר אדום  
לא כעו שידון דכה אה' אדום יכח טעל עק של קעי כראש עעלעל  
על קעי ואומ' לפע דכה רכשע יע' לך עכר עס דהרקים שמזכור נחלעל  
עשור עס יאל א' דכה וזהו הן דמזכור עשור עס כה דכה ד  
דפי עשור עקס שוקים ורחאבור ונשהי הקערה עקס באורה עעד  
אומ' דכה שומים שבעולס סל מה שבעור לא עשיר לא להכשול  
ורחאבור להעמיד כהס ע' דרפס להעמיד עקס לשומים שוקים  
לש' פס זנות נשהי קושכר כהס מוכסין ולא עוד אלא  
לש' פס זנות עקס כהס ככל יוס ווס א' טעל לפע דכה  
לש' פס זנות עקס עענו לשלם שאל וקשוכ אה' הנחל לך א' דכה

65

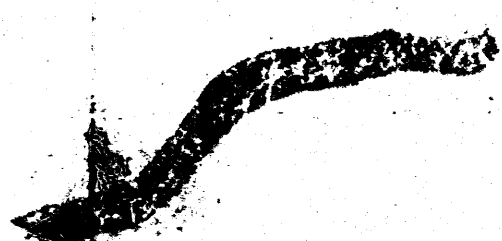

דמי ישרי ששורטפסי מה ארס יכולים לשלם דהר' מאכרס לעמוד הדיק זאדוס /  
 מחמס כב יהודק אשר שפכו דסי נקי בארכס י תיר מרביש סעל וכוח  
 כצוק נעולק לכצוקה ולמה יכה לבצק שיהיה סכור אהיא שיר תקלא  
 כדא אר כצר כמזכר ו' תיר דולק אחרו הכה לבצק ואו' לו רשע זעשה  
 בין כצר לכוצה ועוד צפא' ופ' יזיד איש על עברו להרין כענהה /  
 תיר ימסרו הכה לעיכיל ומפאו בשלשאות של כהול ויתסרו כר  
 ישיל ויעשו כו כראש אט' ונשפ' תקומה באדוס / זק הדור כלששו  
 זה לכוש נקס כדא וילבש כבד נקס משה כקכ כמו כדא ס זכח לק'  
 ככצוק / אי מדבר כצוקה דהר' אה אהר' כדקתך /  
 ויירא יעקב ו' ר' כרפה ו' חלשו ראויין היו ישראל כלה כעו הקן על שכתראו /  
 ונביאשו ין דבוליה לא שמתכו על דעבר של זקן לכן לא נעששו אמ' ומת'  
 יעקב שהכעיתו דכה כחמדו ואימנה דהירא אמו שאכ' / נהוא שישעיהו  
 אמ' ונשכח ל' עשך נואה שמים ווסר אפ' / מה עשן זה לעד לא היו ישראל  
 מרפתרון על שהו לקוחין לאפדה ולהרנה ונביאשו ין דבוליה אל שכתרס מה  
 שאמורה לבס אם יעשו שמים ולמעשה ו' נס אה אמלס / ראיהם  
 דשמים והאין כמקנולס וארס מריאין היו ונשכח ל' עשך ונפחד המעד  
 כל היום מהו כל היום אר' יצחק שהו צוקה ממשעשנה וכאנה זו אחר זו  
 כהשמונאלק שלו לקשה מיום ליום והמחדש למדש והיו מרפדלס כל יום מפת  
 חמה המלכך זה הקן ויתלל הקן חיהה / אשר כונן להשחיה ורשר אשר  
 יתן תלכדו הען אשר הקן לערס עליו נבלה ואחר שנתלה וכשו איה  
 חמה המלכך אן הוא הקן ואנה שלתיה / אשך ישר' עי כשך  
 ישר' אורה עי כשך כל כליס וקח קדש אונת אשך ישר' עי נשעכו  
 עס שאן ישוער לא כל מצנה / ואשר חכ נאונך אמ' דכה עמד  
 אה ליהן להם לער' אורשכמן שמואל להם בחור כולש ויטבל ישר' אר  
 עהס ו' כשכונה שכתבת להחיה לקס עמ' ח' אה נאס ה' פ' פלס  
 כעה תלכשו / ויכתשו או כן לך כעשה צרין שליש' /  
 השולס מוכרין אורס ועושם עארס כאיל אינס מפרס אונת' /





שאל' מן ינכר צדקו וכן מלאו כשקשו לכתוב כלל כפי זה מוכרח אולם  
 שאל' כה אמר ה' על שלשה פשע' אר' ה' כקשו לכתוב כלל דקס' קיו' ופני'  
 אולם שאל' על שלשה פשע' אר' ה' כקשו לכתוב לשמה ויהי חסד אולם  
 שאל' על שלשה פשע' דמשק' ה' כקשו לכתוב לעשר ויהי חסד אולם שאל'  
 משא בעב' ה' אכל בעשר זוכרן של ישראל אה' מרפזשין להם ועושים  
 עמדם כלו הם אחים שאל' ויבטשו אויבך לך' וכן תירס אה' לשלמה  
 מה העם אשר נבדל אחי' וכן עשו אה' לעבד אחי' ה' קח טר  
 את כרבת' מנחה לא טאל' לא כרבת כלום אה' שומעם לא על חסדי  
 שרבת' אה' ה' היא נקמה לך דנט' עובד' לפיך בעבד' לא דונו' /  
 ורצא הנה' אה' יהודה כר שלם' צהר' להם שיהיה אה' אשר שרוא  
 ציונה ורשעיה כרף פרה' ולא רחא יבאשר שכן מלאו' ומלאו אה'  
 הארץ וכבשוד' וכבשה' כה' שהאיש כובש' אה' אשרי' שלא רצא לשון  
 אכל' אשרי' שיוצא' סוף שרפאל' מלא' לך מהנה' כה' לאה' שאל' ורצא  
 הנה' ונכשלה' ויהא אורה' ה' כה' לאה' ולא כה' יעקב' לא מפת  
 שקפצה' והשנה' פשה' ורצא' לקראת' של יעקב' אל' הנה' זו מלאה' וזו  
 שרה' זו שרה' אל' הנה' אחרת' שחפה' לה אורן' איתן' שהיו פשה'  
 וכן כשלה' שלא רשע' שייך' שאל' מוכן' לך כושה' גדולה' ישו' הנה'  
 ורצא הנה' כה' ה' הוטא' הכהן' שכקס' יעקב' לבא' לארץ' מה'  
 סל' אם וינה' אה' כל יקנהו' ה' אשר רכש' ה' וכשקס' להר' למצרים  
 מה' כה' ויקחו' את מקטתה' אשר רכשו' כארץ' כשן' ומה' שקנה' כשן'  
 ארס' היכן' הוא' לא מלאן' אתה' לעד' שמוכר' ועמך' לעשו' לבך' כה' סבת'  
 שלא' מור' ל' לא אחר' ולמה' קראו' סבור' ששעה' לה' מה' סבור' מוכר'  
 פס' וסוכה' כללה' / וסא' רבה' וסוף' ידו' ה' כשכא' יעקב' לכת'  
 לארץ' כשן' נשכו' טש' זה' שכם' בן' חמור' שהיה' הנה' וסבת' אה' פס'  
 ומה' ורצא' החוצה' מה' שאל' שם' דפא' נעלה' לעתק' ומה' פשה'  
 שאל' ובעת' ורצא' הנה' לראות' ככמה' הארץ' העשתק' והשדה'  
 ושכ' שנה' ומה' לראות' מנה' שיבאה' להראות' טויה' ולבך'  
 נענשה' /



דתני כדא נשאת דתתא - נשאת האתא מה ראה לעי' כן לא תלמדו שיהיו נשאתי  
 האתא לדוכן כזרעו של יעקב - דא לעוקר הטרבט לו לא היה נשאת האתא לא  
 עלצתה על לבו לשכח עם בת יעקב אבל חשב את נשואו והוא נשוא נאה לו  
 לדוכן - תני טא אורה - יתאין איהו לעב אורה על חמור לעב ששכח  
 פישא שידבר עמהם לדבר עמהם לעבן פנימיה ויקרא אורה כדעיס טא ויאמר  
 שכח א' קח ל' ואין איערה לא פיוס וכדא אמרה טא אורה אמר - לאמר  
 אמר הוא ידבר עמהם כפיוס - קח ל' שיקרא אורה כדעיס והוא לא עשה כן לא  
 דבר עמהם לשון טא וקשה מהם כדערה שכן אר מוכא שלא נכתב בחמור  
 לא לשון דבור שהוא טא וקשה - האנשים קשה שלעיס - א"ל  
 אין ארם יודעם שנשכח דבר לא ארם לרב על ארם כל האריות קשה ואלו כע  
 כעדים וקם עמהם ליש אר האתא הזאת ורוכס לעשור שלם עמנו ולעב  
 ארמו ולתרתין כטו כה שלא טרא מהם א"ל אנשי שרם כן נעשה דאמנו  
 ככך א"ל דבר א' הם מוכפאים שטעור נכחטנו ואם האמק דבר קשה הוא  
 הלא מוט לטו לתוך מאכר א' געש כה להכל כל העל דהר אך כזאר -  
 אורה לטו א' מהו אך א"ל ארם טורעם להם כל גמנוכס ולא תעול  
 אינש שומעין לבס א"ל א"ל הוא לא יהו שלעיס עמנו שלא טעור נכחטנו  
 ולא כעש עכמנו על דבר שאין אנו יודעם מרם יהיה שאם היו הם עתה  
 ליש אר האתא כלם הם קוטם חלקה השדה עמך לא כחזקה היו לקוחים אור  
 א"ל אם אין ארם עושין לך עשו כה שרקחו גמנוש וכל אשר להם אחר  
 דהר מקטתם וקטעם ל' הלא לטו הם א"ל אם על גמנוש ארם אור  
 שטעור אין אנו צרפם ליעול אם דאנכס ככך תניס עליהם וטאול מהם  
 כל אשר להם א"ל אין ארם יודעם שנכורם הם ואין אנו יכולים להם  
 הלא לבן דרך אחרו עם כל נבנה מקומנו ולא יכול לו וכן עשו אחינו  
 בא טלנו כל מאורה איש ראש נישורה ולא יכול לו ואנו יכולים להם אבל  
 אחר שנדבר בהם יהיו כומתים כטו וטכוא עליהם ולא יהיו טעור וטאול  
 אורם וטאול גמנוש דהר אך מאורה להם - מהו אך יכול ל' ארם  
 נדונין לבס לבך טא' אך שאין אנו יכולים להם לא כעמנוכס

חפרו לפרנסת איחודם דמי חסדו לחורבן ולשנת גשמים וקם נהר צדק ושלום  
 כן גאל כן מיד שמשו להם דהר וישמשו לחמור כל וישול כל זכר ימי  
 כח יעקב טאו על החלשים דמי נדבב כחין על אחרים אף הם נקנעו כח  
 כחין והפלימוס והנחוס עקמים ולמה נתייכו לשעור עקמים ומחלא  
 על חס אפרים שחאף עקב אכזו וקוליה ולא כסחו יי. תבא אר' יהודה  
 לעילא מקרא כרב אר' לאומי היכן מתגושב בחלקו של ראובן שחאף  
 וכן ראובן ג' ואר' נבו ואת כעל מעשן והיכן תעשה קבוה בחלקו של נב  
 דב' וירא ראשיב ל' כ' שם ג' מחלקו של ראובן שר חלקו של נב סעדי  
 היו ל' יעל ואורס ל' יעלן יע' דולכו מלמד שהיה תעשה גומל ככנע  
 השפיד ומה אומ' עדיקת ה' עשה ג' והכה היה סופדו ומה היה אומ'  
 יע יקום ל' עש גרעבים ו' ושמעל אומ' מש כרחם ג' ל' יומן אומ' והתפג  
 מאן תבא ג' רב נחמן אומ' וימת שם תעשה י' סעלן אומ' וימת תעשה  
 קפרא רבה דשר' ל' ששמה הנדול אומ' י' על י' על כנע עמנה  
 ישרל ושומע הקול אומ' וימת תעשה קפרא רבה דשר' י' יושב יעקב  
 תעביד כה שידעו ישר' אר' קבה וישתעמו עליה ורבקט עליהם חמיס  
 היא תעביד ג' עד היום ז' יומן של עליה כדא' נרמט שומען  
 ג' היום דוק י' העבד ג' ה' ויפר ג' למד אומ' על מנת כפרדש  
 ולא אומ' על מנת דם לא שחלקן ל' רבה כבוד מלמש שהיה מלך ולא  
 טעדי כו' מכתב דם והתחיל לתפאד ואומ' לו היה יכול ל' היה מכתב על  
 המסורין אר' אומ' את חלקיה לך כבוד חייך שומר דכפרדשם שולמ  
 כן שט' וכבה וכשעך ג' דא' וכבה וכשעך כן שט' רבה ל' שרן  
 אר' המסנה דתחיל מן אומ' של פלעג מכתב דם והכה את החור שחא  
 אומ' ולמה כן שט' לקד פלעג החלה היה אומ' אומ' שבעש על א'  
 לא הלך אומ' לך לקד אומ' החלה כה שידע שאין כו' ממש י'  
 אר' קממועל לקד אומ' ולא השניח ולא שר לבו שט' ולא שר לבו ג'  
 אר' לשלחו שלקד לא חשג אר' רבה אר' ל' לקד לא איכפר לך דרמ' תחיל  
 כן אר' המסנה שט' וכבה ג' ואחר הפא כעס ולא חש שלא טעדי

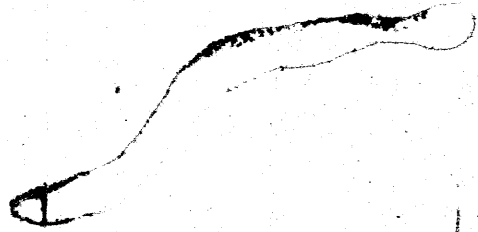



העבד כוננו . ואח"כ עבר שנתנה קלבה כוננו ולא קלדור עשו אפי' אדום .  
 כשם שנתה קלבה כוננו עשו כאן כוננו לקודש נוול ויהאך הו' כש' זיתק  
 כן נלה הכרוב התלדור שמשעמד מכחו כהר שעב לקודש נוול' שאך  
 דם היו כש' זיתק ולבך טא' כאן אפי' אדום כהר שעב שלא בא הכרוב לעלגלא  
 קלדור כחו עכן ארמולא בשלמה הכר' קלדורו שככסען לא אמ' הכר' לא  
 קלדור עשו הוא אדום שעדן לא היו לו כשם אכל בשיש כהר שעב  
 לבך כה' אפי' אדום . אשר יולדו לו כאן כוננו סא הכרוב לקודש .  
 עשעמד אחד דעשעמד כאן כאן ישרא' . אלה כש' שעב . אר' לו כל  
 מקום שאל' פתל אפי' הראשונים כאן שנא' לאו כסל' כש' עשו וע' אים  
 לו ולא היו רשעים ולא ולא העשעמו ועמדם אמע' קעש' היו עשו וכמו משעב  
 וכמו עשו עשע וכמו היו רשעים לאו דה כן צדקים ולא היה להם חמי' לעמוד  
 ע"א אכל עשו וכמו שדק כן צדקים ולא לעמדו יתעשעוים והפקיק שכלם  
 דם היו קעש' חקם י' . אין כל ישוקן דה' כ' ע' כש' חק' יעק' לא' .  
 אר' אבן דלי' מאן כוונה חקם י' ועשע' כדא' פוס' השטר יערפנו .  
 דא' יעק' מאן כוונה חקם י' לעלמא כדא' יעק' אפי' חקם י' דא' מאן  
 כוונה חקם י' ערמולאין כדא' ועק' כוונה ועמיתך . דא' יעק' מאן  
 כוונה כח קרבן כדא' ודכ' ויערפנו ארם מעלמא . ידעה לא'  
 כש' אים בעלמא חסרה לע' דדמיין לה כה' פש' אית דדמיין לה ד'  
 דעכון דונמא דהה' היו ידעה לה' ככע אים לבך טא' אין כל ישוקן ג'  
 ל' כרסה אונף' אין כל וע' כל ישוקן דא' וישע' והעמוכחום שככס'  
 אפי' מואא כל מלה שקרה עבד לעשנות קדום ועשה ע' דהק' כשע'  
 דכה' חמיה ערפ' ואירו חמיה מרפ' . דכה' עזכר נשע' ואירו עזכר  
 נשע' דכה' חק' את דעשע' ואירו חק' את דעשע' . דכה' חק'  
 חק' וישע' חק' חק' ודמיה מרפ' וכך את דעשע' . דכה' חק'  
 חולש' ואישע' רמא צרע' עשע' . דכה' חק' את דעשע' ואישע'  
 דעשע' את דעשע' דכה' חק' ער' כע' ואישע' חק' ער' כע' . היו  
 אין כל וע' כל ישוקן . דא' אין כל וע' כל ישוקן כה' כה' ונשע' ה'

דכא

חשבון ויטא

כיום הווא ופסקה כתי ויורי שקב לכדו /  
דיה קעה אתה נהגו ל שהוא היה עבד לעשר

אב אחיו כדא וכלכל יוסף בראן שלמה שאמה לפניה שהם קעב  
 זאן כה להאיב להם ודוא טעב שהוא מנושע מן החיאל אב כט פלוק  
 לפי שכלקה גדלה לוסף לבך היה עמוד עם כטו כשהיה משא מתרפסי  
 מעל דבר קל ינזי שלא יבטם לאין בא דבר לדבר ואב משד כלם יש  
 לפע משוא טעם בין ישר' סן י' פן איס סן אשד סן טבד סן שפתיק  
 עשד מלקה שכה כדודי עשד עברה שכה כדודי שטא' כדקוק ביהוד  
 ל' מלסן אמק כל הערבה כבוד לעושים והמעט כבוד לכמו כבוד  
 מעים מתרפסי וכבוד לכמו מתרפסי וכל המעט כבוד לעושים ומרפסי  
 כבוד לכמו כבוד מעים עומד כמקומו וכבודו מתעטע / המשק  
 באש אחד שהיה עומד ככה וכמו עומד כמנדו וכל קעם עומן אחד עומד  
 לפע דרבה הללוד וכמו עונה דכרם של הפלטר אל' ראה סך שעונה  
 דכרם של הפלטר אל' מה אעשד כמיוק הוא ויכתק שוב עושד באותו עטן  
 ועונה דכרם של הפלטר אל' אל' מה אעשד כל אורס ימי החג עשד  
 דכרם של הפלטר ולא אמ' לו דבר לא בא ער של עיג' השתף ער שעות  
 וערה אשית וכן כטו וזכאו / נפשות גשברו ולא גשתיכ לעם לא זון  
 א' א' חנ' זא' סומא זא' שומק ורשע / שוב מעשק באים אחד שהיה מתורה  
 של שלא קרא ולא שנד פעם א' היה עומד ככה ולקדושת ה' קרבה קול  
 זא' קדוש קדוש אל' מק א' דאית שהנפשה קולך אל' לא זכרתי לא סתקרא  
 ולא כמענה ועבאו שפעה ל' באונ' לא אנשד קולך ורשוב נפשי עלי /  
 ולא שלבה האנה ער שעלה מכלל לאל' ועשאונו מר החיל של קנאר  
 ועינו רוא על כרוטנו שסאף ישראל ורפיו ל' מקנס וכנה ער וישכ  
 כה וקראו ל' קלעא ל' ולבטו ולבטו כטו ער סוף כל הדוקת /  
 ארז' ל' ולמד אדם תורה כרפס לעם שופים לא אס' קרא תורה  
 נפאים וסרופים ושנה עירוש קלמוד הלכות והנדות שטא' יש יעלה  
 נבוקתה ישעוה כל קלטר לוי לא אמ' כל היות אמול הודע מקצת



ילמד לא כשהוא אומר כל החלום היודע נשען על דבר יחיד בכותב  
 ויבא יוסף את דברש ישה הדר מות וחיים עד לשון כר סורא את הדר  
 לשון נחל נשן כד בעה קקן כד ככה : אר' חייא כר אבא קורב  
 לשון כלבלב של האנים אכלה עד שלא שעה מות עד לשון כרען  
 לשון אכל לשון עד שלא כך מות עד לשון כך ואכל וחיים עד לשון  
 ויגד לאתו מלמד שא"ל דכרס קשים כנהם לבן ויוסיט עד שוא  
 אורב : העלך העלך ר' לוי אמי לפי ששנו אורב בשן ענה לעינך  
 העמיד השנים ירבע ונדכ כמו שהיו מלפני השבת אפרים והיו  
 השנים גדען וארבעין כמו שהיו מושלם כמש' משול כמו נס ארה  
 והם היו משכב מנשק שא"ל ויבא מלמד ה' לא אשר ליאש אב העתה  
 ובר' אה כט נלעד אינאר ה' והם היו השנים גדען ענה ענה ענה  
 השם אורב גדען לאשר ה' וארבעין כמו היה השם כדא' וישכ' איה  
 עבר ארבעין / ר' סימון אמי לפי ששנו אורב בשון מלמד כפול  
 לשון העמיד ששם מלפני ירבע ועכ' כמו ופסקה מלמד עד מהם  
 כמשלם גדען וארבעין כמו ופסקה עוד ממשלה מהם : ויא' ככס' וכן  
 כיון שמשע' ואוסן כן אמי סבור היתה שאש' נמרד לפי משע' סלה  
 ויא' ואחד עשר ככס' וכלל אורב ככלל אמי מוכנה אש' שמתול  
 הבה על אורב שן לשכך משך ואוסן חכה לוסף והכלל מיד אתו  
 על שמשע' כשורה מוכה נלבה דופנה ממו דופנה שהיה אורב  
 מלאך משמר דה' יה' דה' ששן הבה שורה כש' אכלים משמעבון  
 ואין דה' לא נזרה כדא' ודתי טעה בשושן הטה ונש' אורב העלך  
 קיים הבה נזרע' דא' דופנה העז' על העלך שאמר ד' המורה  
 שנה ונ' את הני אשר ישכדו דן אנכ' לבן נמי' דופנה ה' שנה  
 יוד' לו' מכולל שש' שש' שלקו המכרה במכרה : ט' לו' מכות שלקו  
 על הים : דא' דופנה העז' לו' ט' יוס' אחר יט' אה' מכרה  
 עין להם הבה את הטה כס' למות אכעם שכתב כהן ו' הדכר  
 וספר ענה שכתב בו ה' ספרים לבן נמי' דופנה :



קכ"א

וישלכו אותו חכום יתיר ידו אכן כ זה היה דנט ונתנה ונתנה דנט  
 וכת' ואתו לדנט ורעו לנו אהרונ' כפי תים של ראש' או  
 דרשנים שנתשל למים שישלמו עלו להשלכו לכו' אמרתי ליהודים  
 נתיבא שווא יקם החמא י קראתי שחך ה זה דנט שהרפולגין קדש  
 ושמוע הכה רפולגין שאל קול שמוע' ולא ה שקבל לא שנק' י  
 מאויפו היה רב' ה רפ' נפשי ה זה מלכנו שנטל דנטמן חכום  
 ורכושינו אמ' מקורה הוא פדנו שפעם אחרת נזכר דנט מנוכ אהוב  
 פני כותש דפלו על שכפר בעל וכעק והיה בכו' דארונ' י ימים  
 ואהב מלכא ליומא דשכנה למיכב על דנט ואהב ליה נכא ותקיה  
 לדנט כד יתב ויהי קלא רעא ואמ' רב הוא אהרין דרש' וק' ל  
 לדנט ין נכא וכעל דכפ' דנט דאכל קרמיה וכפן לעקמליה  
 איהו סנכא וכה שטרא אכלן איטן קדמוי דמלכא וקם דנט  
 לבך נאמ' צעה ככור חיי / דא צעה ככור חיי מדכר בהשק  
 כשעלה בשעה שעל חיל כשדים משל יקטלי גופש חיל פ' עב יא  
 יתיה ועיקרם לשך לעברת לחלק עם אחיו הכרעם והוא היה  
 יוא משעב פטמן והיה שם אלס מעונה עלה / וכן כ' בערש /  
 דא אמ' כדונ ככפר זה יוסף / צעה ככור חיי וישלכו אוקר  
 חכום קול שמוע אהעלהו משם ומסקהו ונעשה עלך /  
 מק כע' / כששכו לאכול וכאו לכמע את הפ' סקו לבך אל  
 יקודק אחיו אנו הורגים ועל הפ' אנו מכרפס לא נמאסן משל  
 וכמע סך נאץ ה / אמ' אהו כל צהק וכהק ית' דורגים  
 מישורל ככיסול קבה כורכו כפופרון של שאל חך כנים על  
 ציור' ורבה אומ' לאה לעה הרפס את רשכ' ו' ישמעל ו'  
 שקסא וכל הצהקם נהם כופרים ואוההם לא הוצ'ו מה טואק  
 קבה מוצ'א שרפנרא של ונתן להם מיד איטפסום דיו לא שכה  
 צטקת עטנים / מלאן איה לעד מכרפן של שכאים אמרה לוסקל  
 אחיהם כעה קמות משו כטולש / וא' לעד נעשו קטמ' שפדן



לא נעדרתם ולא קבלו ונעב איש ועבד לא יפוא שיהי ז' מאמר נכחו  
כח נח ונחל א' יהיה והם נחלו סן אהוב לארץ ונחל ככלל נכסיה  
הוא לא שחמורה נכסיה מן הנחל על שמעורר מן העבד יורש מן ק  
האדון וכן נח חייבן ועוד על אורן המאמר אם טכס על א' מהין  
ואפ' בלא הרבאה י' בדע מן אכמולך שעל שלקח את שיהי בלא ק  
הרבאה נאמ' לו הנך מלך וכן בדור המבול שלא נחם נזר הנסי  
אל על הנחל נאמ' קן כל בשר ה' ה' מלאה ה' ואם על חמש גמולן  
נחמייכו משה שאכו לחמולט נכח מאכסה שקיו האכמים חייבם  
משה י' דא' למה נחמייכו האכמים עלשם שאכבם שמה כל  
הנה שר שלא נכרה נאמ' וישמור השמרת' ה' ואכבם למד כל  
הנה לכתב וקיים כל הנה כמולו נאמ' אכבם הולך אה' יכתב אהי  
אהי כמולו וכן ישקב למד כל הנה כלל וקיימה נאמ' וישקב איש  
יש שקיים הרבך נאמ' כח הנה ה' פנימה י' יושב אהלם שלמד  
כ' תורה הנה שככר ונה שבע' וישקב למד כל הנה  
לכחו וקיימה נאמ' אה' למד שקיימה מורה נאמ' ה' אה' ה'  
והנה על שיהיה נמר כח של שם וכקא בא ה' אשכ אחיך  
ויכס אורה ואם לא היו למדן הנה נאמ' היה להם לדע  
הן ככרן ומאמר יכוס לכן כרה דכה כרה שכועה עם השכמי  
על שלמדו אה' הרבך וקיימה נאמ' שכועה ומור אומר שלקן /  
ולשם שהיה הנה מסורה פה מאכבם ללמוד ולקיים לכן  
כמעבד על מאמר ונעב איש ועבד נחש להם לעון גדול /  
וכן אה' מואכא ככלם על שטכס על דר' נעשו אה' מואכא  
אכבם נעשו על לא רכסו אה' להכס ונסה להכה נאמ' כה  
אדע כ' אה' נעשו ידוע קדע כ' נר יהיה זרעך ה' יכתב אהב  
לעשו ועבד על מה שכרוב יאה' שנה' לב ונעשו נאמ'  
ורכיון עשו מואור ישקב עבד על מאמר כבוד האב ונעשו  
שעוד יוסף חזן ממונו כ' אה' נאמ' כ' שנה שפועל ישקב חזן ממונו

וכן כתיב יעקב אחי עהיו יודעם קהלה בלה וקלה שלם לקלה לקהלה  
 להם לחיז גדול זרואי היה לעלה מלון כעו מן האכור לא לפי שהיה  
 שמש גורה והיו יסורו של שלם והיו טאן אויבם לא זכה להם לעלה  
 יי כתיב ועלה שלם כל אדם דוקר ונצלה מבטח עהיו עקלם סעס  
 ואמר והה אלה קלה וכתיב לא יומר על אכור ולי למה התי כעון אכור  
 לא יברא אלק אלה דמרה שהיה מדת דקן גרה עש מיכל שכן  
 של שור מדת דקן אול כתיב כתיב כ לא דבר קן הוא מכס זקסטא מכס  
 לעמך ועבד על ונטיב אים ומכס נתייבו גורה ועקן לא נב גוס  
 מדת דקן של יסרף ולא יכתיבם גשים מיכל ככר כרובינג וכל  
 לא יומר על אכור ואין לכתוב דין גור כעון אכור מה מדת דקן  
 לפי הכה כלם משוא פנים יש לפיך אם איה משלם שכר עזר לאל  
 כמכור אכור לא קרית מן הכתיב כעון אכור גשים מיכל ואול כתיב  
 כתיב כתיב ועשה חסד לשלם שהוא משלם זכות אכור לכתוב לשלם  
 דוקר שאין להם משע וכת' פוקן שן אכור על כתיב ל של שלם ל  
 ואין פוקן שן אכור מן הכתיב לא ער ד' דוקר וככר יש מאות זמן  
 ער היה ל דוקר אול מדת דקן רכשע יש לפיך משוא פנים כדן  
 אחר שלא נפיק מן השכתיב דן גורה שנתייבו ומכתיב אי איה  
 דוכר לפיכך אכ' אכור ששכתיב לשכתיב כדא כולק לפי ששן  
 גורה חקון על שכתיב או פיק מבטח או כול השכתיב  
 וככר כתיב כתיב מדת דקן לעיכל ולא היה למה לשיכ  
 וקל שלם מיכל שילם מבטח והן שיתורי צדקים ולא שיתורי  
 כתיב שכתיב זכורם כוא וראה טעם הוא כתיב דעכך עקה דאוסן לא  
 היה אם וכן זכורן לא חפן כעכך ולפי שחמו שלם ולא קפולא פהם  
 כעכך כוא מבקת ונהרין י סת' ל כתיב יעקב זרעו כעכך  
 ויש דאוסן ל הכור היה אדם ששון כתיב נפש זר ההור נפש כעכך  
 למה דאוי היה לזרן וכאך תקלה על עיו ויהרצנו וקוא ששון כדתי  
 נפש יתה רפואה יש ל ער כור יסוף אול התי קיול מןם כעכך





לא נעשה דבר ולא קבל ונעבד איש ועבד לא רבא שיהי' מלך נכחו  
כש נח ונחל א' משה והם נחלו כן אהוב לארץ ונחל ככלל נכבה  
הוא לא שחמורה נכבה מן הנחל על שגוריה מן העבד יורב מן ק  
האדון וכש נח חייבן מיתה של אורח המלך אם טכיה על א' מלך  
ואש' בלא הרבאה י' פדע מן אכמולך שעל שלקח את שיה בלא ק  
הרבאה נחל' ל' הן מלך וכן כדור המבול שלם נחם נזר הנש  
אל על הנחל שאל' ק' כל טאר ג' ב' מלכה ג' ואם על המס ממשון  
נחמייכו מיתה שאכו לחמולט נפא מא כהם שקיו האכמים חייבם  
מיתה י' דא' למה נחמייכו האכמים ממש שאכבם שומר כל  
המרה שר שלא נכנה שאל' וישמור משמרת' ל' ואכבם למד כל  
המרה למתק וקיים כל המרה סעורו שאל' אכבם דולד אה' ימתק שקי  
צדק סעורו וכן ישקב למד כל המרה כלק וקייולה שאל' וישקב איש  
רש שקיים המרה שאל' כה מרה' פניולה י' יושב אהלם שלמד  
כ' תיקת מרה שככה ומה שכעש' וישקב למד כל המרה  
לבטו וקייולה נשנן ארה למד שקייולה מיהודה שאל' האכמה י'  
וישקב על שיהיה נמר כה של שם וכקא בא ג' אשר אחך  
ויכס אורה ואם לא היו למדן המרה משנן היה להם לדע  
הן כככהן ומלכה יכוס לבן כרה דכה כרה שכועה עם העבדי  
על שלמדו ארה המרה וקייולה שאל' שכועה ומור אור שלק  
ולש שיהיה המרה משנה כהם ומאכבם למדו ולקיים לבן  
כשעבד על מלכה עונב איש ועבד נחש להם לעון גדול  
וכן אהמוכא ככלם על שעבד על דב' נענשו אהמוכא  
אכבם נענש על לא רכסו ארה' להכס ונסה להכה שאל' סהר  
אדע פ' אי' רשע ונענש ידוע רבוע פ' נר יהיה זרעך ג' ימתק אהב  
לעשו ועבד על מה שככה יראה' שאל' רב ונענש שאל'  
וקייין שטו מיהודה ישקב שבר על מלכה כבוד האב ונענש  
שעור יוסף חזן מלכו ככ' אנה נאורן ככ' שנה שלמד ישקב חזן מלכו

וכן כתיב יעקב אחרי עתה יודעם קרלה כלל וקלה שלם לקלה יתן חתום  
 להם לחיזא גדול זרואי היה לפניהם מלון כעו מן האכור אל לפי שיקראו חתום  
 שמש יתרה וקו יסורו של שלם וקו סאן אויבהם לא זכה ככה לפניהם  
 יי ככה וקלה שלם כל אור דוקר ונפלה מכתה עתה שקולו סעו  
 ואב ויה אלה תלה ובעם לא יומר על אכור ולא למחלתו בעון אכור  
 לא יכיר אלא אלה דמרה עתה עתה דוקן גרה עם מיכל אכן  
 של שור מדה דוקן אול כרוב כרוב כ לא דבר קן הוא מכס ודמסא מכס  
 לעמך ועבד על ונשכ איש ומכס נתייבו עתה ועון לא נב מוס  
 מדה דמו של יסר ולא מכתה משיח ומכס כר כרוב וכל  
 לא יומרו על אכור ואן לבעי דין מנה בעון אכור מדה דוקן  
 לפי הכה כלם משוא פשם יש לפיך אי איה משוא זכר יומר אכל  
 כמדות אכור לא תפיע מן הכסם בעון אכור משיח ומכס ואלו סעו  
 כר כרוב ועשה חסד לשלם עקור משלם זכור אכור לבעם לשלם  
 דוקר שאן להם משע ובעי פיקן בען אכור על כסם ל על שלם ל  
 ואן פיעו בען אכור מן הכסם לא ער ד' דוקר וכר יש מאות זמן  
 ער היה ל דוקר אול מדה דוקן רבעי יש לפיך משוא פשם כהן  
 אחר שלא תפיע מן הכסם דן מיהה שנתייבו ומכסם אי איה  
 דוכה לפיע אכ שכווע שמשע לשכאים הוא סעק לפי שבען  
 מיהה תקוק על לכאורם או לפיע מכתה או סעל העכווע  
 וככר מיה כמה מדה מדה דוקן למיכל ולא היה ל מיה לשכ  
 וקל עלן מיכל שיערם מכתה והן שיעורו ל צדקים ולא שוכסל  
 דכה שכווע זכורם כוא וראה מיה הוא כה העכר עקה דאוסן לא  
 היה אם וכן זכורן לא תפן כעכר ולפי סחמו שלם ולא תפולא פיהם  
 בעשו כלו מכתה והרנו ל סעו ל כתי יעקב זידעו כעכר  
 ויש דאוסן ל הכור דהל אדם שאוק כסם נפש זה יהורכ נפש כעכר  
 למח דאוי היה ליהור וסאק תקלה על עיו ויהורכו וקוא שאוק כסם  
 נפש מיה רפואה יש ל ער כור יסופ אול דכה קנול מן מקום כמחנה

על ראובן שינוס שם את כבוד המדבר ל. לראובן וזה כבוד הראובן  
 ויש ראובן א הכור הוי על כור ינוס א יתעבו בו שאין נורשן אורח ש  
 על קדם / מקף עונף יוסף . נכנסה בו קח קדש שהוא  
 שער ליתן מקף אורח לבגם כלא המהפח לחס תקו . דא זקף עונף  
 יוסף . נכנסה בו קח קדש שהכה עמר לעמוס וימלא שלש ואין מקף לא  
 עין עמל זקף עין לראוי זקף עין לראוי . וכחא על עת כוא דכב  
 אערה' כופתהו / והיה בכזית . כפן אלקן לפי שהיה שם הער  
 כזית השם נסי שאלק עלו בזכר . עין יהודה אמר' לבגמ . על יצל שלק  
 כעל . פ ראתה פ יצל שלק ל . ושמה הער כעל שלק של שם הירק  
 ורצל אלק מכמה ארס נהרס לקחה יהודא והכא אבה ואמר על אמתק עמל  
 ושם לא העין יהודה לתזור לארס נהרס לא עין לחס יהודה שר א' עמל  
 מקף וישבו שם . ולמה נ' עמל הער שער הער נהמכרו שר ואון /  
 דא הער שהערה עמלה כזונק / דא שמהמה יתן הכעס לארס  
 דא שקיה לכה ועכונ לשמים כעמר זק שאן ל' לא לב אחד ועכונ למעלה  
 כן הער לא כזונק לשום זכור לא לשום עולם / והער כח שוע  
 לעה הערה אחורל כון שערל עליה הלכה אמנו והשיארת אשה אחור שמהראק  
 כן יעוררם . הוא עמל ולא ידע כזה יהודא כון שיער יהודא קללה על  
 עמלה על דכרו נקלק המלאת יכוס עד חרה / כל דעין שמשפכן  
 כער אין משפכן לא על ידן של צדקים שכדור עמל וארה כן אדם עמל  
 כערל באמה לעמל וארה פ יהודה' המלך שכל יש' עמל זק  
 לה אין דעין אק למענה שנקרע כח און אומל נקרע כח כפסע לא  
 נקרע העמל כלל עמל חמא יש' ארה אורס חס' אק שנה כון כפסע  
 כשן עמל עק נהרן לא היה להם לשל לקשנה כנהיה לעמלה  
 מארכוכותיקים וילבו ככל יש' יוס א' לעמלן יוס א' ללכא יוס א' לחכין יוס  
 א' ליקלם וילמדו אורס כח' כערס קום שיהשו כארס והס לא שמו כן  
 לא כון שכתמו לארס כל א' וא' הלך לבהו ולמנו ואמ' שלם עמל נפשי  
 עלא להכונ את המורה / דא כפרת שנים זכרה ויכא עמלה מלך המשיח

כח





לעשה אלה אלהים כי יבא אי העם וצדק לנורם יפית כן אף אלה  
 כעברא צדק לזכר רבא כל אכלי הדד וככא געגה ל אהל מועד כל ...  
 צדקה געגה הדד בתקר לזה המכא כל אהל אהר לזוכ געגה שכרוב  
 עלך איש רפ וישר כל ותנישך היסופן דלל אה קנור רבר על געגה של  
 דבא אה חכה לעגור אכל אם כל לעשך דן אים ששכב עם אה  
 כרוב כל נון ששכב עם כלע ולא אכל ללע כסם אמכר לרור סדום  
 וככאו לעקף הישר על ששכב עתה חתק יכרה דבר קול והעלגם שאל  
 צדקה געגה וימל הכה משא ומשו והעמער גרם ילגם טעה ועאל  
 לעה זה מלך המשיח וכמו של אהרן נבנאין הקרפן ומכחם ...  
 דא צדקה געגה הדד ויהודה עור רכ עם ל עד כרוב חסר וואו אמא  
 עד לקכד געגה שהורה על מעשך קמור והשל לקכד שהוא געגה  
 שפס כל וכוכה לבן עור אהר אהרם טאם כל עד כרוב שאל  
 דוק משא חיל לא הרה תקומה לשונאי ישר עד כה אלא ירכ הכה עם  
 ישר לעלם טאל ס לא לעלם אהר דא עור אהר ששכב עד  
 שרפוד כרפודי אה קמחאל קין גרר ונפשו שגם קללה לטע  
 ועל כהה אהרן שמש הית וישכר הית נהרן ל אה כרה שלם  
 יעקב נפ ונשכר שכל כרבה אכל אכר וישכר כרבה נפ לכן  
 ונשכר כל אשר ל עין גב והפסיד שפיקל זרה טאל ונפשו  
 שערר יהודה טאל ונשכר שהשער פתן שמשנו יבא דוד ומלך המשיח  
 אה שלם רעו זכר כל כרוב סעוד ...  
 ואמר יבא אחי ל יוכן אה ל יורה כרבה טאל כנוד ל חרם שכל  
 זה עכוד לפשוט ידו כהם הא באל ויה בלהה נהרן יד כנוד תהנו של  
 שעלך ויהן יד זה עסק שלקח מן החום ודקר העללה זה יצר הרע  
 היצר העשים עם לאם רמק ורקשונ על ידו אש זה חם של כנענים  
 אפס ידו חום ולקח געמו <sup>ועפן</sup> שמתרבו אה הכנענים שאל ויהן אה  
 דכנעני וחום אהרם ועל ורקשונ על ידו אש פן שטה כחמא קשר  
 כדו שמשך ל כרוב לאמר זה יבא ראשונה זה יבא לרבוה רעה ראשונה

שהוא געבט כתרם ראשונה ויהי כעשיר ידו כנצ תרם של סיתון ועוד  
 שפאט ידו כהם ונשן שתרומו ישר' סיתון שאל' ותרם של שר חכמים  
 וכעונ כהל' ונחום אורם ולש שבעק א' היה לבך חשב לשם חכמה  
 כאחד והיו דבר' ויהי כעשיר ידו שלקח פעם א' והשיב ידו שבע י  
 ואחר יצא אחיו כנצ תרם של יקח יהיו שפאט ידו כו' וערו ואחר יצא  
 אחיו כתרם האתק יצא לשקלם שלא תהיה שוד יא' ככל העי' שלקחו י  
 אשר של ידו קצת זה התא שאל' שאל' אס יהיו חתאים כשנים ו  
 הא לערו כ' חכמים געבט שכן כו' פק' כנצ ד' ידוב דבר' אדם חזק  
 דה חי כזאב כזאב דה דלאל וכזאב וכזאב דה חושק ד' חזק אדם  
 לעו ככרבו ד' ידוב כזאב כנצ ד' דברים שלקח שכן מן דברים דה' ואז  
 כשלל אדם שנער חי וחלמים שקלים כסף רבן ולשן זרם אחר דה דלאל  
 הסן הוא ד' אר' חזק לשן דה דה' געט כרפס ולקח שכן אר' חכמים  
 ורוא לשן דה' ונשן דה' ועל שאמו כרפס חשוכ' ד' ד'  
 כנצ שן קצתו ורעב רעשבו כ' חס הוא וזה לא שן ולא רעב אלא  
 לקח האדרה דה' לשק' והכסף שנקרפן לענו ולשן דה' שיהי  
 עונח כפיו שבע' שלנו שם מועלך ולש' שלא נ' לא כ' דברים לבך חלק  
 ד' הדוב כ' יקראו ושו' ויהי בלרה ויהי יד' ויהי כעשיר ידו אשר  
 על ידו רע' ויקרא שגור זה אשכ' אששו זהו שבע' ל' ודו ויש על  
 חלק לעה ככר' וזהו לבס יראי שיהי דו ויקרא ד' ויקראו  
 פויש ויקן אינו אומ' לא ויקראו לעו' הוא קנה לפויש ואין פויש קנה אומ'  
 וישת אומ' אינו אומ' רעבוד לא וישת נה' כו' כבוד כעשן שאל' וישת  
 יחושש' ונבר' שלא היה יומך גשור לברו ולאש' פט'  
 ויהי געבט חקוד אומ' אינו אומ' קנה אומ' לא חקוד אומ' דבר' גשור ה'  
 ככר' לשש וזה הוא אומ' ופך ידו על ל' אשר ל' געבט שלושן הוא  
 קטל כדן הוא ש' חקוד שאל' ונוה דה' סך גיוד דבר' שיש ככר' לשם  
 ויכך ק' א' ש' חקוד כנצל יומך על דבר זה היה עי' שם אחאב על  
 עוכהא שאל' ויקרא אחאב א עוכהו ל' אל' פשק ככר' וככר' ל' כנצל'

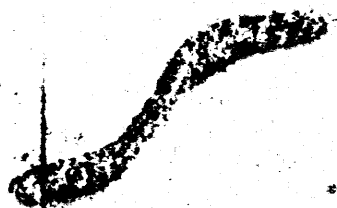



קכח

פוקד ויבקר את פת המכה ויבדוק את אונת האיש אינו מתפרק שמה לא  
 יבא אל אבה ימאה ברכול ואמ' ועוספיקו היה יוא אבה וואר וכפ' של  
 אחאב אינו תזונתן לבב' / עזרהא סמך אהר' יוקי אמ' אפשו יוסף  
 בן י' אנה ולא היה עושה אהר' דכ' דואל לעשה ספר בראשית דתול קומא  
 מעשה ואוכן ככלהו ועשה יקוה ורמז אל זה לו שיה צדוקים וכלומר  
 אברהם לא כמד עלהם הכתוב זה שהיה קטן וכלומר עבדו שאב' /  
 וינס ויבא התובך / ר' שמעון איש קמחן אמר בזכור יוסף נקרא היה שמהו  
 הים ראה וינס בזכור וינס / ויא' חמוס בזכור אברהם שאל ויבא אונת  
 התובך / עמו שאמ' איש עבד ולא אמ' עבד עבד כן אל תעשה  
 גדול יש לך ולב' על פמיתך בעל לא ה' שהכנס שווא לבאן לא ועמו  
 קוא עלמו וקוא עם שהכנס אונת ההר' בא ל' לעבד שיש ארץ /  
 ויעזוב כדו אכל / או אלהה כה היו אמ' לך אה העשה בו /  
 וי' לו חמד כאמר כב' ורשא חן וחמד ל' לפי שהעמידו מהות באור מלאך  
 וטפיוה באור מלאך ודיה כאלעב לכך ורשא חן ולואי כמענה רבקים  
 אבל יוסף שהיה כן מכהם כשהם וי' לו חמד משה אהר' והו' / כרס  
 אמר שהיה נקב ורשא חן וחמד ולואי כמענה רבקים / יוסף ע'  
 שהיה נס של וינס לו חמד משה אהר' הו' כוס אמר שהיה הנס של  
 ושל אהר' ורשא חן וחמד ולואי כמענה רבקים / הושקף  
 והאופה ל' מה צורך ליה' כן לא להודיע לו לא היה העסק ואופה ל' ל' /  
 מכהם לא חלשו ולו לא היו אמורים כפר המורה של יוסף לא חלשו הה'  
 אשר אמורים כפר המורה ל' ל' של חלשו לא כה ל' ל' ל' ל' /  
 עם חלק מכהם ע' חלשונותם / ושל אהר' פירש אינו  
 אמ' וישל אורש ליה' לך שלא שאל לא מראה על שהיו סרסי פשה וירד  
 על שהיו מופקדים ב' דהר' אשר אהר' כעשה ופוקד על שהיו שולחם  
 כפר אדונם שלא יקפץ עליו דכהם ויקחון שהיה יודע כל כח' פוטם  
 בו ואלוהא כן לא דה' שול אהר' שלם דרש' / ומה נס' לפע'  
 יהר' נס' משהם קמים ואמ' פסם ל' עבדו פ' ישר' הנס' דהאום ממש

וזה ענין פתיים והפתיים מולאים כותבים והפתיים מולאים זהו קרבן והמזבח  
 מולאין זרע ונשא הנסח המולא את הכסף כן היו שורש נתינת המולא  
 ואם יתעורר שונן בא ויבא א' ע"ג אברהם דה נתינת המולא קום  
 דהרצק באין ל' הולא ל' פתיים זה יצחק ויעקב והפתיים הולא פתיים  
 לו י' שכנים והפתיים הולאו זעורה לו ע' נפש שיהיו לעבדים שאלו  
 כל הנפש ל' והמזבח הולאו זרען לו שם מאור אף לבד מן הקדשים  
 שאלו בשם מלואו אף ל' אברמולא שנעשו זמראן כול שנים קטנים שאלו  
 והחוש קדש חזונה דכל מתקן האופן הימני דכל מתקן אפרים יתקן ל'  
 זה דרסה של נתינת כרמלה מעמידתן אורה של אברהם דהרצק מעידתן  
 אורה של ששים ועל קטם כן ישר דעמד המינה של אברהם שאלו  
 ויהן ל' משה ל' ל' לתורה אכן ל' העמידה של א' העבדים שאלו פתולק ל'  
 ועמידתן אכן שכן ל' דעמידה של הקטם ושמה קטם יולאם מלכה ל'  
 שאלו העדה מלכה מן קרבן כן הם ישראל השומעין ולמנה כנתינת  
 שאלו אדם העמד מכל העמים ויתקבץ לשלשן כפתיים שאלו והפתיים  
 קום ככוכב השמים לקב' נתינת המולאין זה אברהם ולמנה שן זק  
 המשיח שאלו שלשן ערף לפעמים י' ויש יעקב וישעיהו פ' יערה  
 ישכנו אכן כל ימים ארבעים כעולם אדוקים ומלמולין העקר הישעם  
 מן המולא שכן האדוקים וכן אברמולא העקר כל ימים שהיה עשו באין ל'  
 הריא יעקב המולא שאלו וכל יעקב שלק ל' אכל לכן והיה המזבח שאלו  
 הייה פוס אכלת חופץ ל' ופון שנעקר עשו שאלו וילק ל' אכן אפס  
 יעקב וישב ועד ישוב ל' יעקב שאלו וישב יעקב י' כל מקום שאלו  
 וישב אינו לא לשון עש וישב ישר באין מלכה ויקרבו ית' ישראל למנה  
 וישב ישר בשמים דותל העש למנה אף כאן וישב יעקב י' ס' יוסף ל'  
 כאן כענין ל' שבתק נב באין פלגשים ואלו קפכ' כאן מנה אפס שונע  
 אט שני יעקב באין פלגשים כל באין כענין לא ישב יעקב לא באור  
 מקום שני יצחק באין כענין ואיזה זה חבון פ' אורף אהב אברהם  
 זה דאף יעקב שאהב אב' ופך מכל כשו דה' וישעשע אלו ל' שפכה כקמ





כסוד פשע שראה אורה יהודה חשב שהיא זונה ולכן האשים כן שפחה  
 פשה אמר לו לא היה זונה היתה נכסדה פשה אכסגא יעד ויחלף לדרך  
 ויבר יהודה כשעב שראה הקיסוסן מונחן לרוב הדין זונה וכל  
 לי אחי ופגאם כעה שלום מודד כה מודדן לו כן עדה מודדן וכל  
 פשע ואשה איש שעשין מפרסין טוב לו שאקדש בעה ולא אקדש  
 לעה טוב לו שאקדש כאש הנכבה ולא כאש אוכלת אש על  
 שלקחה כרה אחי ומבלט אורה כדס ורובבת אורה לאם ואחתי לו  
 דבר טל שפג ג' מדה טעב מדה קבלת שפחור אמר לו דבר טל שפג ג'  
 דון יודען שפחה דבר כלבם שלא נרעבה ממונים פושעתי היא משפחה  
 ולא נרבונוג לשם זונת פ' אש לשם זונת פ' אש פשעה אש נערה  
 לה פ' עלין לא נרבה ג' ואין קונה רכס אמר למה אין לאה קנין כלי  
 מדי כנו של אחים שהקנה לה כה שנים ואין טל כק אדם ללשון  
 ויהי ק' אביוסף כן שלקחו פשוט אל יעד מלאכת אל כענין שג' אש יודע  
 נטן לו פושעתי כ' הנס ולקח מים מוציא ומכה ככ' הנס ונרעם  
 לענין אל כ' הם שנתת ויהי שקנין אורח כהם יעד קילע ל' שפח ג'  
 וינס החוצה ל' ממונים כרבונוג טאן כ' כוסף וכ' שאלה היא ואין ד'  
 דומוג מו למו כמלה כפ' וינס ויכא החוצה ואחר כפ' וינס החוצה ואינו  
 מוכר ויכא הה כ' שאלה כלה יש כהם שטני פ' כשרפה לאש הרה  
 אלה וינס ויכא החוצה וכשפחה לבעלה אלה וינס החוצה ולא אלה  
 ויכא ולש' זה כלים דטת התקרא דבר שלא פשוט אחיל לעה כפ' כ'  
 כמלה וינס ויכא שלא כה יוסף לא מן המדה עד חזן לפס וחשכ כשע  
 אש אכה סאוק ירשאו כ' כה אש לא אשעוד ככאן ולא ירשאו ואל  
 היא לא רכסע אחר שאש שטת כחזן לכך נאמ' וינס ויכא החוצה ו'  
 לעה נאמ' אחס' וינס החוצה כן שוארה אש פשיעתי שהיה שטת  
 חזן לפס שמה מן המדה וקלטה עד הפס ואל שוכס וישככ שפח  
 כן שראת יוסף שהלכה אחו ורכסעתי הלך לכיה סאוק והיא  
 כן שראתו כולה סאוק אלה נבשו ישלחו א' כה אש לעה הוא כה

ויפלטת ויבא בעל ויהרצע מונח אפרסמנו את ולא שיפלטת הוא  
 לכן קראת לאנשי כהן ואכל מה שאמרת הרי ויהי כדאמרת ששכב  
 כגדול ויקרא לאנשי כהן ללמדך ללא שכרה יוסף כסוף לא  
 הוציא העשוק לך וינס החוצק להוציא שרת משמורת כס יוסף ולמק  
 כר' אמרתה היא לאנשי כהן וינס ויבא החוצק ולבעלך את' וינס  
 החוצק לפי שכפן שראתה שכרה שפראק ויארז והרמולק לבקם החנוש  
 לאנשי כהן שיעזק לה לדבר לבעלך להשיב האסם על יוסף דהר  
 וקאמר להם לאמר ואין אמתיה לא לשון כקשר כדא' אמרה טא אחרת את  
 כן שמתע שאלתה וינס ויבא החוצק אמרת אם יוסף רבעג לא היה כוח  
 עד הפרט כלבד לא אף כסוף היק כולה כה שלא יחזיקו כס אדם  
 עמד כפרם והיא כושקת לא היא ברבעג וכה יוסף חן לעבד ולכן  
 אין כר' שיישוק כדכה' כן שראתה שהם לא האמינו בדבר על  
 שאלתה וינס ויבא לך שבערבעג על כעלג אמרת וינס החוצק כה  
 שלא ירש כה כעלג כסם שהרשאו אנשי כהן' וישן אנה למד א  
 ששפכה רבעג על כעלג ככפ' ורדבר לו לאמר כדכהס קלק עסק  
 ואין דבור לא לשון עו כדא' דבר האיש אדם האת' ארבו קשומ' לכן  
 כר' וינס החוצק // יי' אורג כושמור עהן לא יבא קשום  
 דניס והיו מתרעבים שם עד שיבא דניס' כמקלל כר' ויפתחו כושמור  
 לעה כן לפתח להם על פ' ה' מה קן ירמי' וכן כמקושש ויטו אורג  
 כושמור לעה כן כלא פורס מה יעשה לו' אכל יוסף לא נאמר כושמור  
 לפי שלא רמי' ולא הפטמורו שם עת' להוציאן משם לעולם' פת  
 שר העכחם ומאן שפת הקהר היה של פושש והיו כל כס פבד מעוטן  
 כוסף' וי' יוסף כון שמתע יוסף כושמב אין וי' לא לשון שכב  
 ענא' וי' אין אורג // זה פתחנו אל' אנה כמר רש כשוקה רעג א  
 שחלמה חלום ע' אין אנה האכד שברך אף את אכשק כשוקה רעג  
 כשוד ל' ימים פת' אורג יוסף כסם שחפץ ורמי' ולו חפץ היה פת'  
 למורה וי' קיים לו //

ט' עקף







































































































































































א מעשה ומוצאם לדורם כחכם

א מעשה ומוצאם יצאם כי מלאך בא ופלא כחזקו וצפיקו יצאם פלא

עצם וצפוקם בעלמא וקאל קולואם אבסם נאכמ כפ פמאם

נעו כי וכתו לא נאכמ אלא כחזקו אלא וזכום וכתו כי אלא

כחזקו אלא כחזקו אלא זכום אלא וכתו לא נאכמ אלא

נאכמ אלא וכתו וכתו אלא נאכמ אלא זכום אלא

נאכמ אלא כפ כפוא כי אלא אלא כחזקו אלא כחזקו אלא

נאכמ אלא כחזקו אלא כחזקו אלא כחזקו אלא כחזקו אלא

נאכמ אלא כחזקו אלא אלא אלא כחזקו אלא כחזקו אלא

נאכמ אלא אלא אלא אלא אלא אלא אלא אלא אלא אלא

נאכמ אלא אלא אלא אלא אלא אלא אלא אלא אלא אלא

נאכמ אלא אלא אלא אלא אלא אלא אלא אלא אלא אלא

נאכמ אלא אלא אלא אלא אלא אלא אלא אלא אלא אלא

נאכמ אלא אלא אלא אלא אלא אלא אלא אלא אלא אלא

נאכמ אלא אלא אלא אלא אלא אלא אלא אלא אלא אלא

נאכמ אלא אלא אלא אלא אלא אלא אלא אלא אלא אלא

נאכמ אלא אלא אלא אלא אלא אלא אלא אלא אלא אלא

נאכמ אלא אלא אלא אלא אלא אלא אלא אלא אלא אלא

נאכמ אלא אלא אלא אלא אלא אלא אלא אלא אלא אלא

נאכמ אלא אלא אלא אלא אלא אלא אלא אלא אלא אלא

נאכמ אלא אלא אלא אלא אלא אלא אלא אלא אלא אלא

נאכמ אלא אלא אלא אלא אלא אלא אלא אלא אלא אלא

נאכמ אלא אלא אלא אלא אלא אלא אלא אלא אלא אלא

נאכמ אלא אלא אלא אלא אלא אלא אלא אלא אלא אלא

נאכמ אלא אלא אלא אלא אלא אלא אלא אלא אלא אלא

נאכמ אלא אלא אלא אלא אלא אלא אלא אלא אלא אלא

נאכמ אלא אלא אלא אלא אלא אלא אלא אלא אלא אלא

נאכמ אלא אלא אלא אלא אלא אלא אלא אלא אלא אלא

נאכמ אלא אלא אלא אלא אלא אלא אלא אלא אלא אלא

נאכמ אלא אלא אלא אלא אלא אלא אלא אלא אלא אלא

נאכמ אלא אלא אלא אלא אלא אלא אלא אלא אלא אלא



























# Judah L. Magnes Memorial Museum

The Jewish Museum of the West

2911 RUSSELL STREET

• BERKELEY, CALIF. 94705 •

Telephone: 849-2710

September 16, 1976

Rabbi Chaim Schneebalg  
134 Penn Street  
Brooklyn, N.Y. 11211

Dear Rabbi Schneebalg:

This is to certify that we have given you in exchange for ceremonial objects, a bound Midrashic manuscript formerly in the Siegfried Strauss collection which we purchased from him in 1965.

With warmest best wishes for a happy and healthy New Year, I am

Cordially,

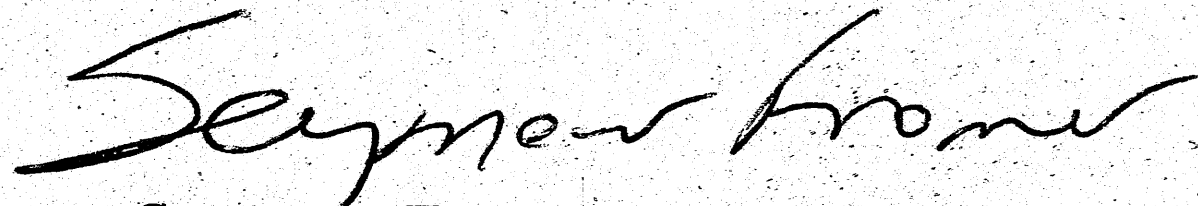

Seymour Fromer  
Director

SF: jm

## MIDRASCH RABBATI

by Rabbi Moses Haddarschan:

Dr. Zunz writes in his book: "Die gottesdienstlichen Vorträge der Juden historisch entwickelt" Page 287 as follows:

Rabbenu Mose haddarschan from Narbonne (France) the teacher of Rabbi Nathan, also living in the third quarter of the 11th century is known by notes in the Aruch, from Raschi, Tosafoth, Mordechai and by additions to (Medr.) Tanchuma as author of explanations to the Talmud and various biblical books. a. s. o. The monk Raymund Martin cites in his book Pugio fidei a quantity of sentences from "the big Bereschith rabba by R. Moses haddarschan, which have been copied sometimes in the original language sometimes in latin translation by Porchet, Josua from Lorca and Peter Galatin in their own works. Such a book however was never mentioned by Jewish authors etc. This fact could make the existence of such a work doubtful. etc. . . . However all these considerations had to be put aside since a Bereschith Rabbati has been found in original. + Footmark to this reads as follows:

+ I heard about this remarkable Manuscript from Rapaport (Prague) who owns it as follows: It is 88 leaves (paper) quarto defective at the ends even damaged at the 8th leave; the ~~Hebrew~~ character of the Hebrew italics is Spanish and very difficult to read. Writer and date has not been given. Text starts with the first leave and above the first line are the words: BERESHITH RABATI ASCHER MOZOTHI B'CTHIVATH JAD meaning: Bereschith rabati which I found written by hand. It seems that it has not been written by a professional copyist but by a private man for his own use. The content of the Midrasch is divided according to the 12 Parascha's (chapters) of Genesis and for each of the chapters are the following number of pages: 1)13, 2)3, 3)4, 4)4, 5)4, 6)5, 7)11, 8)12, 9)4, 10)6, 11)6, 12)16.

Other scholars like Jellinek, A. Epstein, Gross and Geiger have written about R. Mose haddarschan and this manuscript.



Sehr geehrter Herr Professor Marx,

Dr. Menni Rapp - unser gemeinsamer Freund - hat mich Anfang der Woche gebeten Ihnen die in meinem Besitze befindliche Handschrift "Bereschith Rabosi" ~~XXXX~~ zum Vergleich mit einer anderen Handschrift zu überlassen.

Seit Ihrem Besuche <sup>in meinem Hause</sup> ~~XXXXXX~~ habe ich festgestellt, dass es sich um die in dem Magazin d. Wissenschaft d. Judenthums vol 16 p.65 Jahrgang 1888 beschriebene handelt die ursprünglich aus Prag stammt.

~~Mir wurde diese Handschrift von einem Herrn überlassen, der den Auftrag des Bibliothekars von Prag hatte sie zu verkaufen. Dies war im Jahre 1945. Es ist mir unbekannt ob der Bibliothekar die Berechtigung hatte diese Handschrift zu verkaufen und da er sich jetzt noch in Prag befindet und unter Umständen Schwierigkeiten für ihn entstehen könnten, was ich ~~unter allen Umständen~~ auf alle Fälle vermeiden möchte, so werden Sie verstehen, dass ich diese Handschrift nur sehr ungern aus der Hand gebe.~~

Um Ihnen dienlich zu sein ~~XXXX~~ erlaube ich mir Ihnen Photocopie von Seite 1, sowie von Seite 133-134 zugehen ~~ix~~ zu lassen. Es steht jedenfalls fest dass es sich anscheinend um ein Unikum handelt, ~~von welchem~~ ~~XXXXXX~~ Dr. Jellinek annahm dass ~~XXXXXX~~ Moshe Hadarschan der Author sei.

Der Herr der die Handschrift aus der C.S.R. brachte befindet sich gegenwärtig hier und <sup>ich</sup> beabsichtige mir den gesamten Vorgang der Transaction schriftlich niederlegen zu lassen, bevor ich die Handschrift aus der Hand gebe. Ich weiss jedenfalls dass dieser Herr den Gesamtbetrag den er von mir erhielt ~~XXXX~~ an den Bibliothekar nach Prag abführte.







Zunz: Die gottesdienstlichen Vorträge der Juden historisch entwickelt.

Page 287. R. Moses haddarschan aus Narbonne der Lehrer des R. Nathan, also aus dem dritten viertel des 11. Säculums, ist aus den Anführungen im Aruch, bei Raschi, Tosafoth, Mordechai und den Zusätzen zum Tanchuma, als Verfasser von Erläuterungen zu talmudischen Stellen und verschiedenen biblischen Büchern bekannt. Sein Commentar zur Schrift lieferte teils Wort- und Sach-Erklärungen, teils ältere Hagada's und eigene Auslegungen in hagadischer Manier. Die Untersuchung über die Leistungen des R. Moses wird durch folgenden Umstand auf eigene Weise verwickelt. Es citiert nämlich der Mönch Raymund Martin in seinem pugio fidei eine beträchtliche Anzahl von Stellen aus "dem grossen Bereschith rabba des R. Moses haddarschan", die grossen teils, bald in der Ursprache, bald in lateinischer Uebersetzung, auch von Porschet, Josua aus Lorca und Peter Galatin in ihren Werken dem Martin nachgeschrieben werden. Ein solches Werk wird aber bei jüdischen Autoren nirgend genannt: denn Abravanel, der Auszüge daraus mitteilt, widerlegt bloss die Einwürfe des Josua aus Lorca und gesteht selber, dass er das grosse Bereschith rabba nicht habe. Dieser Umstand könnte die Existenz eines solchen Midrasch ganz und gar verdächtig machen, wenn nicht starke Gründe für dieselbe sprächen. Es ist nämlich durchaus nicht ungewöhnlich, dass das Andenken an ganze Werke sich nur bei einem oder einzelnen Autoren erhalten hat; zudem spricht der übereinstimmende Charakter der Fragmente, sprechen bestimmte Kennzeichen ihres Ursprungs - von denen weder Martin noch sonst jemand eine Ahnung hätte haben können - für das Dasein jenes Midrasch. Viele der mitgetheilten Auszüge sind auch in anderartigen Hagada's zu finden, und so wären es ebenso überflüssig als unmöglich gewesen, eigens ein Werk dieser Art zu erdichten. Endlich war auch Martin weder ein Apostat wie Josua, noch ein Lügner wie Galatin, sondern ein tüchtiger Gelehrter, der zu den Zahlreichen Auszügen aus bekannten halachischen und hagadischen Schriften der Verstärkung des Betrugs nicht bedurfte. Man wird also die Ächtheit jenes grossen Bereschith rabba anerkennen müssen, und die Kritik hat nur noch zu entscheiden, ob R. Moses der Verfasser und ob Einzelnes interpoliert ist. Diese ganze Untersuchung hat indess eine völlig neue Richtung bekommen, seitdem ein Bereschith rabbathi wirklich im Original aufgefunden worden. + Aus den mir hierüber gewordenen Mitteilungen geht hervor, dass mehreres darin mit den Fragmenten bei Martin, anderes mit dem Charakter der von Raschi aufbewahrten Auslegungen übereinstimmt; manches jedoch, namentlich die von Abravanel widerlegten Stellen, vermisst wird. Ich glaube dass das Werk des R. Moses nach seiner Zeit mit Zusätzen und der Benennung Bereschith rabbathi ausgestattet worden, und dasselbe dem Interpolator des Tanchuma und vielleicht dem R. Isaak Nathan vorgelegen habe. Dem Verfasser des Jalkut war es vermutlich nur unvollständig bekannt. In Bezug auf die grössere Sammlung, nennt Martin unser Bereschith rabba das kleine oder kurze

+ Über dieses merkwürdige Manuscript habe ich durch Rapaport, der es besitzt, folgendes erfahren: Es ist 88 Blatt (Papier) in Quart stark, am Ende defect, auch im achten Blatte beschädigt; die hebräische Cursivschrift ist spanischer Charakter und sehr unleserlich; Schreiber und Datum sind nicht angegeben, der Text fängt gleich mit dem ersten Blatte an, und über der ersten Zeile finden sich nur die Worte: וְהָיָה כִּי יִשְׁמַע יְהוָה בְּקוֹל יִשְׂרָאֵל וְיִשְׁמַע יְהוָה בְּקוֹל יִשְׂרָאֵל



len aus"dem grossen Bereschith rabba des R. Moses ... , auch von  
 teils, bald in der Ursprache , bald in lateinischer Uebersetzung , auch von  
 Porschet, Josua aus Lorca und Peter Galatin in ihren Werken dem Martin  
 nachgeschrieben werden. Ein solches Werk wird aber bei jüdischen Autoren  
 nirgend genannt: denn Abravanel, der Auszüge daraus mittheilt, widerlegt  
 blos die Einwürfe des Josua aus Lorca und gesteht selber, dass er das  
 grosse Bereschith rabba nicht habe. Dieser Umstand könnte die Existenz  
 eines solchen Midrasch ganz und gar verdächtig machen, wenn nicht starke  
 Gründe für dieselbe sprächen. Es ist nämlich durchaus nicht ungewöhnlich,  
 dass das Andenken an ganze Werke sich nur bei einem oder einzelnen Auto-  
 ren erhalten hat; zudem spricht der übereinstimmende Charakter der Fragmen-  
 te, sprechen bestimmte Kennzeichen ihres Ursprungs - von denen weder Martin  
 noch sonst jemand eine Ahnung hätte haben können - für das Dasein jenes  
 Midrasch. Viele der mitgetheilten Auszüge sind auch in anderartigen Hagada'  
 zu finden, und so wären es ebenso überflüssig als unmöglich gewesen, eigens  
 ein Werk dieser Art zu erdichten. Endlich war auch Martin weder ein Apo-  
 stat wie Josua, noch ein Lügner wie Galatin, sondern ein tüchtiger Gelehr-  
 ter, der zu den Zahlreichen Auszügen aus bekannten halachischen und haga-  
 dischen Schriften der Verstärkung des Betrugs nicht bedurfte. Man wird  
 also die Ächtheit jenes grossen Bereschith rabba anerkennen müssen, und die  
 Kritik hat nur noch zu entscheiden, ob R. Moses der Verfasser und ob Ein-  
 zelnes interpoliert ist. Diese ganze Untersuchung hat indess eine völlig  
 neue Richtung bekommen , seitdem ein Bereschith rabbathi wirklich im Ori-  
 ginal aufgefunden worden. + Aus den mir hierüber gewordenen Mittheilungen  
 geht hervor, dass mehreres darin mit den Fragmenten bei Martin, anderes mit  
 dem Charakter der von Raschi aufbewahrten Auslegungen übereinstimmt; man-  
 ches jedoch, namentlich die von Abravanel widerlegten Stellen , vermisst  
 wird. Ich glaube dass das Werk des R. Moses nach seiner Zeit mit Zusätzen  
 und der Benennung Bereschith rabbathi ausgestattet worden, und dasselbe  
 dem Interpolator des Tanchuma und vielleicht dem R. Isaak Nathan vorgelegen  
 habe. Dem Verfasser des Jalkut war es vermutlich nur unvollständig bekannt  
 In Bezug auf die grössere Sammlung, nennt Martin unser Bereschith rabba  
 das kleine oder kurze

+ Über dieses merkwürdige Manuscript habe ich durch Rapaport, der es be-  
 sitzt, folgendes erfahren: Es ist 88 Blatt (Papier) in Quart stark, am Ende d  
 defect, auch im achten Blatte beschädigt; die hebräische Cursivschrift ist  
 spanischer Charakter und sehr unleserlich; Schreiber und Datum sind nicht  
 angegeben, der Text fängt gleich mit dem ersten Blatte an, und über der  
 ersten Zeile finden sich nur die Worte: *גראש"ו רבתי אשר מצאתי בכתבי*  
 Es scheint demnach kein Abschreiber , sondern ein Privatmann zu seinem  
 eigenen Gebrauche, sich diese Copie angefertigt zu haben. Der Inhalt des  
 Midrasch ist nach den 12 Parascha's der Genesis abgeteilt, und kommt auf  
 jede einzelne Parascha folgende Anzahl von Blättern: 1)13, 2)3, 3)4, 4)4,  
 5)4, 6)5, 7)11, 8)12, 9)4, 10)6, 11)6, 12)6. Die letzten leserlichen  
 Worte lauten: *והאלהים יברך את ישראל ויאמר יהוה אל אברהם*

*והאלהים יברך את ישראל ויאמר יהוה אל אברהם*  
*והאלהים יברך את ישראל ויאמר יהוה אל אברהם*

*Die eingeklammerten Worte hat Rapaport ...*  
*Gen 49.6)*



**M a n u s c r i p t .**  
**des Sefer Bereschith Rabbothi .**

Dieses Sefer wird von Zuntz dem Rabbi Moshe Hadarschan zugeschrieben.

Von diesem Original Manuscript, das allerdings nicht von Moshe Hadarschan selbst geschrieben wurde, sondern in spanischer Kursivschrift zwischen 1450 und 1500, wurde auf Veranlassung von Rappaport in Prag eine Abschrift angefertigt, die sich jetzt in Israel befindet. Gedruckt wurde das Buch in Jerusalem und veröffentlicht von Ahlbeck im Jahre 1940. Der Urbesitzer dieser Handschrift war Salomo David Luzzato, Padua.

Im "Jüdisches Literaturblatt" herausgegeben von Dr. Moritz Rahmer, Magdeburg, 16. Juni 1883, No. 24, Jahrgang 12, Seite 94, unter dem Artikel "Rappaport & Sal. Dav. Luzzato", steht folgender Passus:

"Vor Jahren hatte Luzzato einmal an Rappaport mehrere Handschriften geschickt, damit er davon eine Abschrift nehme und alsdann die Originale ihm zurücksende, aber Rappaport, der in solchen Dingen nicht sehr exact gewesen zu sein scheint, zeigt sich trotz wiederholter Mahnungen hierin saumselig und nun richtet Luzzato an ihn am 24. Juni 1841 die wahrhaft rührenden Worte "Mit Weinen und Schluchzen" richte ich an Dich mein inbrünstiges Flehen, dass Du mir die Handschriften zurückschickst, während ich Dir davon eine Abschrift anfertigen lassen werde, etc."

Weitere Quellenangaben ?

Abr. Eppstein : Bereschit Rabbati im Magazin der Wissenschaft des Judentums 1888 (Vol. 16) p. 65

Zunz : Gottesdienstliche Vorträge Seite 288

Dr. Jellinek : nimmt an, dass der Verfasser Moshe Hadarschan war.

Salomon Buber : Siehe Hammagid 1874, Seite 140

Hierdurch bescheinige ich, obiges Manuscript zum Verkaufspreis von





THE LIBRARY  
OF  
THE JEWISH THEOLOGICAL SEMINARY OF AMERICA  
NORTH EAST CORNER, BROADWAY & 122ND STREET  
NEW YORK 27, N. Y.

PROFESSOR ALEXANDER MARK  
LIBRARIAN

January 11, 1950.

Mr. S. Strauss  
4512 - 15th Avenue  
Brooklyn.

Sehr geehrter Herr Strauss,

Es wäre mir sehr lieb, wenn Sie mir die Hs. des Bereschit Rabbati noch für einige Zeit lassen könnten. Ich war die ganze Zeit recht in Anspruch genommen und habe noch nicht alles durchgesehen, was ich wollte. Ich werde sehen, es so schnell wie möglich zu erledigen.

Am liebsten hätte ich die Hs. für unsere Bibliothek erworben. trotzdem der Text jetzt gedruckt ist, hat sie doch noch erhebliches Interesse.

Mit bestem Dank und freundlichen Gruss  
Ihr ergebener

Alexander Marx



B.R. A Epstein, in "Magazin d. Wiss. d. Judentums, 1888  
S. 207 (Vol 16)

Gettes Vortage page 288.

Handwritten note in a box: Handwritten note in a box

Fr. Jellinek nimmt an:  
Moshe Haderochan the Author

3 Beber (Hammagid 1874 S. 140)

begin  
וְכִי תִשָּׂא אֶת אָזְנוֹךָ  
וְרָאָה אֶת הַמַּעֲשֵׂה הַזֶּה  
וְיָדַעְתָּ כִּי יָדָה ה' אֱלֹהֵינוּ  
בְּיָמֵינוּ וְבְיָמֵי אֲבוֹתֵינוּ  
וְיָדַעְתָּ כִּי יָדָה ה' אֱלֹהֵינוּ  
בְּיָמֵינוּ וְבְיָמֵי אֲבוֹתֵינוּ

- 17 eine Hand
- 18 empty
- 19 andere Schrift,  
anderes Papier
- 133 Ende der Handschrift  
Rest von anderen,  
dritter Schreiber angefügt



Cont.

letzte Seite 192, paginiert  
18 leer  
63<sup>b</sup> and 63<sup>c</sup>

Jelinek findet p. 101. neue  
Handschrift, Epistolae nicht

Begrenzung 193 Seiten  
Nach Seite 70 defekt,  
mindestens 1 Blatt  
fehlt.



Lieber Herr Strauss,

Im Sinne der gehaltenen Unterredung, uebbereiche  
ich Ihnen mitfolgend Verkaufbestaetigung zur gefl. Bedienung und bitte Sie  
hoefl. da selbe nicht aus Ihrer Hand zu geben.  
Hoffe gerne, dass Sie mit den diesbzgl. Inhalt  
einverstanden sind und begruesse Sie

hochachtungsvoll

ergebener

1 Beilage

ŽIDOVSKÁ NÁBOŽENSKÁ OBEC V PRAZE  
PRAHA V., MAISLOVA 18.

V Praze, dne 20. December 1945.

Mr Siegfried Strauss,

Blackburn

England.

Im Auftrage des Bibliothekars Dr Otto Muneles  
bestaetige ich Ihnen

2 Handgeschriebene - Buecher (IBRITH)  
verkauft zu haben und bemerke, dass ich den Gegenwert in (£ pound-Noten  
engl.) direkt Dr Muneles, zugeleitet habe.

  
Ref. fur Kultusangelegenheiten

TELEFON 625-41 • MEZIMĚSTSKÝ TELEFON 601-13