

MIC. # 4947A (RAB. 1743)

BEN SIRA, ALPHABET OF.

ALFA BETA DE-BEN SIRA.

These images are from the collection of the Library of the Jewish Theological Seminary (JTS). JTS holds the copyrights to these images. The images may be downloaded or printed by individuals for personal use only, but may not be quoted or reproduced in any publication without the prior permission of JTS.

אלפא ביתא דבן ס'רא.

הועתק והוכנס לאינטרנט
www.hebrewbooks.org
ע"י חיים תש"ע

ITALY: [15TH-16TH CENT.]

ITALIAN SCRIPT

IMAGE EVALUATION
TEST TARGET QA-3

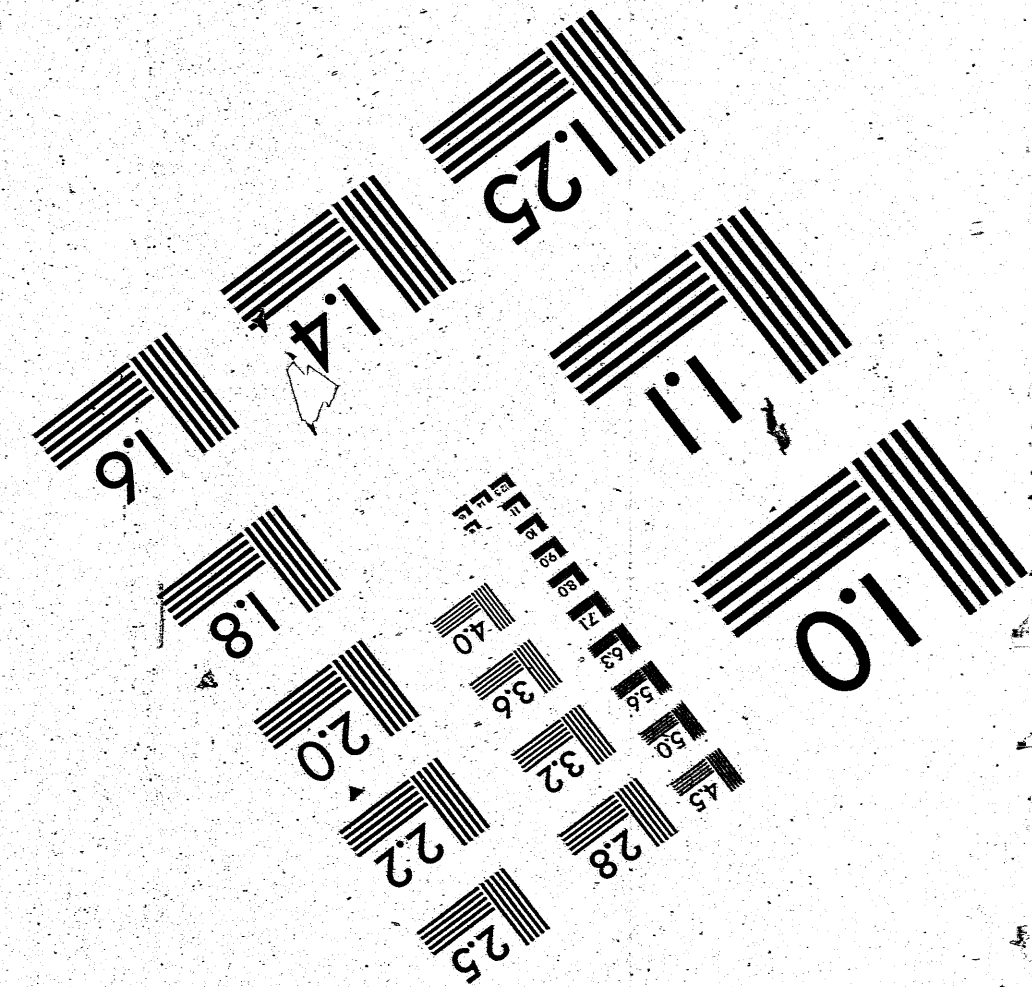
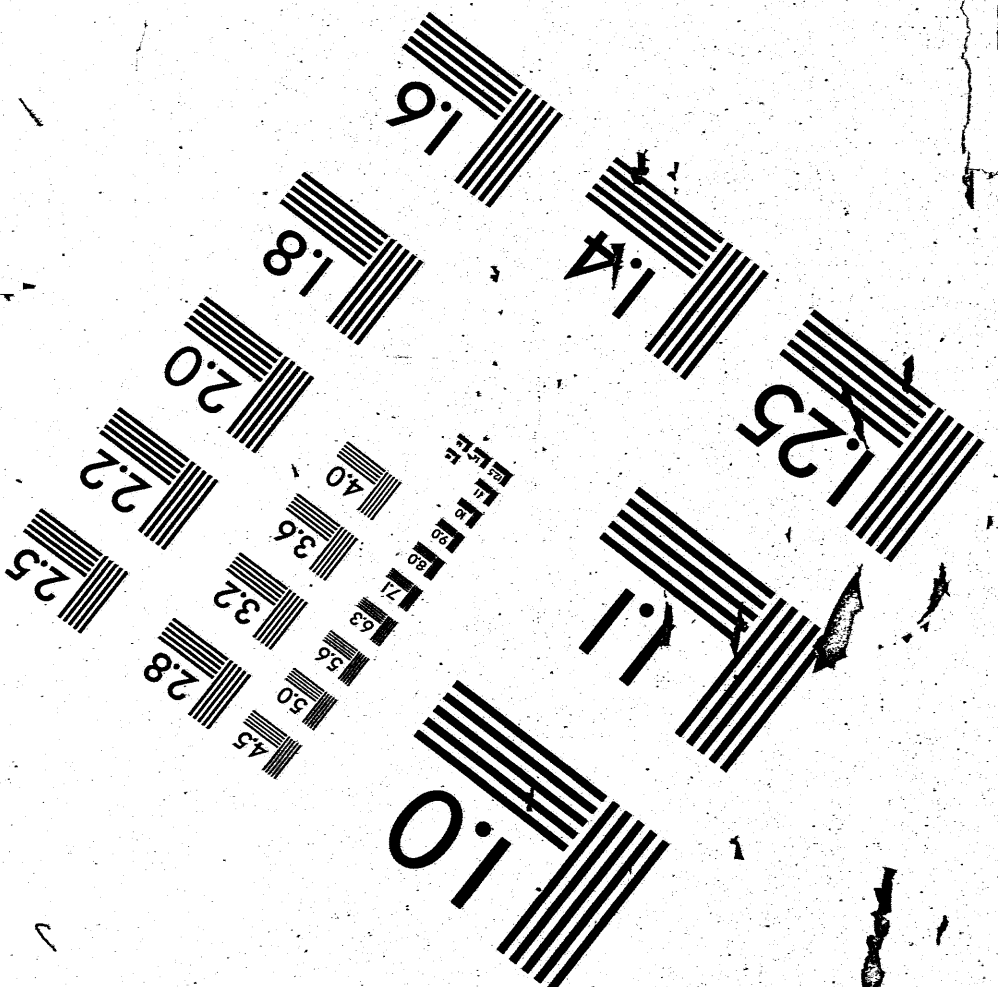
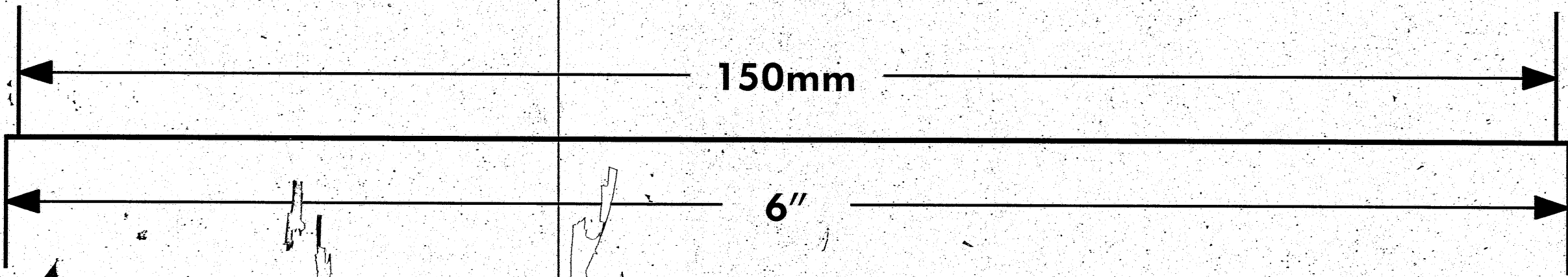
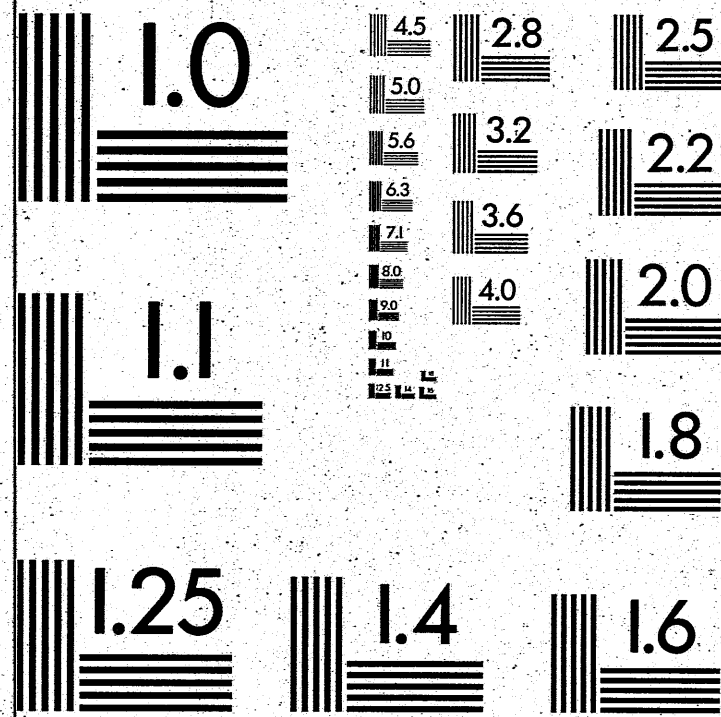
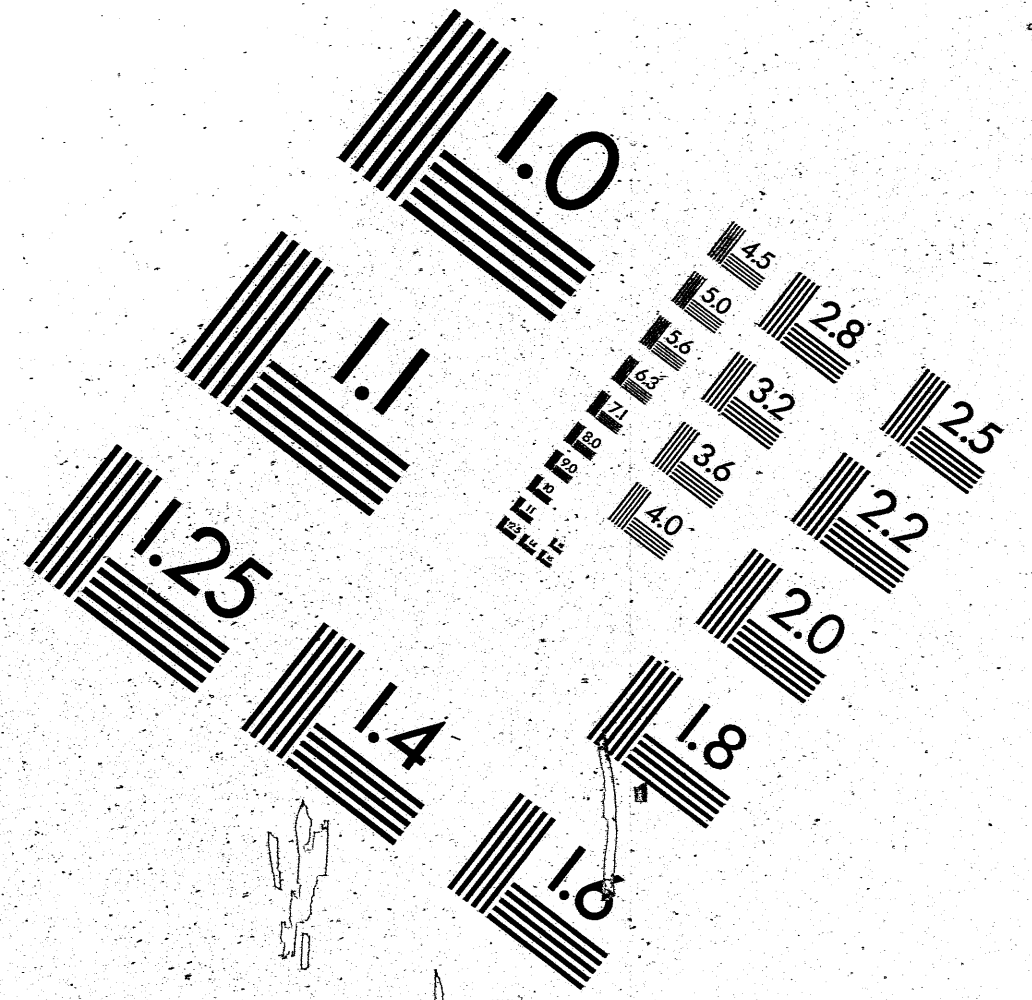
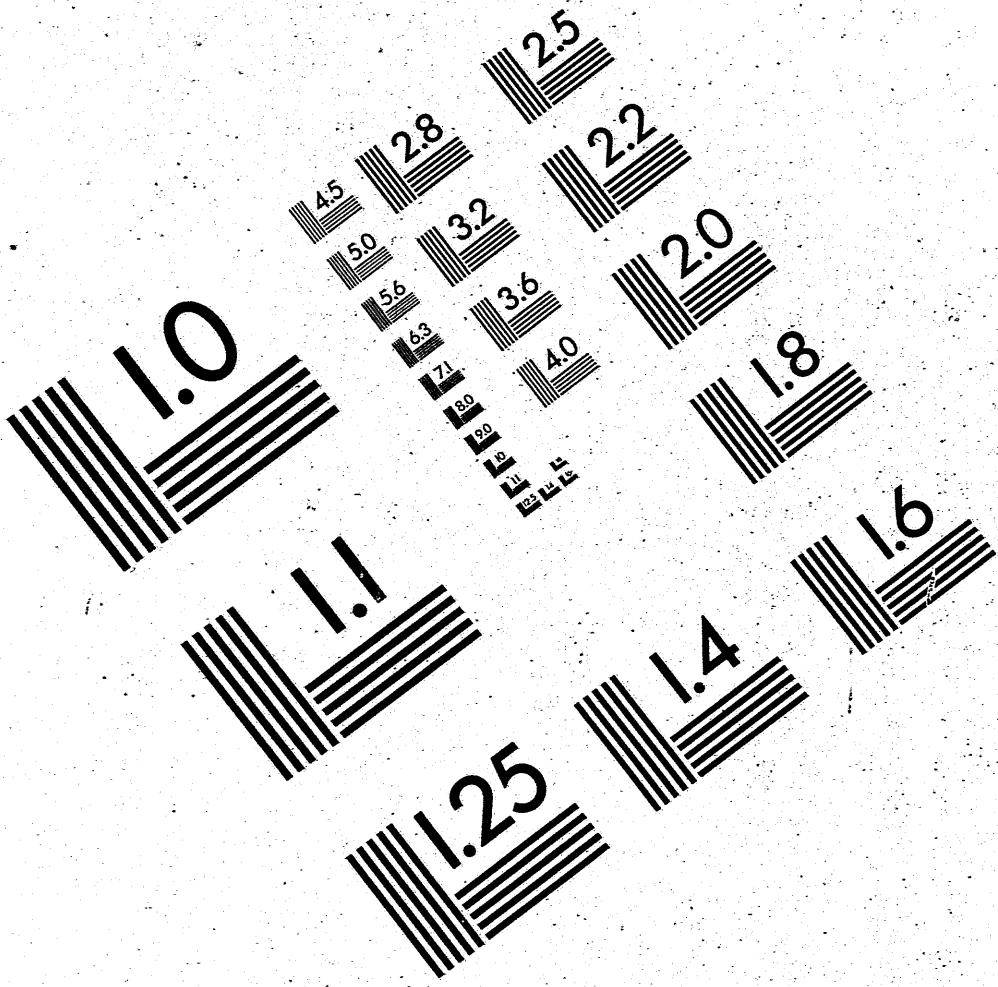

APPLIED IMAGE
1653 E. MAIN STREET
ROCHESTER, NY 14609
TEL (716) 412-0300
FAX (716) 288-5989

שפילה סלח לנפשו ישראל ועוד שאלו מפני מה
שירם יזריע מן הפה יאיש בא על נהיכר אלז מן
הפה אמר ל ברבר יה עליצו בר רבי הר אמורדמי
חד אמר בטביל טנטומחש בתבה נעטה משונה
חד אמר בטביל שהיה רשע צנב חזק רבס טימ ויהי
חייב וקלה ולפיכך נעטה משונה ער שכא חכה
טליט יאמר אני אקייס דברי טעמן לפי שהיה עורב
דטע צמוד יחורב רשעהו טקק עם נקיכהו כהק
התבה ויחורב צנכבו נחבא חמה כנפי הנשר כדי
שלא יפא מן התבה וברקו עליו כל התבה עד טמצדו
צויהו אמר לו נח רטע צא מן התבה ובדוק אם מעט
כחיס יאמר לו ויכל חיה ועופות טעמך אין ארה משבר
אלא איהו צי או מפני טאין לו רשוע לטבר צלח
ארה טסימ טמח עי ויהס עורב ויונה אמר לו ומפני
מה עי ולא נטר אמר לו מפני טעיר אחד יש ושמה
עי ועומדין ינטיכיה על עי להנעב אחד טאמר ויהרר
יונה יומינכ זרע של עורב אמר לו לטוח טרצי טאין
ארה משברתי צלח כדי להקרין איהו וטכוא על אטה
לפי טחכל העופות הללו הכנסה בתבה שכנע
שכנע זכר וכקכה ימחין טלוי לא הכנסה צלח יונ

1/30/30 - Fränkeler

הועתק והוכנס לאינטרנט
www.hebrewbooks.org
ע"י חיים תש"ע



These images are from the collection of the Library of the Jewish Theological Seminary (JTS). JTS holds the copyrights to these images. The images may be downloaded or printed by individuals for personal use only, but may not be quoted or reproduced in any publication without the prior permission of JTS.

0323

אמר אורי יאטה ולפניך אהה יציש אורי כר שויהוא ש

אשר יחד עמד נח וקילל את העיבב וטמרה יאמ
לו כעס טעודה עכ אשרך רק הורה לה אק אנה
ואכ אחר ערה לא הוכה לבוא על נקבתך יעני
כל הנעפות והחיוור והטרצים ואמרו אמן יחד השב
יעורב אל נח דין לו בליך למה קיללהני אמר לו שונטה
זונה יהרי אכ עכ אשרה יאני נהקן לה ואך אבא
על נהבך אמר לו מפני זה אמרת לי זונה אמרו
ישע פון טרדה שהאחר לחבב עכבר הוא עבד
האנח לחברי ממור הוא ממור חזק כפתי נעש

ולפניך ער עכשו אין לו רשנה לבוא על כקיה
אלא חוריע אפנו כדי שלא יכעל זרעו ומפני טהרה
מכל דעופות וממור מכל שקצים ורחשים ושונטה
יותר מכל בהמות ומזד ירה מכל חיות וזוכר
מכל שרצים ענ ירה המצפה ויכב ירה מכל ברייה
ונה סיה בעורב יש מז מז לפי רשעתו הוא חוריע
מפני באורה שעה אמר לו לבן סירא ישר כותך

ועוד שאלו אפני מה חות באין על הורקן ועל נשי
חביריהן אמר לו ש חיות וכל ברייה לא למדן מעורב
הרשע לפי שכיון שנברא העולם הזה ונברא אדם

הוא ששון ונבראו כל הבריות מיד עמדו כל הבריות
לפני הקב"ה ואמרו לפניו רבונו של עולם אי זה מעשה
יהיה בידינו והורינו שמינו להם פה הכל ביד שמים
תן מטעם דברים שאין ביד חסידות ורשע שאם
הצדיק לעצמכם הצדיקן ואם הרשע לעצמכם
הרשעו וזאת השכילו אלא עכשיו לכן אצל אדם
שכבר הוריה לו שמיכם ומעשים שהעשו מיד
מנו כולם ואמרו לפניו רבונו של עולם אי שיש לו
כן וכזה להניח לו עמל חפצו נאום לו לך אצל עמל
אין לך עמו אצל ומפקידו אמר להן הנלך ומפקידו
אמרו לפניו רבונו של עולם אם כן לך אתה עמל
אצל אדם מיד עמד הקב"ה והכריז בארץ ועל יראו
על בריותיו ועקבצו כולם יחד שזו ארץ שאם
מלא יראו נאין ארץ אלא הקב"ה דסמך ליה רב
להים ענין מיד נשא אנן כציפורנו אחת וכלק עם
כל בדיותו אצל אדם שזו נייצר ה' להים מן האדמה
כל חיות השדה וכל עק השמים ויבא אל האדם
אם לו אילולי מקרא כהו אי אפשר לאנחנו שזו
ויבא אל האדם מיד היניח אנן לפניו ונסתלק והם
שבנו שבוע אחת לשמש אדם כהלמיד לפני הרכ

וראו אורו שלא היה זונה אף הם לא היו זונים וכל חר-
שראו אמנו עטנו והיו כל אחר נאחר מארסין אהנשיה
ולא היו מומרין נשי חכריהם והיו כך עד דור המבול
וכיון שידר מכל לעולם ככנסו להיבה זנף זנף וישבו וראו
לעם שלא בא על אשתו אף הן לא היו באין על נשותיהן
עד שהלך פעם אחת כלב ומצא להם שהיה נזקק
עם אשתו במר ולפיכך כיון שהכלבים נזקקו אין יכולין
להפיר מיד בא עורב רשע ומצאן שהן נזקקין בסתר
ולא מיחה בהן ולא נטל נקבתו ונזקק עמה לעשי
כל בריותו של מקום והם נהביישו ולא חצו לעשות
כך מיד נהעברה עורבה ילדה עורביה זכרים אימים
צדלו העורבים ולא הניחו נקיבות שלא באו עליהן ואפי
על הנדקין והקים נח דואה ולא היה מנחה לפי שלא
נטל רשות מן היקב לחמה וכיון שראו כל שאר
הבריות שלא היה נוח מנחה זה אמרו יפה עשה וכיון
שראו שיצאנו כולם מן היבה רצו לישא נשים ככחמלה
באלהן ערב ואח להם נאנשים עשו חפצה נפשכם
כמות לפי ששעך עבטיו אהם הייהם יריאים בשביל
המטל והייהם עגשים צדקה ועבטיו כבר נפזרה
צידה אלפי המקום שלא יבוא מבול לעולם שג ייאת

