

MIC. # 4950D

UNIDENTIFIED COMMENTARY
ON GENESIS 3.

YEMEN
YEMENITE SCRIPT

These images are from the collection of the Library of the Jewish Theological Seminary (JTS). JTS holds the copyrights to these images. The images may be downloaded or printed by individuals for personal use only, but may not be quoted or reproduced in any publication without the prior permission of JTS.

הועתק והוכנס לאינטרנט
www.hebrewbooks.org
ע"י חיים תש"ע

IMAGE EVALUATION TEST TARGET QA-3

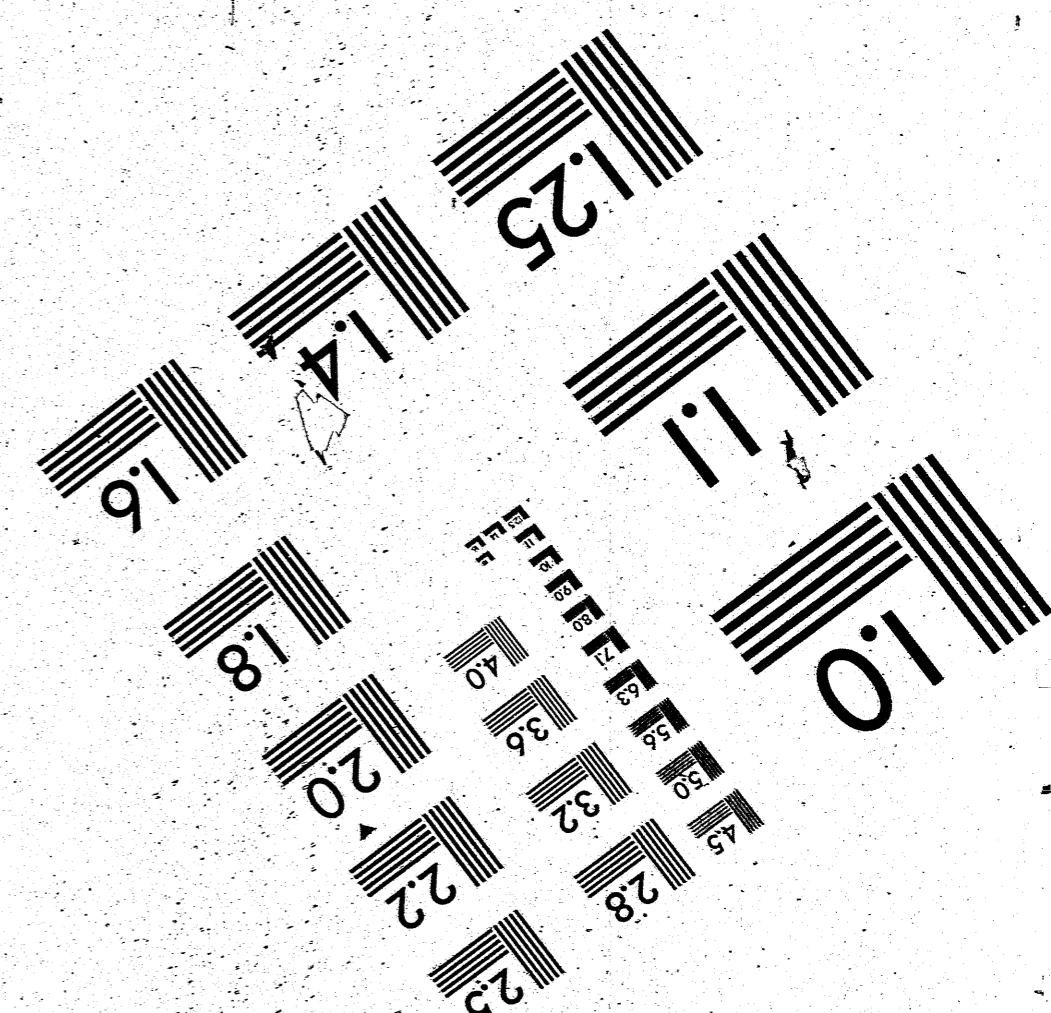
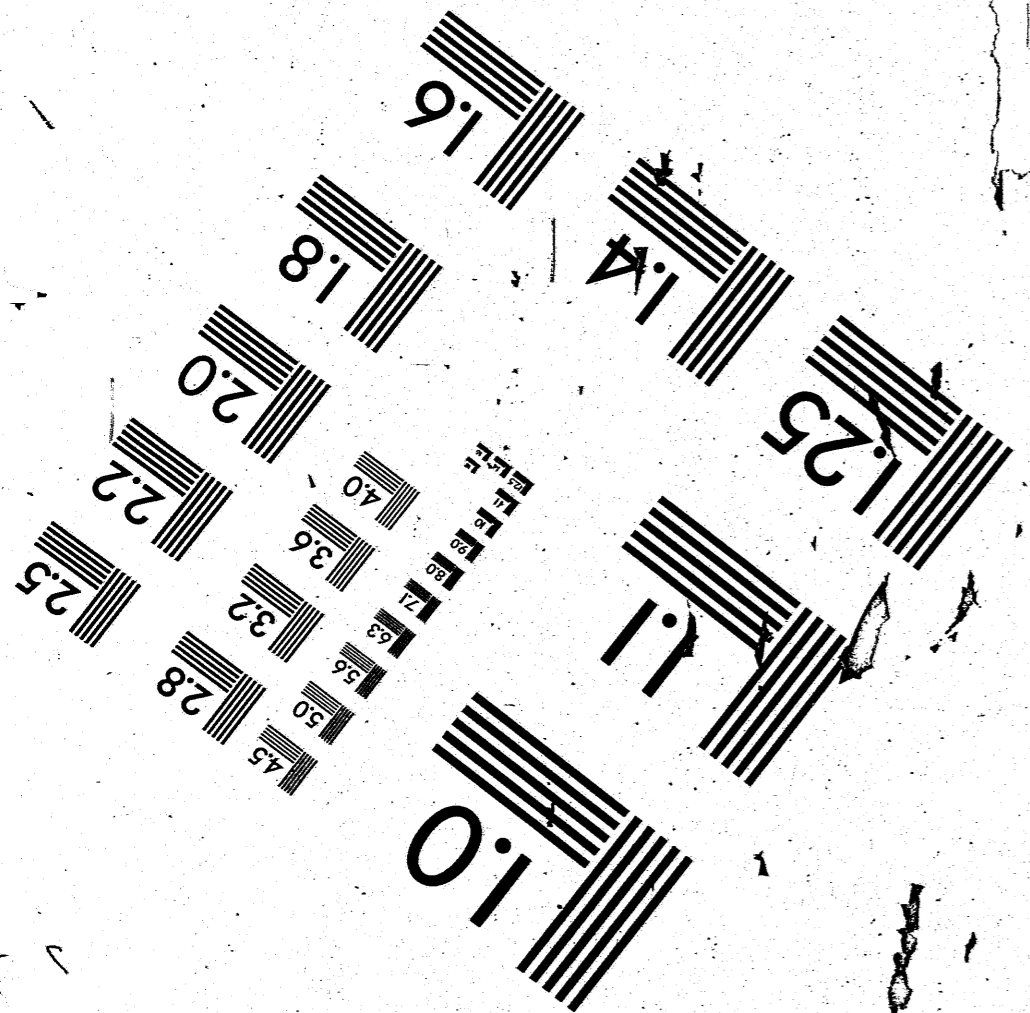
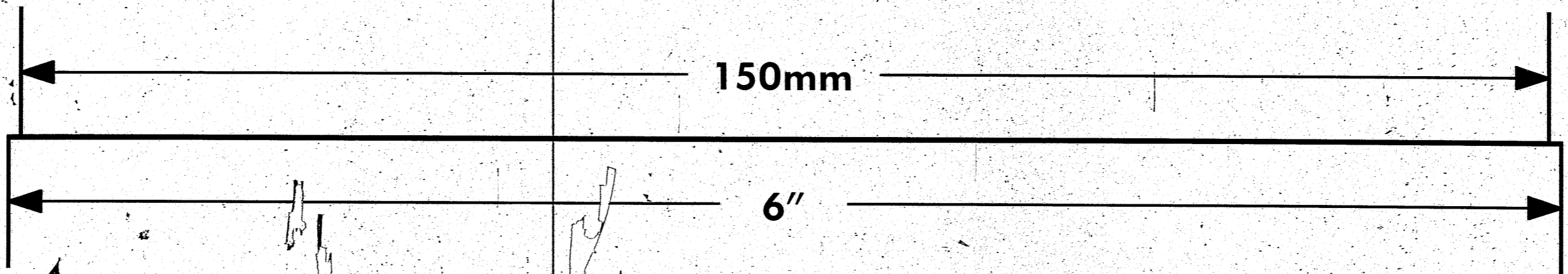
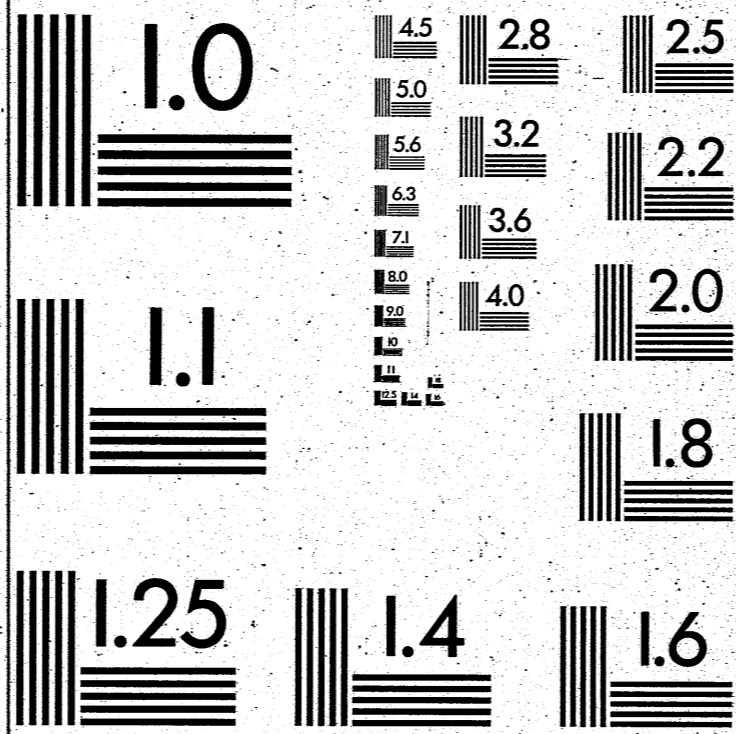
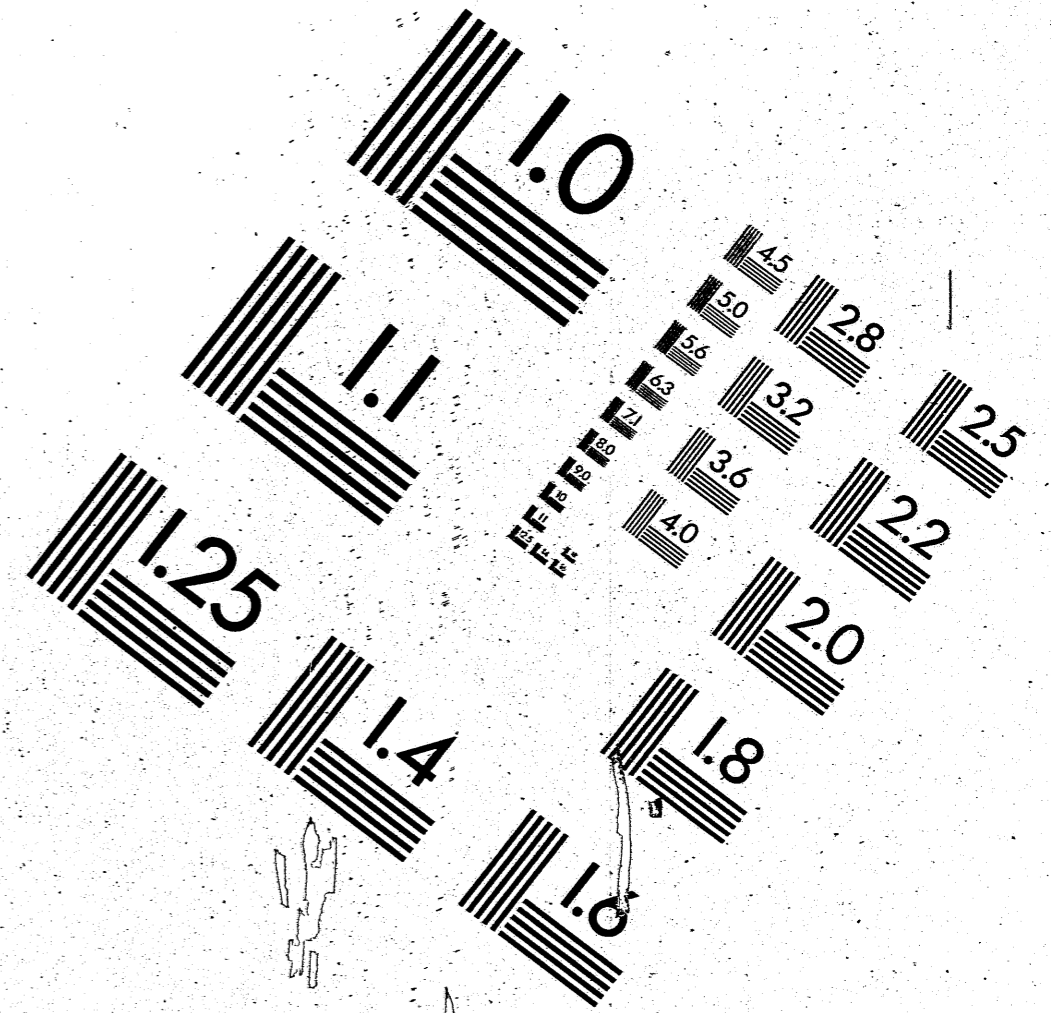
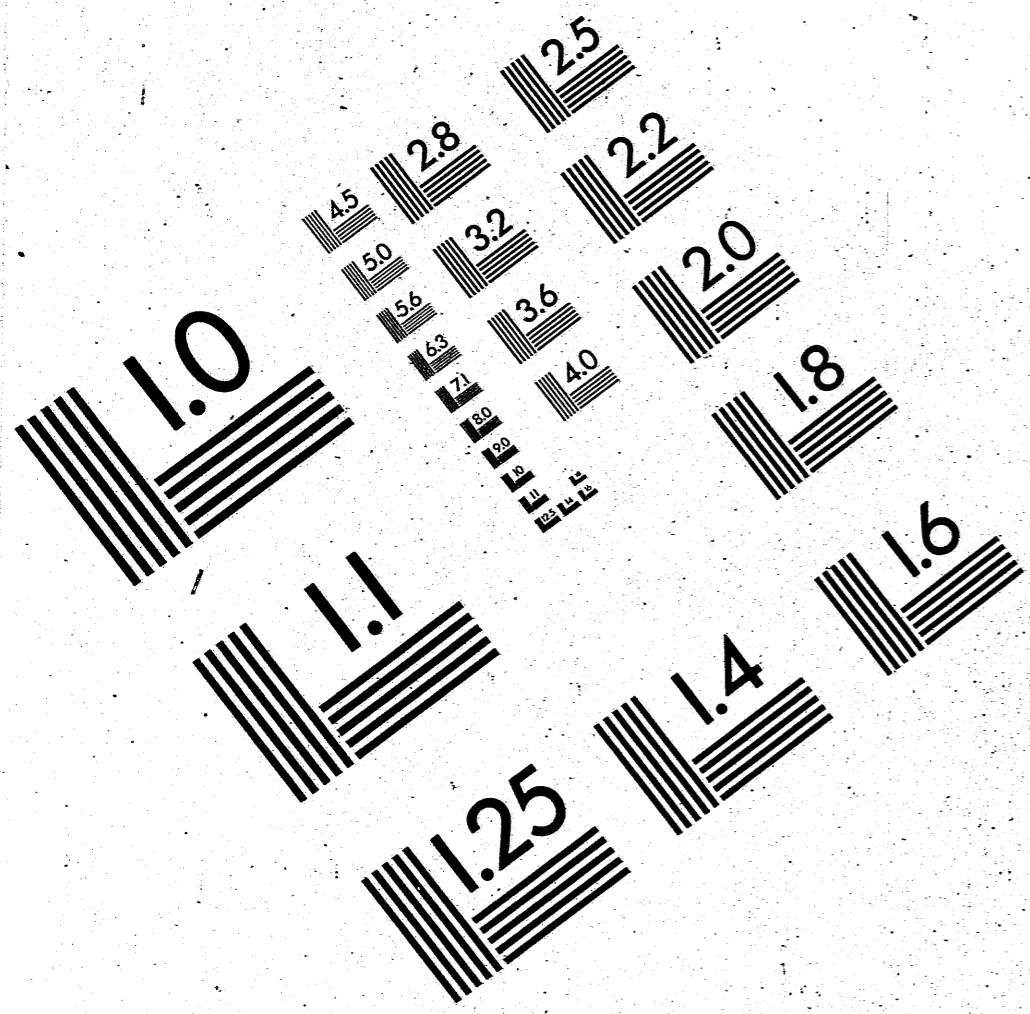

APPLIED IMAGE
1653 E. MAIN STREET
ROCHESTER, NY 14609
TEL (716) 42-0300
FAX (716) 288-5989

ארבע אבל תהיה כקטני שרצים שהולכים על בטנם ולשתלך בכל
מעשיך שחוח לא קוממיות ועפר תאכל כל ימי חיך וימי חיי המפתה הם
כל שהיא ברשעו ויתגבר על האדם יאכל עפר והם הנאות הגוף שהם
עפר ואין להם מעמד ואכילת העפר הוא משל עלדרך שאמ לבן זל
עפרא בפומיה דאיוב וכך יהיה עד שתמות בקרבן כמו שנ לבי חלל
בקרבן וכאשר ימות הוא יהיה השכל האנושי ויאכל פריעץ החיים וחי
לעולם ואיבה אשית האיבה היא שהאחד ישתדל להמית את
אחד וכך הוא הטבע טבע כל האדם שהם זרע האשה ושניהם הם
בהמפתה והמפונה ואעפ שמדאה עצמו המפתה בתחלה כאנהג
כמו שפירשנו ונשיקותיו הם נשיקות שונא הוא ישופך ראש
ואתה תשופנו עקב מתחלה וכך זרע האשה אם יתחכם שלא תרים
ראשך עליו אז יהיה זרע האדם כי על פנים מתחלתו הוא זרע האשה
פייצר לב האדם רע מנעוריו ואם בצראל רבה שלש עשרה שנה
גדול יצר רע מיצר טוב ואם יתחכם מעט מעט ימות הנחש ויהיה
זרע האדם ואתה תשופנו עקב ואם תמעאנו חלש ותתגבר עליו
ויפונה לעצמך אתה תמיתנו בסוף מיתה עולמית כי עפר הוא ואל עפר
ישוב אל האשה אם כיתאות החומר שהיא האשה הם עמל ועצבון
להתעסק בהן והאדם הוא חפשי מהם לא יראג להם כי דילן לחם
לאכול ובגד ללבוש והדונק היא המחשבה הרעה להתעסק בהן והאדם
הנה עמל וילד שקר בעצב תלדי בעים אם תצא המחשבה למעשה
והם הצנים הילודים לו הוא עצב ועמל אפי הנאת שעתו אין לו כי אם
יקנה ממון יקנהו בעמל ואם יקנהו ויאבד מיד והנה הוא עצב יותר
ממי שלא קנהו כלל וכך אם יקנהו ויאבד מיד והנה הוא יותר ממי שלא

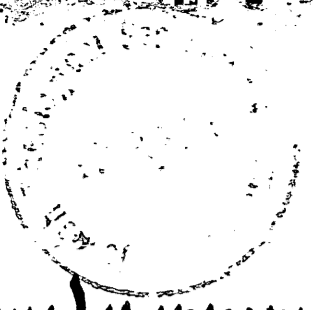

היו לו כלל . ואל אישך תשוקתך . ואז תשתוקקי אל אישך שהוא השכל
 האנושי שהוא לאו להיות איש והתשוקה היא שיאמר צעת העצבון טוב
 היה לי אם לא קצת ממון אם לא ילדתי בנים ולא רצפתי תאות הגוף . או טוב
 הייתי בטוח כי מישלא ירוץ לא יבשל . והוא ימשל בך ימשל הוא לאו
 היה למשול בך ולא יתירך אל התאות . ולאדם אמר השלים תוכחת האטה
 ואם תוכחת האדם והוא השכל האנושי כמה שאמ' כי שמעת שנמשכת
 אחרי החמרי . ארורה הארץ בע' הפך מה שהיתה לאויה להיות ברובה
 בעצורך כי לפי כך שמתוך עם האדמה והוא הגוף כדי שתמשוך האדמה
 אליך ולא שתמשך אתה אחריה ופי' רוש ארורה כמו שפירש ארור אתה
 מכל צדמה וזה טעם בעצורייך כי בעצורו העונש והשכר . בעצבון
 תאכלנה אם תמשך אחר התאוות כדי שתהנה מעט ערב תהיה
 באותה האכילה כמו שפירשנו . וקוף ודוד העמל והעצבון הוא קוף
 ודוד שיטאיבון דמך ההנאה שהשבת . ואכלת את עשב השדה כיון
 ששבת כצדמה יהיה מאכלך מאכל צדמה לא פרו עץ החיים . צדמתאמן
 ומה שתאכל בעולם הזה שיהיה נצחל ממאכל צדמה יהיה לך צדמתאמן
 כחור מהצדמה שמאכלה מזומן לה בשדה בלא עמל . כי ממנה לקחת
 כי צנין האדם והוא הגוף מארבעה יסודות שהם ארץ ואדמה ורוח
 צנינו מיקוד העפר שהם הגיודים והעצמות שהקלים ויצשים בעפר .
 ואל עפר תשוב לא לארץ החיים כי לא ישאר ממך חלק עליוני . ויקרא
 האדם שם אשתו חוה כי החמר כחית השדה מעט הוא ההצדל ציניהם .
 לפיכך שם הצדל מעט בקריאת השמות שזה צואו וזה ציודי . אם כל חי
 היא אם כל חי ימרגיש שהוא בעל תאוה אבל היא נקראת להם אם לפי
 שהוא החמר הנקי אשר באדמה והיא מושלת על כל חי באדמה

מפני השכל החמרי אשר בה שהוא מושל בתחבולותיו עליהם בממשלה
שנתן לו ה' ויעש יי' להם לאדם ולאשתו כעשר פרוטין וככל עשרה
להם כתנות עור להלבישם מערומיהם שהם עדומי השכל ולמה הם
עדומים כי הוא עשה להם מלבוש טוב ואין להם לא מבחירתם
הרעה ואם כתנות עור ולא כתנות צמר ופשתים ומשי וזולתם ממנה
שעושיין מהן היריעות והצגדים לפי שהם מלאכות לא טבעו יורה
הוא דצר טבעי אחד מיוחד לא נעשה מהתחברות חוט אל חוט ולא
יפרד לחוטים אם לא בהכרח כן השכל האנושי דצר מיוחד טבעי
לא יחבר לו דצר מן השכל החמרי אף כי אחד מהגופים ולא ישחד
לא בהכרח תאות הגוף וכן מעצמו ^{כתו} שלו מאיר כתנות אור ויאמר
הן האדם פיל כי אומ' ממנו כנגד המלאכים ושיתק עצמו יתעלה שמו
עיניהם לפי שהם שכלים נפרדים כמוהו אבל הוא עילה והם עילולים
והעילולים לא ידעו העלה על אמתתו ואם כאחד ולא אם אחד מפני
החלק העליון שבו לפי שהשכל השופע באדם מן השכל הפועל דומה לו
בקצת על דרך השלמות כל זמן שהוא דבק בחמר לפיכך אמר כאחד
ואם הן האדם היה כאחד ממנו בשכל הניתן בו והנה התיר נפשו לדעת
טוב ורע ולכדוק אחרי התאוות ועתה כן ישלח ידו כלום אעפ"י נתן לו
ימים לשוב ולקחת גם מעין החיים כמו שלקח מעין הדעת טוב ורע
אולי ישיב אל לבו כי זו דרך טובה ויאכל מעין החיים וחי לעולם
אחרי מות הגוף וצאמרו כן שטעמו אולי לפי מהם מעט מן המים כפי
שיאכל עין החיים וכמו כן זה כן יראה בעיניו וישלחו האדם הנזכר
שאכל מעין הדעת ולא שלח ידו אחרי כן לקחת מעין החיים ולא אכל
ממנו והנה הוא מגרש מן עין לעבוד את האלהים אשר לקח מעט

ועבד הוא ואל עפר ישוב. ויגרש את האדם הוא האדם שלא אבל מעץ החיים
ושם צופים אחרת כי כזו שם צוה' גם יצר טוב כמו יצר רע ונתן לו דעבר
בצורה שהיא שאמר וישכן מקדם לגן עדן וכבר פירגן עץ ורצה לומר
מקדם מתחילת היצירה שם בושע היצרים כח אבל הרע יצא אל הפועל כי
כן תחייב היצירה כי יצר לב האדם רע מנעוריו. את הפרוצים והוא שם
לשכלים הנפרדים והחלק העליון השופע מהם באדם יקרא גם כן כרוז נאמי
בלשון רבים כי המציאים את האדם להדמות לפרוצ הם החכמות והם ^{מוציאים}
שכל האדם מן הכח אל הפועל בהשתדלותו זה. נאמי להט החרב המתהפך
זה אמ' על יצר הרע ולא אמ' החרב לא להט החרב ולהט הוא מקרה פחרי
כי הוא המראה המתלהט פחרי בהיותו מלוטש וכשיהפוך אותו אדם
ויציעהו מצד אל צד מחדש צו הלהט והוא מפחיד הרואה אותו וכן אמ'
בעופפי חרבי על פניהם. והנה הוציע כי טוב העולם הזה המתעה את האדם
הוא דמיון ומראה הוצר שאינו עומד על תכונה אחת לפיכך קראו להט.
נאמי עליו המתהפכת לישון נקבה על התאווה שהוא משכן הלהט והוא הלהט
שומר ילך עין החיים. שלא ידון אדם דרך המבואות לעין החיים ולאכול
מפיו ועליו נאמי שומרי החומות הכוני פצעוני ובצדאל רבה אמ' ואת
להט החרב על שם אשרתיו. המתהפכת שהם מתהפכים פעמים מלאכים
פעמים אנשים פעמים נשים פעמים לוחות. והאדם יכין דרך האדם העולם
ולכך נצרא האדם העולם. ותלך את קין. והנה זרע האדם בשלשה פעם
יש שקורא שמו קין והנה שמו שהוא עוצד אדמה והוא צד. מקצרת
בדברים המושכלים ולכך נקרא קין כי עצדת האדמה והוא חיי הגוף וכן
אמ' עוצד אדמה אנכי. צמחים הקני מנעורי העל קרא לעצודת האדמה
קנין ומאמר האשה קשתת איש את ע' לפי שחושבת האשה זה המאמר

נאמי

